



carrycot - reversible - classic

EN	instruction manual	RO	manual de utilizare
NL	gebruiksaanwijzing	HR	upute za upotrebu
DE	Gebrauchsanleitung	FI	käsikirja
FR	mode d'emploi	SV	manuellt
IT	istruzioni per l'uso	NO	manuellt
ES	manual de instrucciones	DA	manual
PT	manual de instruções	ID	buku panduan
PL	instrukcja użytkowania	MS	manual arahan
ET	kasutusjuhend	TR	kullanım kılavuzu
LT	vadovas	漢語	使用說明手冊
LV	rokasgrāmata	汉语	使用说明手册
CS	manuál	JA	取扱説明書
SK	manuál	KO	사용 설명서
SL	navodila za uporabo	HI	मार्गदर्शिका
HU	használati útmutató	TH	คู่มือการใช้งาน
BG	Инструкция за използване	HE	מדריך הוראות
RU	инструкция по эксплуатации	AR	دليل التعليمات
EL	εγχειρίδιο χρήσης	FA	دفترچه راهنمای دستورالعمل

<b>EN</b>	Please write down your Greentom serial number	<b>SK</b>	Poznamenajte si vaše sériové číslo Greentom
<b>NL</b>	Noteer hier je Greentom serienummer	<b>SL</b>	Tu si zapišite serijsko številko svojega vozička Greentom
<b>DE</b>	Notieren Sie sich hier die Seriennummer Ihres Greentom	<b>HU</b>	Ide jegyezze fel Greentom babakocsijának sorozátszámát
<b>FR</b>	Notez ici le numéro de série de votre Greentom	<b>BG</b>	Моля посочете серийния номер на Вашия Greentom продукт
<b>IT</b>	Scrivete qui il numero di serie del vostro Greentom	<b>RU</b>	Пожалуйста, укажите серийный номер приобретенного Вами изделия Greentom
<b>ES</b>	Anote aquí su número de serie de Greentom	<b>EL</b>	Παρακαλούμε σημειώστε εδώ τον αριθμό σειράς του προϊόντος σας από την Greentom
<b>PT</b>	Anote aqui o número de série do seu Greentom	<b>RO</b>	Notați aici seria dumneavoastră Greentom
<b>PL</b>	Należy zapisać numer seryjny produktu firmy Greentom	<b>HR</b>	Ovdje zabilježite serijski broj vaših kolica Greentom
<b>ET</b>	Märkige oma Greentomi seerianumber siia	<b>FI</b>	Kirjoita tähän Greentom-tuotteesi sarjanumero
<b>LT</b>	Užsirašykite Greentom serijos numerį	<b>SV</b>	Skriv ner ditt Greentom serienummer
<b>LV</b>	Lūdzu, pierakstiet jūsu Greentom sērijas numuru	<b>NO</b>	Noter serienummeret til din Greentom her
<b>CS</b>	Napište prosím sériové číslo výrobku Greentom	<b>DA</b>	Noter dit Greentom serienummer her



<b>ID</b>	Mohon tuliskan nomor serial Greentom Anda
<b>MS</b>	Sila catatkan nombor siri Greentom anda
<b>TR</b>	Lütfen Greentom seri numaranızı yazın
<b>CN</b>	請將您Greentom上的序列號記錄下來
<b>CN</b>	请将您Greentom上的序列号记录下来
<b>JA</b>	あなたの Greentom シリアルナンバーを書き留めてください
<b>KO</b>	당사 사이트에서 당신의 Greentom 를 등록 하십시오
<b>HI</b>	कृपया अपना Greentom सीरियल नंबर लिख लें।
<b>TH</b>	โปรดจดหมายเลขผลิตภัณฑ์ Greentom ของคุณ
<b>HE</b>	רשום את המספר הסידורי של ה-Greentom שלך
<b>AR</b>	يرجى تدوين رقم التسلسلي الخاص بك Greentom
<b>FA</b>	لطفاً شماره سریال Greentom خود را یادداشت کنید

## Thank you for choosing the greenest stroller on planet earth!

<b>NL</b>	Bedankt voor het kiezen van de groenste kinderwagen ter wereld.	<b>HR</b>	Hvala što ste odabrali 'najzelenija' dječja kolica na svijetu.
<b>DE</b>	Vielen Dank, dass Sie sich für den grünsten Kinderwagen der Welt entschieden haben.	<b>FI</b>	Kiitos, että olet valinnut maailman vihreimmät rattaat.
<b>FR</b>	Merci d'avoir choisi la poussette la plus verte du monde.	<b>SE</b>	Tack för att du har valt världens grönaste barnvagn.
<b>IT</b>	Grazie per aver scelto il passeggino più ecologico del mondo.	<b>NO</b>	Takk for at du har valgt verdens grønneste barnevogn.
<b>ES</b>	Gracias por haber elegido la sillita de paseo más sostenible del planeta.	<b>DK</b>	Tak for at du valgte verdens grønneste klapvogn.
<b>PT</b>	Obrigado por escolher o carrinho de bebé mais verde do planeta.	<b>ID</b>	Terima kasih telah memilih kereta bayi yang paling ramah lingkungan di dunia.
<b>PL</b>	Dziękujemy Państwu za wybór najbardziej ekologicznego wózka na świecie.	<b>MS</b>	Terima kasih kerana memilih kereta sorong paling mesra alam di dunia.
<b>EE</b>	Aitäh, et valisite maailma rohelisima lapsekäru.	<b>TR</b>	Gezegendeki en çevreci bebek arabasını tercih ettiğiniz için teşekkür ederiz.
<b>LT</b>	Ačiū, kad pasirinkote ekologiškiausią vežimėlį žemėje.	<b>漢語</b>	感谢您选用全球最绿色环保的婴童手推车
<b>LV</b>	Paldies, ka izvēlējāties zaļākos bērnu ratiņus uz planētas Zeme.	<b>汉语</b>	感谢您选用地球上最环保的婴儿车
<b>CZ</b>	Děkujeme Vám, že jste si vybrali nejekologičtější kočárek na Zemi.	<b>JA</b>	地球上で最も環境に配慮したベビーカーをお買い上げいただき、ありがとうございます
<b>SK</b>	Ďakujeme Vám, že ste sa rozhodli pre najekologickejší kočík na Zemi.	<b>KO</b>	지구상에서 가장 친환경적인 유모차를 선택해 주셔서 감사합니다.
<b>SI</b>	Hvala, ker ste izbrali najbolj zeleni otroški voziček na svetu.	<b>HI</b>	धरती के सर्वाधिक पर्यावरण-हितैषी स्ट्रॉलर को चुनने के लिए धन्यवाद
<b>HU</b>	Köszönjük, hogy a világ 'legzöldebb' babakocsiját választotta.	<b>TH</b>	ขอบคุณที่เลือกรถเข็นเด็กที่เป็นมิตรกับสิ่งแวดล้อมที่สุดในโลก.
<b>BG</b>	Благодарим Ви, че сте избрали най-екологичната детска количка на света.	<b>HE</b>	תודה שבחרתם בבילון הירוק ביותר בכדור הארץ.
<b>RU</b>	Благодарим Вас за выбор самой экологичной коляски в мире.	<b>AR</b>	شكراً لاختيار عربة الأطفال الأكثر فائدة للبيئة على كوكب الأرض.
<b>EL</b>	Ευχαριστούμε που επιλέξατε το πιο οικολογικό καρότσι στον πλανήτη.	<b>FA</b>	بابت انتخاب این کالسکه که از بیشترین میزان سازگاری با محیط زیست در کره زمین برخوردار است، سپاسگزاریم.
<b>RO</b>	Vă mulțumim că ați ales cel mai ecologic cărucior de copii din lume.		

	English	Nederlands	Deutsch	Français
10 – 15	overview chassis	overzicht chassis	Übersicht Fahrgestell	aperçu châssis
24 – 25	follow the instructions	volg de instructies	befolgen Sie die Anweisungen	suivez les instructions
26 – 31	placing car seat	plaatsen autostoel	Montage Autokindersitz	installation du siège-auto
32 – 56	Carrycot	Carrycot	Carrycot	Carrycot
58 – 87	Reversible	Reversible	Reversible	Reversible
88 – 114	Classic	Classic	Classic	Classic
	<b>118 – 123: important information!</b>	<b>124: belangrijke informatie!</b>	<b>126: wichtige Informationen!</b>	<b>128: informations importantes!</b>

	Eesti	Lietuvių kalba	Latviešu	Čeština
10 – 15	ülevaade raam	apžvalga važiuoklės	pārskats šasija	přehled částí podvozku
24 – 25	jārgīgie juhiseid	laikykite instrukcijų	ievērojiet norādes	řiďte se instrukcemi
26 – 31	turvahälli paigaldus	automobilinės kėdutės uždėjimas	autosēdekļīša ievietošana	umístění autosedačky
32 – 56	Carrycot	Carrycot	Carrycot	Carrycot
58 – 87	Reversible	Reversible	Reversible	Reversible
88 – 114	Classic	Classic	Classic	Classic
	<b>138: oluline teave!</b>	<b>140: svarbi informacija!</b>	<b>142: svarīga informācija!</b>	<b>144: důležité informace!</b>

	Italiano	Español	Português	Polski
10 – 15	panoramica telaio	introducción chasis	resumo chassis	przegląd elementów: rama podstawowa/podwozie
24 – 25	seguire le istruzioni	sigue las instrucciones	siga as instruções	należy przestrzegać instrukcji
26 – 31	montaggio del seggiolino auto	colocación del grupo 0	montagem da cadeira-auto	montaż fotelika samochodowego
32 – 56	Carrycot	Carrycot	Carrycot	Carrycot
58 – 87	Reversible	Reversible	Reversible	Reversible
88 – 114	Classic	Classic	Classic	Classic
	<b>130: informazioni importanti!</b>	<b>132: información importante!</b>	<b>134: informação importante!</b>	<b>136: ważne informacje!</b>

	Slovenčina	Slovenščina	Magyar	Български език
10 – 15	prehľad častí podvozku	pregled šasije	az alváz áttekintése	преглед хаши
24 – 25	riad'ite sa pokynmi	sledite navodilom	kövesse az utasításokat	следвайте инструкциите
26 – 31	pripevnenie autosedačky	namestitev avtosedeža	autósülés elhelyezése	поставяне на столче за кола
32 – 56	Carrycot	Carrycot	Carrycot	Carrycot
58 – 87	Reversible	Reversible	Reversible	Reversible
88 – 114	Classic	Classic	Classic	Classic
	<b>146: dôležité informácie!</b>	<b>148: pomembne informacije!</b>	<b>150: fontos tudnivalók!</b>	<b>152: важна информация!</b>

	Русский язык	Ελληνικά	Română	Hrvatski	Suomi
<b>10 – 15</b>	обзор ходовой части	επισκόπηση σκελετού	șasiul – privire generală	pregled podvozja	yleiskatsaus alustan
<b>24 – 25</b>	установка автокресла	ακολουθήστε τις οδηγίες	urmați instrucțiunile	pratite upute	noudata ohjeita
<b>26 – 31</b>	следуйте инструкциям	τοποθέτηση καθίσματος αυτοκινήτου	introducerea scaunului auto	postavljanje autosjedalice	turvaistuimen kiinnitys
<b>32 – 56</b>	Carrycot	Carrycot	Carrycot	Carrycot	Carrycot
<b>58 – 87</b>	Reversible	Reversible	Reversible	Reversible	Reversible
<b>88 – 114</b>	Classic	Classic	Classic	Classic	Classic
	<b>154: важная информация!</b>	<b>156: σημαντικές πληροφορίες!</b>	<b>158: informații importante!</b>	<b>160: važne informacije!</b>	<b>162: tärkeää tietoa!</b>

	Svenska	Norsk	Dansk	Bahasa Indonesia	Malay
<b>10 – 15</b>	översikt chassi	oversikt chassis	oversigt chassis	gambaran sasis	gambaran keseluruhan casis
<b>24 – 25</b>	följ anvisningarna	følg instruksene	følg instruktionerne	ikuti petunjuk	ikut arahan
<b>26 – 31</b>	montering bilstol	montering av barnesete	montering af autostol	menempatkan tempat duduk mobil	cara meletakkan kerusi kereta
<b>32 – 56</b>	Carrycot	Carrycot	Carrycot	Carrycot	Carrycot
<b>58 – 87</b>	Reversible	Reversible	Reversible	Reversible	Reversible
<b>88 – 114</b>	Classic	Classic	Classic	Classic	Classic
	<b>164: viktig information!</b>	<b>166: viktig informasjon!</b>	<b>168: vigtig information!</b>	<b>170: informasi penting!</b>	<b>172: maklumat penting!</b>

	Dil kodu	漢語	汉语	日本語	한국의
<b>10 – 15</b>	ana gövdenin genel görünümü	車架總覽	车架总览	概要 フレーム	개요
<b>24 – 25</b>	talimatları takip edin	按說明操作	按说明操作	取扱説明書に従ってください	다음 지시사항들을 잘 준비해주시시오
<b>26 – 31</b>	araç koltuğunu yerleştirme	安置汽車安全座椅	安置汽车安全座椅	カーシートの取り付け	카시트 장착하기
<b>32 – 56</b>	Carrycot	Carrycot	Carrycot	Carrycot	Carrycot
<b>58 – 87</b>	Reversible	Reversible	Reversible	Reversible	Reversible
<b>88 – 114</b>	Classic	Classic	Classic	Classic	Classic
	<b>174: önemli bilgi!</b>	<b>176: 重要信息!</b>	<b>178: 重要信息!</b>	<b>180: 重要な情報!</b>	<b>182: 중요한 정보!</b>

	हिंदी	ไทย	עברית	العربية	فارسی
<b>10 – 15</b>	चैसिस का संक्षिप्त विवरण	ภาพรวมของแชสซี	שלדה	نظرة عامة على الشاسيه	بررسی شاسی
<b>24 – 25</b>	निर्देशों का पालन करें	ทำตามคำแนะนำ	עקבו אחרי ההוראות	اتبع الإرشادات	دستورالعمل ها را دنبال کنید
<b>26 – 31</b>	कार सीट रखना	การใส่คาร์ซีท	הצבת מושב הבטיחות לרכב	وضع مقعد السيارة	قرار دادن صندلی کودک در ماشین
<b>32 – 56</b>	Carrycot	Carrycot	Carrycot	Carrycot	Carrycot
<b>58 – 87</b>	Reversible	Reversible	Reversible	Reversible	Reversible
<b>88 – 114</b>	Classic	Classic	Classic	Classic	Classic
	<b>184: महत्वपूर्ण जानकारी!</b>	<b>186: ข้อมูลสำคัญ!</b>	<b>188: מידע חשוב!</b>	<b>190: معلومات هامة!</b>	<b>192: اطلاعات مهم!</b>

**Greentom**  
*chassis*

English	Nederlands	Deutsch	Français	Italiano
A handle bar	handgreep	Lenkstange	poignée	maniglia
B push button	drukknop	Taste	bouton-poussoir	pulsante
C brake	rem	Bremse	frein	freno di stazionamento
D basket	mand	Korb	panier	cestello
E footrest	voetensteun	Fußstütze	repose-pieds	poggiapiedi
F push / turn button	druk / draaiknop	Taste / Drehschalter	bouton-poussoir / rotatif	pulsante / manopola
G safety bar	veiligheidsbeugel	Sicherheitsbügel	barre de sécurité	barra di sicurezza

Português	Polski	Eesti	Lietuvių kalba	Latviešu
A pega	rażka	käepide	rankena	pārnēsāšanas rokturis
B botão de pressão	przycisk	(vajutatav) nupp	paspaudžiamas mygtukas	piespiežamais taustiņš
C travão	hamulec	pidur	stabdžiai	bremzes
D cesto	koszyk	pakikorv	krepšio	grozs
E apoio para o pé	podnóžek	jalatugi	kojų atrama	kāju balsts
F botão de pressão / de rodar	przycisk / pokrętko	vajutatav / pööratav nupp	paspaudžiamas / pasukamas mygtukas	piespiežamais / pagriežamais taustiņš
G barra de segurança	barierka bezpieczeństwa	turvakaar	apsauginis buomelis	drošības stienis

Español
A manillar
B botón de presión
C freno
D cesta
E reposapiés
F botón de presión / giro
G barra de seguridad

Čeština
A madlo
B tlačítko
C brzda
D košík
E opěrka pro nohy
F tlačítko / otočné tlačítko
G ochranné madlo

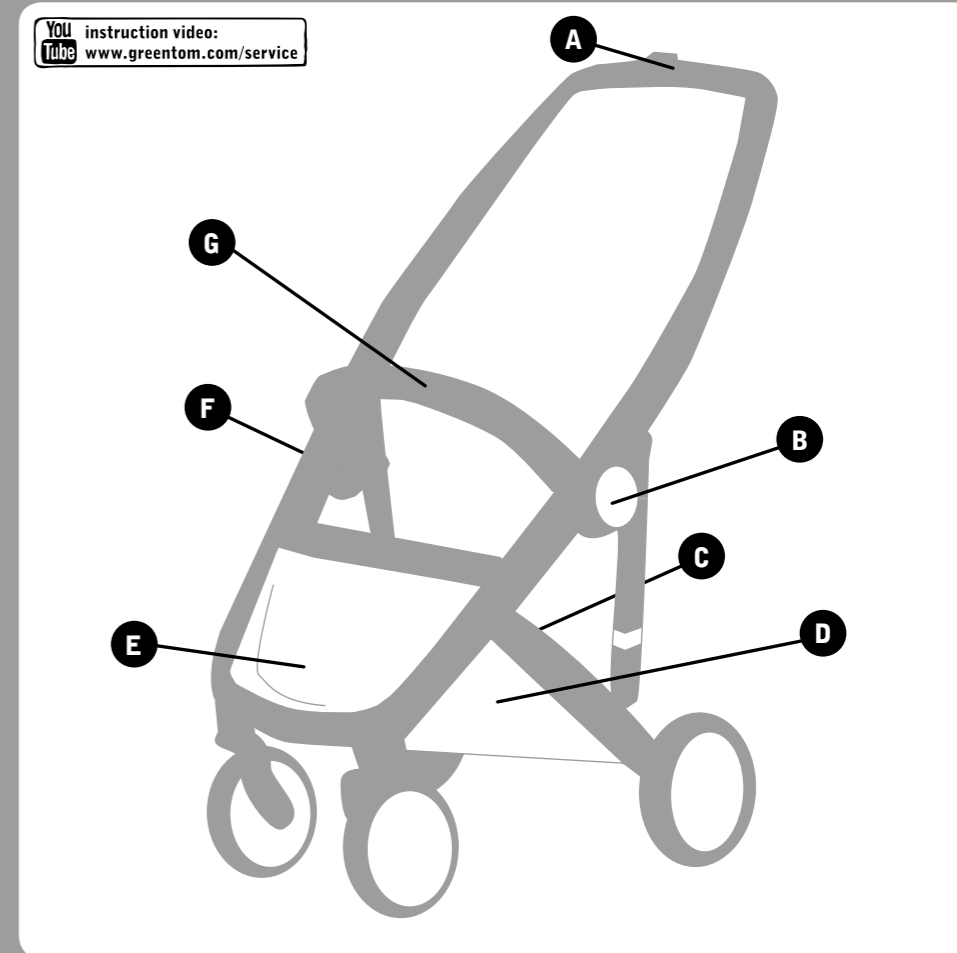

# Greentom chassis prehl'ad / pregled / áttekintése / преглед / обзор / επισκόπηση / privire generală /

	Slovenčina	Slovenščina	Magyar	Български език	Русский язык
A	rukoväť	ročaj	fogantyú	ръкохватка	ручка
B	spínacie tlačidlo	gumb na pritisk	nyomógomb	бутон за натискане	нажимная кнопка
C	brzda	zavora	fék	спирачка	тормоз
D	košík	košarica	kosár	кош	корзина
E	opierka nôh	opora za noge	láb támasz	поставка за крачетата	подножка
F	spínacie / otočné tlačidlo	gumb na pritisk / vrtljivi gumb	nyomó- / forgógomb	бутон за натискане / бутон за завъртане	нажимно-поворотная кнопка
G	chranný oblúk	varnostna prečka	biztonsági kengyel	предпазен борд	защитная бампер

	Română	Hrvatski	Suomi	Svenska	Norsk
A	mâner	ručka	työntöaisa	handtag	håndtak
B	buton de apăsat	gumb na pritisk	painike	tryckknapp	trykknapp
C	frâna	kočnica	jarru	broms	bremse
D	coș	košara	kori	korg	kurv
E	reazem pentru picioare	oslonac za noge	jalkatuki	fotstöd	fotstøtte
F	buton de apăsat / rotit	gumb na pritisk / gumb na okret	painike / kiertoni	tryck- / vridknapp	trykk- / drejeknapp
G	bară de siguranță	sigurnosna prečka	turva-aisa	säkerhetsbygel	sikkerhedsbøjle

# pregled / yleiskatsaus / översikt / oversikt / oversigt

	Ελληνικά
A	χερούλι
B	κουμπί πίεσης
C	φρένο
D	καλάθι
E	υποπόδιο
F	κουμπί πίεσης / στρέψης
G	μπάρα ασφαλείας

	Dansk
A	håndtag
B	trykknapp
C	bremse
D	kurv
E	fodstøtte
F	tryk- / drejeknapp
G	sikkerhedsbøjle

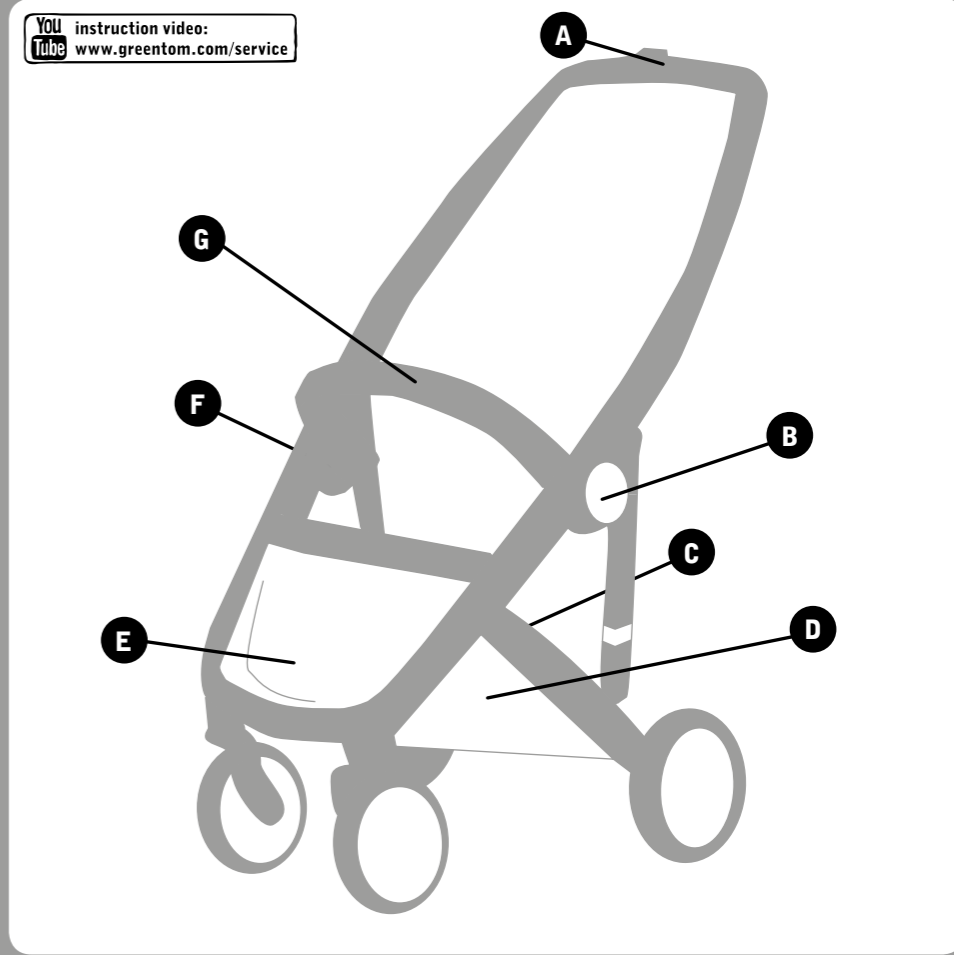

Bahasa Indonesia	Malay	Dil kodu	漢語	汉语
A gagang pegangan	palang pemegang	tutacak	車把	车把
B tombol dorong	butang tekan	basmalı düğme	按鈕	按钮
C rem	brek	fren	煞車	刹车
D keranjang	bakul	sepet	置物籃	置物篮
E ganjalan kaki	tempat letak kaki	ayak dayama yeri	腳踏板	脚踏板
F tombol dorong / putar	butang tekan / putar	basmalı / döner düğme	推 / 轉按鈕	推 / 转按钮
G gagang pengaman	palang keselamatan	güvenlik seti	前扶手	前扶手

日本語
A ハンドル
B プッシュボタン
C ブレーキ
D 買い物かご
E フットレスト
F プッシュ / 回転ボタン
G フロントバー



한국의	हिंदी	ไทย	עברית	العربية
A 핸들 바	हैंडल बार	ร้าวจับ	ידית דחיפה	شريط مقبض
B 잠금 해제 버튼 (유모차 접기/퍼기 사용 시)	पुश बटन	ปุ่มกด	כפתור לחיצה	زر الضغط
C 브레이크	ब्रेक	เบรก	בלם	الفرامل
D 바스켓	बास्केट	ตะกร้า	סל	سلة
E 발판	फूटरेस्ट	ที่วางเท้า	מסעד לרגליים	مسند القدمين
F 잠금 해제 회전 버튼 (유모차 접기 사용 시)	पुश / टर्न बटन	ปุ่มกด / หมุน	כפתור הסטה / לחיצה	زر الدفع / التدوير
G 안전바	सुरक्षा बार	ร้าวกัน	פגוש	شريط سلامة

فارسی
A فرمان
B دکمه فشاری
C ترمز
D سبد
E زیر پای
F دکمه فشاری / چرخشی
G نوار ایمنی

## unfolding

uitklappen  
öffnen  
dépliage  
apertura  
desplegado  
abrir  
rozkladanie  
lahtivõtmine  
išlankstymas  
atvāžšana  
rozložení  
rozkladanie  
odpiranje  
kihajtās  
разгъване  
раскладывание  
αναδίπλωση  
deplierea  
rasklapanje  
avaaminen  
öppna  
åbne  
membuka  
membuka  
açma  
展開  
展开  
組み立て  
퍼기  
अनफोल्ड करना  
การพับมอรถ  
פתיחת הטיולון  
إزالة الطي  
باز کردن

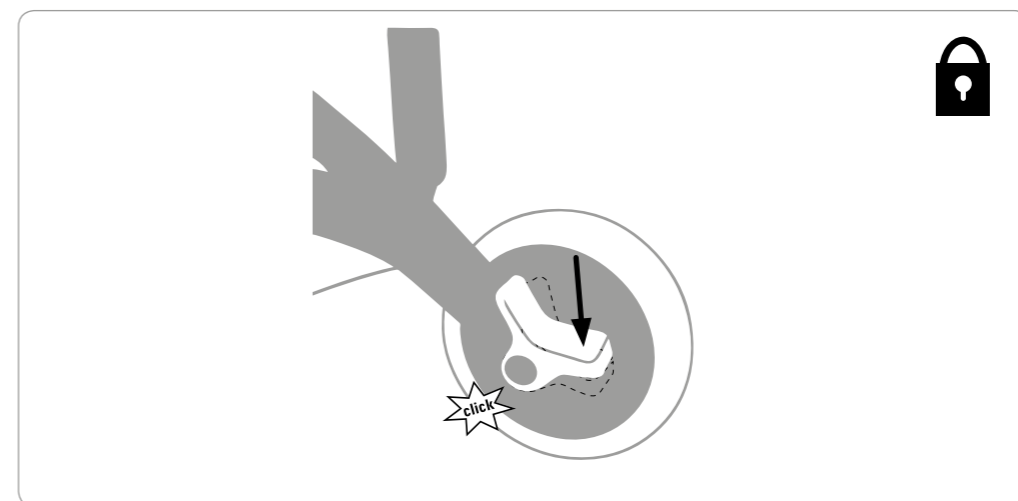
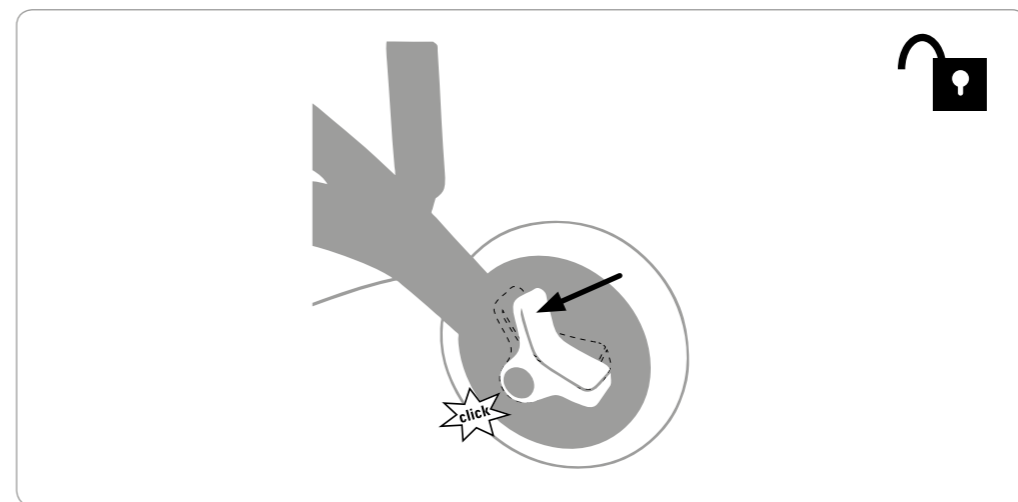
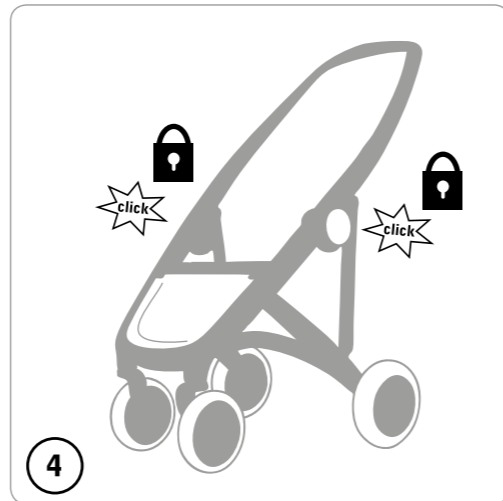
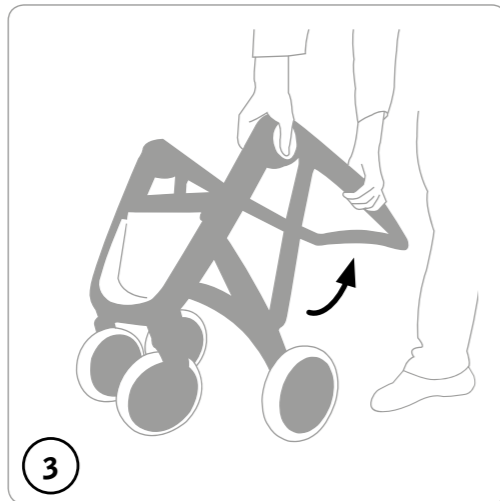
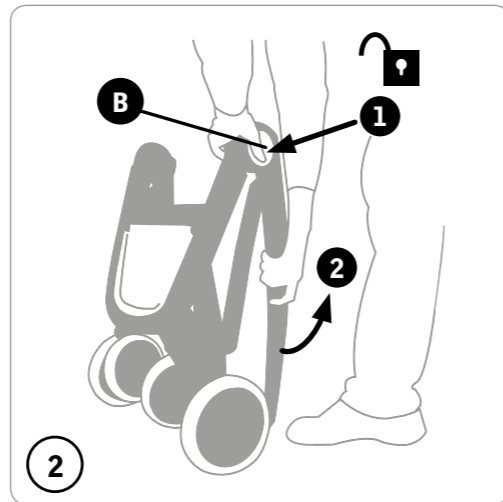

## brake

rem  
Bremse  
frein  
freno di stazionamento  
freno  
travão  
hamulec  
pidur  
stabdžiai  
bremzes  
brzda  
brzda  
zavora  
fék  
спирачка  
тормоз  
φρένο  
frâna  
kočnica  
jarru  
broms  
broms  
bremse  
rem  
brek  
fren  
煞車  
剎車  
ブレーキ  
브레이크  
ब्रेक  
ബ്രേക്ക്  
בלם  
الفرامل  
ترمز

## folding

inklappen  
schliessen  
pliage  
chiusura  
plegado  
fechar  
składanie  
kokkupanek  
sulankstymas  
salocīšana  
složení  
składanie  
zlaganje  
összehajtás  
сгъване  
складывание  
δίπλωση  
plierea  
sklapanje  
sulkeminen  
stänga  
lukke  
lukke  
melipat  
melipat  
katlama  
收合  
收合  
折りたたみ  
접기  
फोल्ड करना  
การพับเก็บ  
קיפול הטיולון  
الطي  
بستن

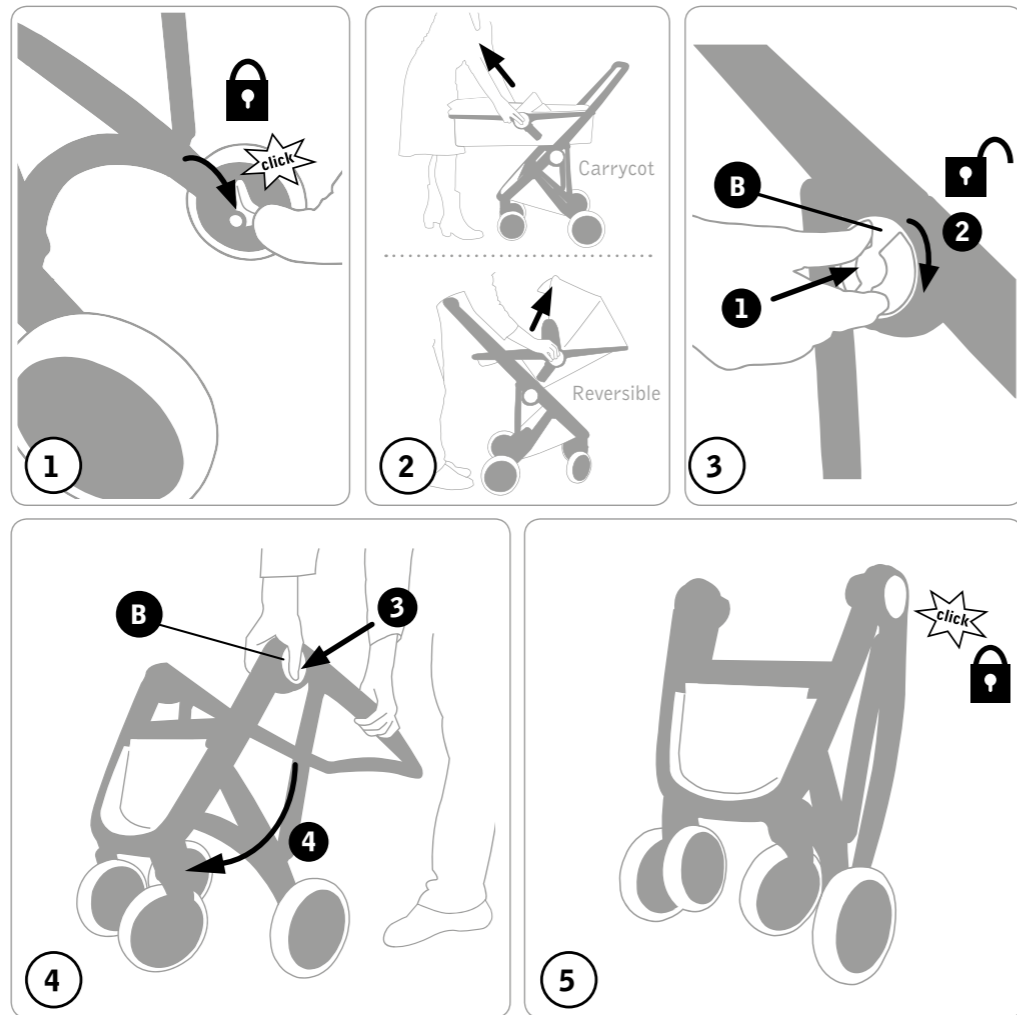

**EN** The basket is suitable for loads up to 2 kg / 4.5 lb.

**NL** Het mandje is geschikt voor een maximale belasting van 2 kg.

**DE** Der Korb ist für eine maximale Belastung von 2 kg geeignet.

**FR** Le panier peut transporter une charge maximale de 2 kg/4.5 lb.

**IT** Il cestello può tollerare un carico massimo di 2 kg.

**ES** La cesta soporta un peso máximo de 2 kg.

**PT** O cesto é indicado para uma carga máxima de 2 kg.

**PL** Maksymalne obciążenie koszyk wynosi 2 kg.

**ET** Pakikorvi maksimaalne kandevõime on 2 kg.

**LT** Krepšio išlaiko iki 2 kg svorį.

**LV** Grozs paredzēts svaram, ka nav lielāks par 2 kg.

**CS** Maximální nosnost košíku je 2 kg.

**SK** Maximálna nosnosť košíka je 2 kg.

**SL** Največja nosilnost nakupovalne košarice je 2 kg.

**HU** A kosár maximális terhelése 2 kg.

**BG** Кошът издържа тегло до 2 кг.

**RU** Корзина выдерживает вес до 2 кг.

**EL** Το καλάθι είναι κατάλληλο για φορτία βάρους έως και 2 κιλών.

**RO** Coș suportă o sarcină maximă de 2 kg.

**HR** Maksimalna težina stvari koje se mogu odložiti u košaru iznosi 2 kg.

**FI** Kori maksimikuormitus on 2 kg.

**SV** Korgen klarar en maximal belastning på 2 kg.

**NO** Kurven tåler en maksimal belastning på 2 kg.

**DA** Kurven er egnet til en maks. belastning på 2 kg.

**ID** Keranjang dapat memuat beban sampai dengan 2 kg.

**MS** Bakul sesuai untuk muatan sehingga 2 kg.

**TR** Sepet 2kg'ya kadar ağırlık taşıyabilir.

**CN** 置物籃最多只適合放2公斤的物品。

**CN** 置物籃最多只適合放2公斤的物品。

**JA** 買い物かごの耐荷重は2kg までです。

**KO** 바스켓의 사용가능 무게는 최대 2kg 적정 무게입니다.

**HI** बासकेट 2 किलो तक वजन के लिए उपयुक्त है.

**TH** ตะกร้าซื้อปิ้งเหมาะสำหรับน้ำหนักไม่เกิน 2 กก.

**HE** סל מתאים למשאות עד 2 ק"ג.

**AR** سلة مناسبة لأحمال تصل إلى 2 كجم.

**FA** برای بار تا ۲ کیلوگرم.

**1-7**  
**assembly basket**

montage mandje  
Montage Korb  
montage du panier  
montaggio del cestello  
montaje de la cesta  
montagem do cesto  
montaż koszyk  
pakikorvi kokkupanek  
krepšio tvirtinimas  
groza montāža  
montáž košíku  
montáž košíka  
namestitev nakupovalne košarice  
a kosár felszerelése  
монтаж на коша  
сборка корзины  
συναρμολόγηση καλαθιού  
montarea coșului  
sastavljanje košare za stvari  
kori kiinnitys  
montering korg  
montering av kurv  
montering af kurv  
perakitan keranjang  
pemasangan bakul  
sepet montaji  
置物籃安裝  
置物籃安裝  
買い物かごの組み立て  
바스켓조립  
बासकेट असेंबली  
การประกอบตะกร้าช้อปปิ้ง  
٧٥ ٧٥  
تجميع سلة  
نصب سبد

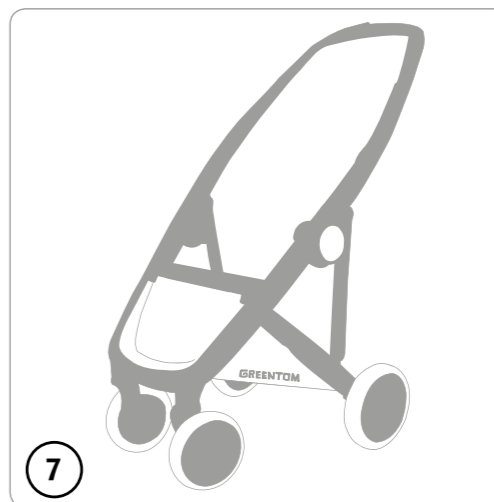
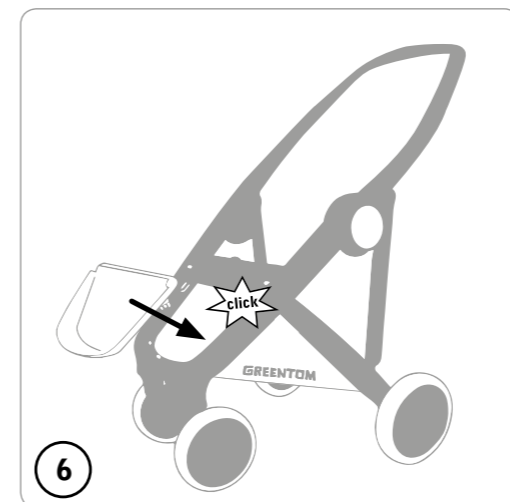
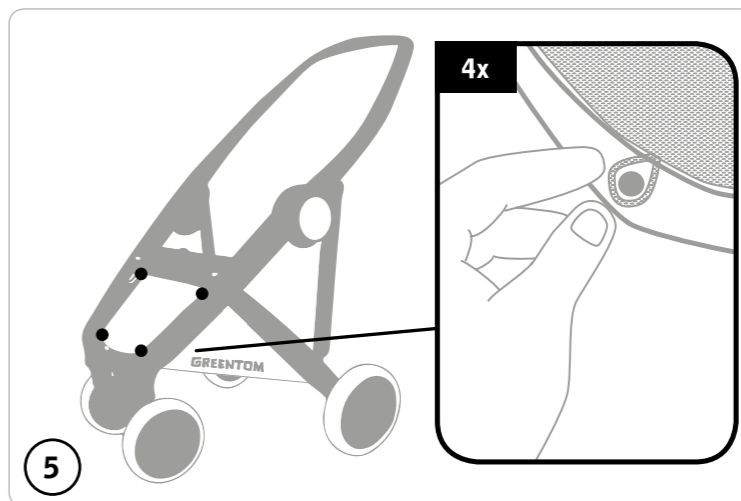
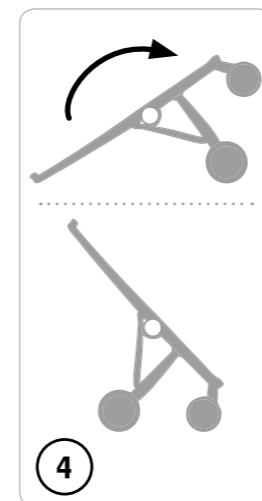
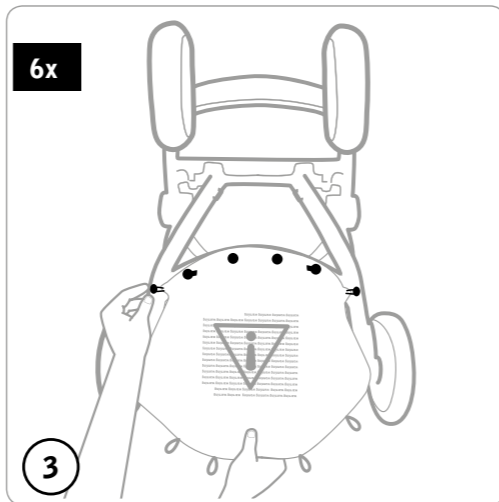
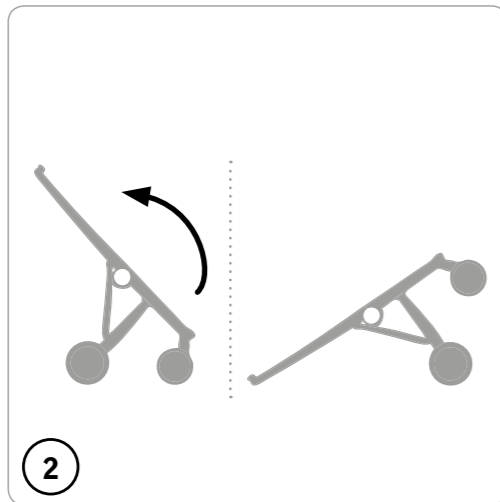
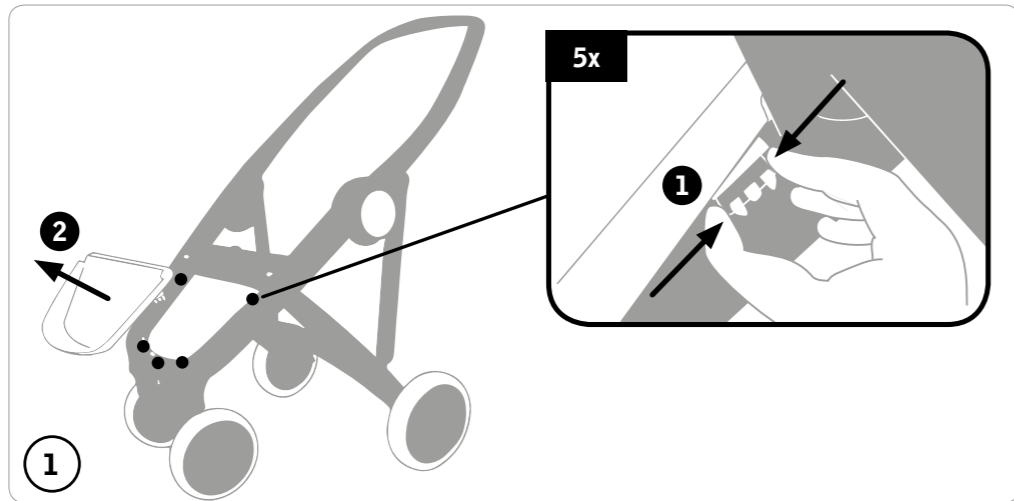

**1-7**  
**assembly basket**

montage mandje  
Montage Korb  
montage du panier  
montaggio del cestello  
montaje de la cesta  
montagem do cesto  
montaż koszyk  
pakikorvi kokkupanek  
krepšio tvirtinimas  
grozs montāža  
montáž košíku  
montáž košíka  
namestitev nakupovalne košarice  
a kosár felszerelése  
монтаж на коша  
сборка корзины  
συναρμολόγηση καλαθιού  
montarea coșului  
sastavljanje košare za stvari  
kori kiinnitys  
montering korg  
montering av kurv  
montering af kurv  
perakitan keranjang  
pemasangan bakul  
sepet montaji  
置物籃安裝  
置物籃安裝  
買い物かごの組み立て  
바스켓조립  
बासकेट असेंबली  
การประกอบตะกร้าช้อปปิ้ง  
٧٥ ٧٥  
تجميع سلة  
نصب سبد

**EN** The basic functions are now known. Prepare Greentom for first use by following the next instructions.

**NL** De basisfuncties zijn nu bekend. Maak Greentom klaar voor het eerste gebruik aan de hand van de volgende instructies.

**DE** Sie kennen jetzt die Basisfunktionen. Bereiten Sie Greentom anhand der folgenden Anweisungen für den ersten Gebrauch vor.

**FR** Vous connaissez à présent les fonctions de base. Préparez Greentom avant sa première utilisation en vous conformant aux instructions suivantes.

**IT** Ora che avete conoscenza delle funzioni di base, può preparare il passeggino per il primo utilizzo seguendo le istruzioni riportate di seguito.

**ES** Ya conoces las funciones básicas. Prepara la Greentom para su primer uso siguiendo estas instrucciones.

**PT** Agora já conhece as funções básicas. Prepare o Greentom para a primeira utilização seguindo as instruções seguintes.

**PL** Znasz już podstawowe funkcje. Przygotuj Greentom do pierwszego użycia, postępując zgodnie z poniższymi zaleceniami.

**ET** Põhiomadused on nüüd teada. Valmistage Greentom esimeseks kasutamiseks ette, järgides järgnevaid juhiseid.

**LT** Su pagrindinėmis funkcijomis jau susipažinote. Vadovaudamiesi tolesniais nurodymais, paruoškite Greentom pirmam naudojimui.

**LV** Kad esat iepazinuši pamatfunkcijas, sagatavojiet Greentom pirmajai lietošanas reizei, izpildot turpmākos norādījumus.

**CS** Základní funkce již znáte. Připravte kočárek Greentom podle následujících pokynů k prvnímu použití.

**SK** Keďže základné funkcie už teraz poznáte, môžete pripraviť Greentom na prvé použitie. Stačí, ak budete postupovať podľa nasledujúcich pokynov.

**SL** Osnovne funkcije so sedaj predstavljene. Sledite naslednjim navodilom za prvo uporabo vozička Greentom.

**HU** Ezzel ismertettük is az eszköz alapfunkcióit. Az alábbi útmutató segítségével felkészítheti Greentom babakocsiját az első használatra.

**BG** Сега вече знаете основните функции. Подгответе Greentom да бъде използвана за първи път, като следвате инструкциите по-долу.

**RU** Вы познакомились с основными функциями. Подготовьте коляску Greentom для первого использования согласно следующим инструкциям.

**EL** Τώρα γνωρίζετε τις βασικές λειτουργίες. Προετοιμαστείτε για την πρώτη χρήση του Greentom, ακολουθώντας τις παρακάτω οδηγίες.

**RO** Cunoașteți acum funcțiile de bază. Pregătiți Greentom pentru prima utilizare urmând instrucțiunile de mai jos.

**HR** Osnovne funkcije sada su poznate. Pripremite kolica Greentom za prvu upotrebu pridržavajući se sljedećih uputa.

**FI** Ny tunnet perustoiminnot. Valmistele Greentom ensimmäistä käyttöä varten seuraavien ohjeiden mukaisesti.

**SV** De grundläggande funktionerna är nu kända. Förbered din Greentom för första användning genom att följa nedanstående instruktioner.

**NO** Standardfunksjonene er nå kjent. Gjør Greentom nå klar til førstegangs bruk ved å følge opp følgende instruksjoner.

**DA** Nu kender du de grundlæggende funktioner. Gør Greentom klar til brug ved at følge disse anvisninger.

**ID** Fungsi dasar kini sudah diketahui. Persiapkan Greentom untuk penggunaan pertama dengan mengikuti instruksi berikut ini.

**MS** Fungsi asasnya kini telah diketahui. Sediakan Greentom untuk penggunaannya yang pertama dengan mengikuti arahan-arahan berikut.

**TR** Temel fonksiyonlar artık bilinmektedir. Greentom 'ı ilk kullanım için aşağıdaki talimatları izleyerek hazırlayın.

**CN** 現在您應該已經了解了基本功能。請按下面的說明把 Greentom 嬰兒車準備好，以便首次使用。

**CN** 现在您应该已经了解了基本功能。请按下面的说明把 Greentom 婴儿车准备好，以便首次使用。

**JA** 基本的な機能をご紹介します。次の手順に従って初回の Greentom の使用の準備をしてください。

**KO** 이제 기본적인 기능들을 이해를 하셨습니다. Greentom 을 처음으로 사용하기전에 다음 지시사항들을 잘 준비해 주십시오.

**HI** यह है इसके बेसकि कार्य। अब अगले नरिदेशो का पालन कर Greentom को प्रथम इस्तेमाल के लिए तैयार करें।

**TH** ตอนนี้คุณก็รู้จักการทำงานเบื้องต้นแล้ว เตรียมใช้งาน Greentom เป็นครั้งแรกโดยทำตามคำแนะนำต่อไปนี้

**HE** הפעולות הבסיסיות מוכרות עכשיו. הכינו את Greentom לשימוש ראשון בעזרת הוראות השימוש להלן.

**AR** الوظائف الأساسية معروفة الآن. قم بإعداد Greentom للاستخدام الأول باتباع الإرشادات التالية.

**FA** اکنون با عملکردهای اصلی آشنا شدید. با دنبال کردن دستورالعمل های بعدی Greentom را برای اولین استفاده آماده کنید.

### follow the instructions

volg de instructies  
 befolgen Sie die Anweisungen  
 suivez les instructions  
 seguire le istruzioni  
 sigue las instrucciones  
 siga as instruções  
 należy przestrzegać instrukcji  
 järgige juhiseid  
 laikytės instrukcijų  
 ievērojiet norādes  
 řiďte se instrukcemi  
 riadte sa pokynmi  
 sledite navodilom  
 kövesse az utasításokat  
 следвайте инструкциите  
 установка автокресла  
 ακολουθήστε τις οδηγίες  
 urmați instrucțiunile  
 pratite upute  
 noudata ohjeita  
 följ anvisningarna  
 følg instruksene  
 følg instruktionerne  
 ikuti petunjukuk  
 ikut arahan  
 talimatları takip edin  
 请按说明操作  
 请按说明操作  
 取扱説明書に従ってください  
 다음 지시사항들을 잘 준비하십시오  
 नरिदेशों का पालन करें  
 ทำตามคำแนะนำ  
 עקבו אחר ההוראות  
 اتبع الإرشادات  
 دستورالعمل ها را دنبال کنید

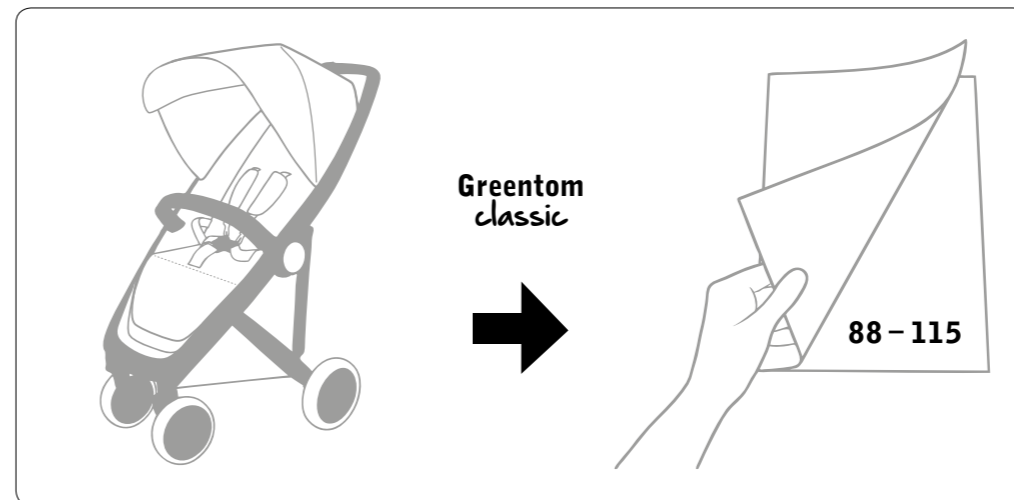
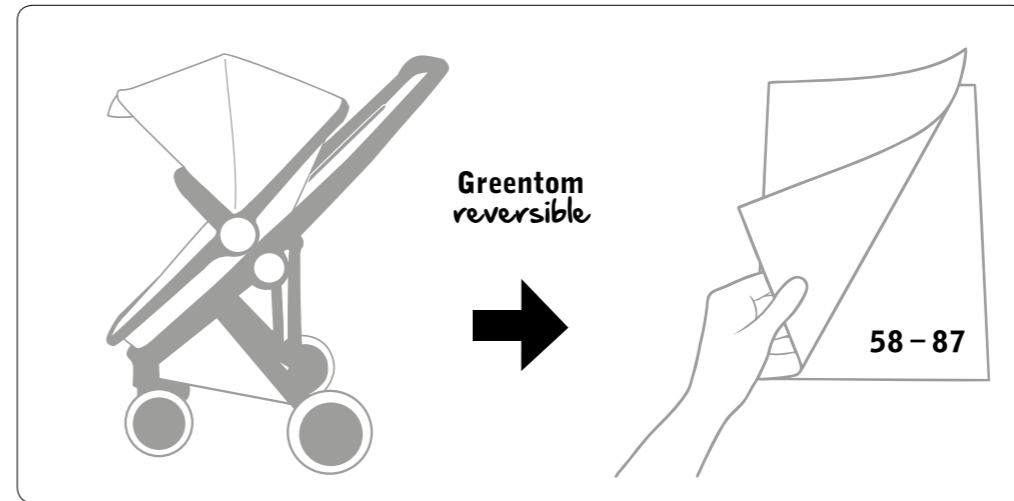
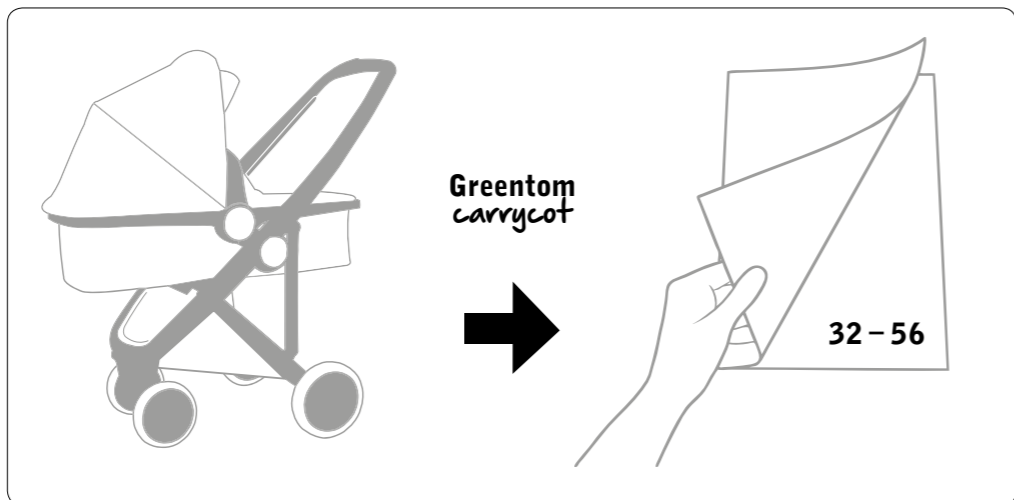
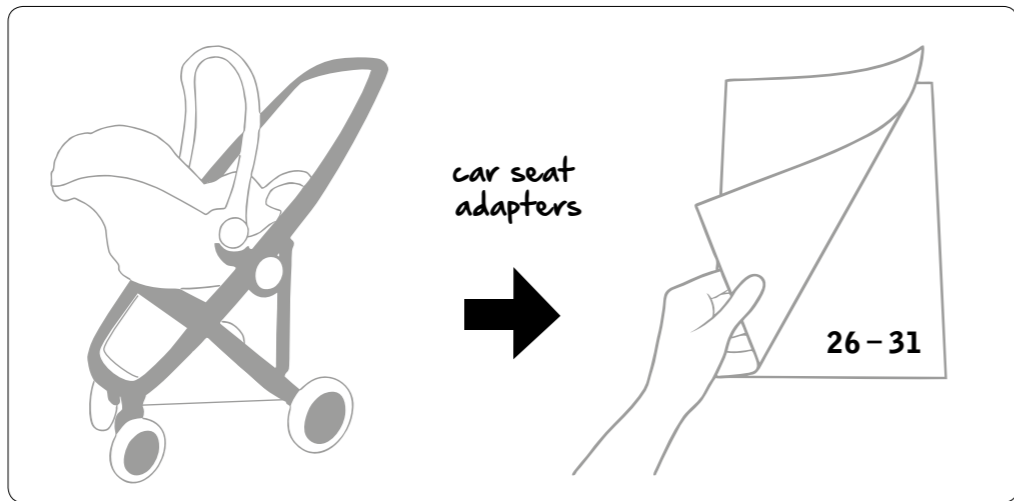

### follow the instructions

volg de instructies  
 befolgen Sie die Anweisungen  
 suivez les instructions  
 seguire le istruzioni  
 sigue las instrucciones  
 siga as instruções  
 należy przestrzegać instrukcji  
 järgige juhiseid  
 laikytės instrukcijų  
 ievērojiet norādes  
 řiďte se instrukcemi  
 riadte sa pokynmi  
 sledite navodilom  
 kövesse az utasításokat  
 следвайте инструкциите  
 установка автокресла  
 ακολουθήστε τις οδηγίες  
 urmați instrucțiunile  
 pratite upute  
 noudata ohjeita  
 följ anvisningarna  
 følg instruksene  
 følg instruktionerne  
 ikuti petunjukuk  
 ikut arahan  
 talimatları takip edin  
 请按说明操作  
 请按说明操作  
 取扱説明書に従ってください  
 다음 지시사항들을 잘 준비하십시오  
 नरिदेशों का पालन करें  
 ทำตามคำแนะนำ  
 עקבו אחר ההוראות  
 اتبع الإرشادات  
 دستورالعمل ها را دنبال کنید

**EN** When being used from birth we recommend Greentom is used together with a matching baby car seat until approximately 12 months (weighing up to 13 kg / 28 lb). For use and installation of the car seat / child restraint please follow the instruction manual provided with your car seat.

▲ Keep children away and hands clear while installing or removing the car seat adapters.

▲ For car seats used in conjunction with the Greentom Chassis, the car seat does not replace a cot or a bed. Should your child need to sleep, then it should be placed in a suitable carrycot, cot or bed.

**NL** Bij gebruik vanaf de geboorte wordt aangeraden Greentom te gebruiken in combinatie met een passende autoveiligheidsstoel tot een leeftijd van ongeveer 12 maanden (met een maximum van 13 kg). Voor gebruik en installatie van de autostoel, volg de handleiding van de betreffende autostoel.

▲ Houd kinderen uit de buurt en zorg dat ze niet met hun handen klem kunnen zitten, als u de auto-stoeladapters wilt vastzetten of verwijderen.

▲ Indien u het chassis van de Greentom gebruikt in combinatie met een autoveiligheidsstoeltje, houdt er dan rekening mee dat het autoveiligheidsstoeltje geen vervanging is voor een reiswiegje of bed. Indien uw kind moet slapen, plaats het dan in een passende reiswieg of bed.

**DE** Bei Gebrauch ab der Geburt empfehlen wir den Greentom bis zu einem Alter von etwa 12 Monaten (mit einem Maximalgewicht von 13 kg) in Kombination mit einem passenden Autokindersitz zu verwenden. Hinweise zu Nutzung und Installation des Kindersitzes finden Sie in der Gebrauchsanweisung des entsprechenden Kindersitzmodells.

▲ Halten Sie während der Montage oder Demontage des Autositzadapters Kinder fern und klemmen Sie sich nicht die Finger ein.

▲ Für Autositze, die zusammen mit dem Chassis benutzt werden, gilt, dass der Autositz eine Babytragewanne oder ein Bettchen nicht ersetzt. Sollte Ihr Kind schlafen müssen, sollte es in eine geeignete Babyschale, Babytragewanne oder in ein geeignetes Bettchen gelegt werden.

**FR** Lors d'un usage dès la naissance, il est conseillé d'utiliser Greentom en combinaison avec un siège-auto approprié jusqu'à l'âge de 12 mois environ (avec un poids maximum de 13 kg). Pour l'emploi et l'installation du siège de voiture pour enfant, veuillez suivre le manuel d'instructions livré avec votre siège de voiture.

▲ Tenir les enfants à l'écart et éloignez vos mains pendant que vous installez ou enlevez les adaptateurs du siège auto.

▲ Les sièges-autos utilisés avec Chassis ne remplacent pas un couffin ou un lit. Si votre enfant a besoin de dormir, il devrait être placé dans une nacelle, un couffin ou un lit.

**IT** In caso di utilizzo fin dalla nascita, si consiglia di usare il passeggino insieme a un seggiolino auto adeguato fino a circa 12 mesi di età (e un peso massimo di 13 kg). Per utilizzare e installare il sedile per bambini, siete pregati di seguire le istruzioni contenute nel relativo manuale.

▲ Tenere lontani i bambini e le mani durante l'installazione o la rimozione degli adattatori per il seggiolino auto.

▲ In caso di utilizzo di seggiolini auto con l' Chassis, il seggiolino auto non sostituisce la culla o il letto. Se il bambino vuole dormire, adagiarlo in una carrozzina, una culla o un letto adeguato.

**ES** Para usar la sillita Greentom desde el nacimiento, recomendamos hacerlo juntamente con un grupo 0 a juego hasta aproximadamente los 12 meses de edad (hasta 13 kg de peso). Para el uso y la instalación de la silla para auto siga el manual de la correspondiente silla para auto.

▲ Al montar o desmontar los adaptadores de la silla para el coche mantenga alejados a los niños.

▲ Si las sillas de coche se usan en combinación con un Chassis, las mismas no se deben utilizar como el sustituto de una cuna o cama. Si su hijo debe dormir, deberá colocarlo en un capazo, cuna o cama indicados.

**PT** Se for utilizado a partir do nascimento, aconselhamos a utilização do Greentom em combinação com uma cadeira para automóvel adequada até à idade de cerca de 12 meses (com um máximo de 13 kg). Para uso e instalação da cadeira auto siga as instruções do manual da respetiva cadeira.

▲ Mantenha a criança e as mãos afastadas ao instalar ou remover os adaptadores de assento automóvel.

▲ Ao utilizar uma cadeira de automóvel em combinação com o Chassis, lembre-se que a cadeira não substitui um berço ou uma cama. Quando a criança precisa de dormir, deve ser colocada num carrinho de bebé, berço ou caminha.

**PL** W przypadku używania wózka Greentom od narodzin dziecka, zalecane jest korzystanie z niego w połączeniu z odpowiednim foteliem samochodowym do osiągnięcia przez dziecko wieku około 12 miesięcy (maksymalnej wagi 13 kg). Podczas korzystania i montażu fotelika samochodowego należy przestrzegać instrukcji obsługi danego fotelika.

▲ Podczas montażu i demontażu adapterów fotelika samochodowego trzymać dzieci i dłonie z dala od ruchomych części.

▲ W przypadku używania fotelików samochodowych w połączeniu z ramą podstawową/podwoziem Greentom należy pamiętać o tym, że fotelik samochodowy nie zastępuje gondoli wózka ani łóżeczka. Na czas spania należy umieścić dziecko w gondoli lub w łóżeczku.

**ET** Kui Greentom'i kasutatakse sünnist saadik, siis on seda soovitatav kasutada vanuseni umbes kuni 12 kuud (kuni 13 kg) koos sobiva auto turvahälliga. Turvahälli kasutamiseks ning paigaldamiseks järgige palun kasutusjuhendit, mis on lisatud teie auto istega.

▲ Turvahälli adapterite kinnitamise või eemaldamise ajal hoidke lapsed eemal ja käed. ▲ Greentom raamiga kasutatavate turvahällide puhul ei asenda turvahäll korvi ega voodit. Kui teie lapsel on vaja magada, tuleks ta panna sobivasse vankrikorvi, korvi või voodisse.

**LT** Jeigu norite naudoti vežimėlių Greentom nuo gimimo, rekomenduojame prieš rėmo tvirtinti tinkamą automobilinę kėdutę, skirtą kūdikiams maždaug iki 12 mėnesių amžiaus (iki 13 kg svorio). Norėdami naudotis ir įmontuoti automobilio vaiko kėdutę, vadovaukitės instrukcijomis, pateiktomis kartu su automobilio kėdute. ▲ Pridėdami arba nuimdami automobilinės kėdutės adapterius neleiskite šalia būti vaikams ir nieko nelaikykite rankose. ▲ Automobilinės kėdutės, dedamos ant važiuoklės, negali atstoti lopšio ar lovytės. Jei jūs jų vaikas nori miegoti, guldykite jį į tinkamą lopšį arba lovytę.

**LV** Ja izmantojat Greentom kopš dzimšanas, iesakām to izmantot kopā ar atbilstošu bērnu auto sēdekli, kas paredzēts zīdaiņiem līdz apmēram 12 mēnešu vecumam (13 kg svaram). Lietojot un uzstādot bērnu auto sēdekli, lūdzu, ievērojiet auto sēdekļa ieviešanas instrukciju. ▲ Uzstādot vai noņemot automobiļu sēdekļa adapterus, turiet bērnu drošā attālumā un rīkojieties uzmanīgi, lai neiespiestu plaukštas.

▲ Gadījumos, kad autosēdekļa tiek izmantots kopā ar šasiju, autosēdekļi neaizstāj šūpulīti vai gultiņu. Uz gulēšanas laiku bērns ir jāievieto atbilstošā šūpulītī, bērnu gultiņā vai gultā.

**CS** Pokud chcete Greentom používat již od narození dítěte, doporučujeme Vám ho do věku 12 měsíců dítěte používat v kombinaci s odpovídající autosedačkou (maximální hmotnost 13 kg). Při používání a montáži sedačky/zadržného systému pro děti se prosím řiďte návodem k použití daným s vaší automobilovou sedačkou. ▲ Při nasazování či sundávání adaptéru na autosedačku dávejte pozor na ruce a dbejte na to, aby děti zůstávaly mimo dosah. ▲ Pokud jde o autosedačky používané s podvozkem, nenahrazují postýlku ani lůžko. Potřebuje-li vaše dítě spát, mělo by být uloženo do vhodné vaničky, postýlky nebo lůžka.

**SK** Pri používaní od narodenia dieťaťa odporúčame používať Greentom v kombinácii s vhodnou bezpečnostnou autosedačkou do veku približne 12 mesiacov (s maximálnou nosnosťou 13 kg). Pri používaní a inštalácii autosedačky/detského zadrživacieho systému postupujte podľa návodu, ktorý sa dodáva spolu s autosedačkou. ▲ Pri inštalovaní alebo odoberaní adaptérov na autosedačky držte deti a ruky v dostatočnej vzdialenosti.

▲ V prípade autosedačky používanej spolu s podvozkom, autosedačka nenahrádza postieľku alebo lôžko. Ak bude vaše dieťa chcieť spať, musí byť umiestnené do vhodnej vaničky postieľky alebo lôžka.

**SL** Če vžiček Greentom uporabljate od otrokovega rojstva, vam svetujemo uporabo ujemajočega se avtosedeža za otroke do starosti 12 mesecev (teža do 13 kg). Za uporabo in namestitev otroškega avtosedeža upoštevajte navodila, priložena vašemu avtosedežu. ▲ Med nameščanjem ali odstranjevanjem adapterjev za avtosedež poskrbite, da otroci niso v bližini, in umaknite roke.

▲ V primeru da šasijo uporabljate v kombinaciji z avtosedežem, ne pozabite, da avtosedež ne nadomešča košare ali postelje. Če mora vaš otrok spati, ga položite v zato primerno košaro ali posteljo.

**HU** Ha a gyermek születésétől kezdve használja a Greentom babakocsit, akkor javasoljuk, hogy körülbelül 12 hónapos korig (illetve legfeljebb 13 kg testsúlyig) a megfelelő autósülésbiztonsági ülésel együtt használja. Az autósülés/gyerekülés használatához és behelyezéséhez, kérjük, kövesse az utasításokhoz kapott használati utasítást.

▲ Az autósülés adaptereinek be- vagy kiszerelesekor a gyermeket tartsa távol, keze pedig legyen szabad.

▲ Ha az babakocsi alvázat autósülésbiztonsági ülésel kombinálva használja, akkor vegye figyelembe, hogy az autósülésbiztonsági ülés nem pótolja a mászkosarat vagy a kiságyat. Ha gyermekének aludnia kell, akkor helyezze át egy megfelelő mászkosárba vagy kiságyba.

**BG** В случай че използвате количката Greentom от раждане, препоръчваме използването ѝ в комбинация с подходящо столче за кола до навършване на около 12 месеца (с максимално тегло от 13 кг.). За използване и инсталиране на столчето за кола/обезопасяване на дете, моля следвайте ръководството за употреба към Вашето столче за кола.

⚠ При поставяне или сваляне на адаптерите за столчето за автомобил, дръжте децата далеч и пазете ръцете си.

⚠ В случай че използвате шасито в комбинация със столче за кола, имайте предвид, че столчето за кола не е заместител за детско креватче или легло. За спане поставете детето в подходящо такова.

**RU** При использовании с самого рождения мы рекомендуем использовать Greentom с соответствующим детским автокреслом до достижения ребенком возраста примерно 12 месяцев (вес до 13 кг). Информацию об использовании и установке автомобильного детского кресла вы найдете в инструкции к соответствующему автомобильному детскому креслу.

⚠ При установке или снятии адаптеров для автокресла дети должны находиться на безопасном расстоянии. Берегите руки.

⚠ Автокресла, используемые вместе с ходовой частью

Greentom, не заменяют колбы или кровать. Коляска также не предназначена для длительных промежутков сна. Для полноценного сна поместите ребенка в соответствующую люльку, манеж или кровать.

**EL** Εάν χρησιμοποιείται από τη στιγμή της γέννησης, συνιστούμε τη χρήση του Greentom μαζί με το αντίστοιχο κάθισμα αυτοκινήτου για μωρά ηλικίας έως και 12 μηνών περίπου (με βάρος έως και 13 κιλά). Για τη χρήση και την εγκατάσταση του καθίσματος αυτοκινήτου/συστήματος συγκράτησης, ακολουθήστε τις οδηγίες του χειριριδίου που παρέχεται μαζί με το κάθισμα αυτοκινήτου.

⚠ Κρατήστε τα παιδιά μακριά και τα χέρια σας ελεύθερα κατά την εγκατάσταση ή την αφαίρεση των προσαρμολών του καθίσματος αυτοκινήτου.

⚠ Τα καθίσματα αυτοκινήτου που χρησιμοποιούνται σε συνδυασμό με τον σκελετό δεν αντικαθιστούν την κούνια ή το κρεβάτι. Εάν το παιδί σας θέλει να κοιμηθεί, βάλτε το σε κατάλληλο порт-μπεμπέ, κούνια ή κρεβάτι.

**RO** În cazul utilizării produsului încă de la naștere, se recomandă utilizarea Greentom în combinație cu un scaun auto de siguranță până la vârsta de aproximativ 12 luni (și maximum 13 kg). Pentru utilizarea și instalarea scaunului auto, vă rugăm să urmați instrucțiunile furnizate cu acesta.

⚠ Feriți copiii și păstrați-vă mâinile libere în timp ce instalați sau

îndeplățiți adaptoarele scaunului auto.

⚠ Dacă utilizați șasiul în combinație cu un scaun auto, țineți cont că scaunul auto nu poate înlocui port-bebeul sau patul. Când copilul trebuie să doarmă, așezați-l într-un port-bebe sau într-un pat adecvat.

**HR** Prilikom upotrebe kolica od rođenja preporučujemo upotrebljivati kolica Greentom zajedno s odgovarajućom autosjedalicom sve do otprilike 12 mjeseci starosti djeteta (pri čemu je maksimalna težina djeteta 13 kg). Za korištenje i instalaciju sjedalice automobila ili dječje autosjedalice, molimo slijedite upute iz priloženog priručnika.

⚠ Držite djecu i ruke podalje prilikom instalacije ili uklanjanja adaptera za autosjedalicu.

⚠ Kada konstrukciju upotrebljavate zajedno s autosjedalicom, imajte na umu da autosjedalica nije zamjena za košaru za novorođenče ili za krevetić. Ako vaše dijete treba spavati, smjestite ga u odgovarajuću košaru ili u krevetić.

**FI** Käytettäessä rattaita vastasyntyneelle suositellaan niiden käyttämistä yhdessä sopivan turvaistuimen kanssa noin 12 kk:n ikään asti (enintään 13 kg). Lasten autoistuimen/lasten turvalaitteen käyttöö ja asennusta varten noudata autoistuimen mukana toimitettuja käyttöohjeita.

⚠ Pidä lapsen pois tieltä ja kädet vapaina kiinnittäessäsi ja irrottaessasi turvaistuimen adapterit.

⚠ Yhdessä -rungon kanssa käytettävä turvaistuin ei korvaa sänkyä. Jos lapsesi täytyy nukkuu, aseta hänet sopivaan kantokoppaan tai sänkyyn.

**SV** Vid användning från födseln, rekommenderas det att använda Greentom tillsammans med en lämplig bilbarnstol till ungefär 12 månader (med en maximal vikt på 13 kg). Vid användning och installation av bilbarnstolens bälte vänligen se instruktionsmanualen som medföljer bilbarnstolen.

⚠ Håll barn borta och håll händerna fria när du installerar eller tar bort bilstolsadapterna.

⚠ Om chassit används med en bilbarnstol, ersätter detta inte en barnsäng eller en säng. Om barnet behöver sova, ska det läggas i en lämplig babylift, barnsäng eller säng.

**NO** Ved bruk helt fra fødselen av anbefales det at Greentom brukes i kombinasjon med et barnesete til bil som er egnet for barn som er opptil ca. 12 måneder (med en maksimalvekt på 13 kg). For bruk og installasjon av barneseter i bil, se instruksjonsmanualen som fulgte med setet ditt.

⚠ Hold børn væk og hænderne fri, mens du installerer eller fjerner bilsædeadapterne.

⚠ Hvis du bruker chassiset til -en sammen med et barnesete til bil, må du tenke på at barnesetet ikke er en erstatning for en reiseseng eller seng. Hvis barnet ditt må sove

må du legge det i en passende reiseseng eller seng.

**DA** Ved brug fra fødslen anbefales det at bruge Greentom sammen med en passende autosikkerhedsstol op til en alder af cirka 12 måneder (med et maksimum på 13 kg). Følg venligst den brugsanvisning, der fulgte med autostolen, ved brug og installation af autostolen/barnesædet.

⚠ Hold børn væk og hænderne fri, mens du installerer eller fjerner bilsædeadapterne.

⚠ På bilsæder brugt sammen med Chassis erstatter bilsædet ikke en lift eller en seng. Hvis dit barn behøver at sove, bør det lægges i en passende lift, vugge eller seng.

**ID** Ketika digunakan sejak lahir kami menyarankan agar Greentom digunakan bersamaan dengan tempat duduk mobil untuk bayi yang pas hingga kira-kira 12 bulan (dengan berat / bobot sampai dengan 13kg). Untuk penggunaan dan pemasangan kursi mobil/penahan anak mohon ikuti instruksi manual yang disediakan pada kursi mobil Anda.

⚠ Jauhkan anak-anak dan tangan sewaktu memasang atau melepaskan adaptor tempat duduk mobil.

⚠ Dalam penggunaan tempat duduk mobil pada sasis Upp, tempat duduk mobil tidak menggantikan ranjang atau tempat tidur. Apabila anak Anda ingin tidur, maka harus ditempatkan pada badan kereta bayi, ranjang,

atau tempat tidur yang sesuai.

**MS** Apabila digunakan sejak kelahiran kami menyarankan Greentom digunakan bersama dengan kerusi kereta bayi yang sepadan sehingga usia kira-kira 12 bulan (berat sehingga 13 kg). Untuk penggunaan dan pemasangan kerusi kereta / penahan kanak-kanak sila ikut arahan manual yang disediakan bersama dengan kerusi kereta anda.

⚠ Pastikan kanak-kanak atau tangan mereka jauh ketika memasang atau menanggalkan penyesuaian kerusi kereta.

⚠ Bagi kerusi kereta yang digunakan bersama dengan Casis, kerusi kereta itu tidak menggantikan tempat tidur atau katil. Sekiranya anak anda perlu tidur, dia perlu ditempatkan di dalam carrycot, tempat tidur atau katil yang bersesuaian.

**TR** Greentom ‘ın doğumdan itibaren kullanılması durumunda, yaklaşık 12 ay süresince uyumlu bebek araç koltuğu ile kullanılmasını öneririz (13 kg'a kadar ağırlık taşıır). Araç koltuğu/çocuk bagının kullanımı ve kurulumu için lütfen araç koltuğu ile birlikte verilen kullanım kılavuzundaki talimatlara uyun.

⚠ Araç koltuğunun adaptörleri yerleştirirken veya kaldırırken çocukları ve ellerini bundan uzak tutun.

⚠ Gövdesi ile birlikte araç koltuğunun kullanımı durumunda, araç koltuğu beşik veya yatak olarak kullanılamaz. Çocuğunuzun uyması gerekiyorsa o zaman uygun

bir portbebe, beşik veya yatak kullanılmalıdır.

**CN** 如果要在孩子一出生就开始使用 Greentom 婴儿车的话, 我们建议与一种匹配的汽车安全座椅结合起来使用, 适用于0-12个月的宝宝 (重量不超过13公斤)。在安装使用 儿童汽车安全座椅 时, 请按照您的汽车安全座椅使用说明书。

⚠ 安装或移除汽车安全座椅适配器时, 请勿让儿童靠近, 小心夹伤。⚠ 当汽车安全座椅和 车架 连接使用时, 汽车安全座椅不能当做提篮或床使用。如果您的小孩需要睡觉, 您需要把孩子放在一个适合的婴儿车、或提篮, 或床上。

**CN** 如果要在孩子一出生就开始使用 Greentom 婴儿车的话, 我们建议与一种匹配的汽车安全座椅结合起来使用, 适用于0-12个月的宝宝 (重量不超过13公斤)。在安装使用 儿童汽车安全座椅 时, 请按照您的汽车安全座椅使用说明书。

⚠ 安装或移除汽车安全座椅适配器时, 请勿让儿童靠近, 小心夹伤。⚠ 当汽车安全座椅和 车架 连接使用时, 汽车安全座椅不能当做提篮或床使用。如果您的小孩需要睡觉, 您需要把孩子放在一个适合的婴儿车、或提篮, 或床上。

**JA** 生後すぐ使用する場合には、Greentom に適合するベビーカーシートとの併用をお勧めします。(生後約12か月(体重13kg以下まで)カーシートアダプターのご購入については、Greentomの正規代理店にお問い合わせください。カーシート/チャイルドシートの使用とインストールについては、カーシートに付属の取扱説明書に従ってください。

⚠ カーシートアダプターの着脱時は、お子様を近くに寄せず、何も持たずに行ってください。

⚠ フレームと併用されるカーシートはベッドの代わりにはなりません。お子様が眠る必要がある場合は、適切な キャリーコット、折りたたみ式ベッドまたはベッドに寝かせる必要があります。

**KO** 신생아 때부터 Greentom 을 사용할 질 경우에는 약 12개월 아기까지 사용하기 적합한 아기용 카시트와 함께 사용하시길 권장합니다 (무게는 약 13kg). 성인용 장차나 자동차 의자의 사용하고 설치하실 수 있으며 사용 안내서가 당신의 자동차의 좌석 서비스를 필요로 꼭 따주세요.

⚠ 카시트 아담터 Greentom 을 분리 할 때 아이가 멀리 떨어져 있도록 하고 다른 물건을 손에 들고 있지 마십시오. ⚠ Greentom 새시와 함께 사용 자동차 좌석, 자동차 좌석은 침대 또는 침대를 대체하지 않습니다. 아이가 잠을 해야 할 경우, 다음은 적합한 carrycot, 침대 또는 침대에 배치해야 합니다.

**HI** जब जन्म से ही इस्तेमाल कर रहे हैं, तब हम अनुशंसा करेंगे कि Greentom को एक मैचिंग बेबी कार सीट के साथ करीब 12 महिनो तक (वज़न 13 किग्राक) इस्तेमाल करें। कार सीट/चाइल्ड रिस्ट्रेंट के इस्तेमाल और इंस्टॉलेशन के लिए कृपया अपनी कार सीट के साथ दी गई निर्देश पुस्तिका का पालन करें।

⚠ कार सीट एडाप्टर्स लगाते या हटाते समय बच्चों को दूर रखें। ⚠ चैसिस के साथ इस्तेमाल की जाने वाली कार सीट को पलंग या बिस्तर की तरह इस्तेमाल ना करें। यदि आपका बच्चा सोना चाहता है, तो उसे एक उपयुक्त कैरीकोट, पलंग या बिस्तर में सुलाएं।



**EN** Greentom Carrycot is intended from birth up to approx. 6 months/ max. 9 kg (20 lb) / max. 66 cm (26 in).

**NL** De Greentom Carrycot is bedoeld voor gebruik vanaf de geboorte tot ca. 6 maanden / max. 9 kg / max. 66 cm.

**DE** Greentom Carrycot ist gedacht ab der Geburt bis etwa 6 Monate / max. 9 kg / max. 66 cm.

**FR** Greentom Carrycot peut être utilisé à partir de la naissance jusqu'à environ 6 mois / 9 kg (20 lb) max. / 66 cm (26 in) max..

**IT** La Greentom Carrycot è destinata a neonati e bambini fino a circa 6 mesi di età / di peso non superiore ai 9 kg / di altezza non superiore ai 66 cm.

**ES** Greentom Carrycot está recomendado para su uso desde el nacimiento hasta aprox. 6 meses / máx. 9 kg / max. 66 cm.

**PT** Greentom Carrycot destina-se a crianças desde o nascimento até à idade de cerca de 6 meses / máx. 9 kg / máx. 66 cm.

**PL** Gondola Greentom Carrycot jest przeznaczona dla dzieci w wieku od narodzin do około 6 miesięcy / maks. 9 kg / maks. 66 cm.

**ET** Greentom vankrikorv on ettenähtud sünnist kuni 6. elukuuni (kuni 9 kg / 66 cm).

**LT** Greentom Carrycot yra skirtas kūdikiams nuo gimimo iki maždaug 6 mėn. / iki 9 kg / iki 66 cm.

**LV** Greentom Carrycot ir paredzēts zīdaiņiem līdz aptuv. 6 mēnešu vecumam / maks. 9 kg / maks. 66 cm.

**CS** Kočárek Greentom je určen pro děti od narození do 6 měsíců / max. 9 kg / max. 66 cm.

**SK** Greentom Carrycot je určený pre novorodencov a deti do 6 mesiacov / váha max. 9 kg / výška max. 66 cm.

**SL** Košara Greentom Carrycot je namenjena otrokom od rojstva do približno 6 mesecev / največ 9 kg / največ 66 cm.

**HU** A Greentom Carrycot elem a születéstől kb. 6 hónapos korig / max. 9 kg testsúlyig / max. 66 cm testhosszig alkalmazható.

**BG** Количката Greentom Carrycot е предназначена за използване до навършване на около 6 месеца / максимално тегло от 9 кг. / максимална височина от 66 см.

**RU** Greentom Carrycot предназначена для детей с рождения и до примерно 6 месяцев/ весом до 9 кг/ростом до 66 см.

**EL** Το Greentom Carrycot είναι κατάλληλο για νεογέννητα μωρά και για μωρά ηλικίας έως 6 μηνών περίπου / βάρους 9 κιλών το μέγιστο / ύψους 66 εκατοστών το μέγιστο.

**RO** Greentom Carrycot este destinat utilizării de la naștere până la vârsta de aproximativ 6 luni / max. 9 kg / max. 66 cm.

**HR** Kolica Greentom Carrycot namijenjena su upotrebi od djetetovog rođenja do otprilike 6 mjeseci starosti / maks. 9 kg / maks. 66 cm.

**FI** Greentom Carrycot on tarkoitettu syntymästä noin 6 kk:n ikään / enint. 9 kg / enint. 66 cm.

**SV** Greentom Carrycot är avsedd att användas från födseln till ca. 6 månader / max. 9 kg / max. 66 cm.

**NO** Greentom Carrycot er ment for bruk fra fødselen av og opp til ca. 6 måneder / maks. 9 kg / maks. 66 cm.

**DA** Greentom Carrycot er beregnet til brug fra fødslen op til cirka 6 måneder / maks. 9 kg / maks. 66 cm.

**ID** Greentom Carrycot diperuntukkan untuk bayi yang baru lahir sampai dengan kira-kira 6 bulan / maks 9 kg / maks 66 cm.

**MS** Greentom Carrycot dikhaskan untuk bayi baru lahir hingga kira-kira 6 bulan / maks. 9 kg / maks. 66 cm.

**TR** Greentom Portbebeyi doğumdan sonra yaklaşık 6 aya kadar kullanılabilir / maks. 9 kg / maks. 66 cm.

**CN** Greentom Carrycot适用于出生到大约6个月的婴儿 / 最大承重9公斤 / 身高66厘米 以内。

**CN** Greentom Carrycot适用于出生到大约6个月的婴儿 / 最大承重9公斤 / 身高66厘米 以内。

**JA** Greentom Carrycot は、誕生から生後6カ月 / 体重9kg 以下 / 身長66cm 以下のお子様を対象としています。

**KO** Greentom Carrycot은 신생아에서 부터 약 6개월 유 아용 입니다 / 최대 무게 9 kg / 최대 신장 66 cm.

**HI** Greentom Carrycot को जन्म से लेकर लगभग 6 माह / अधिकतम 9 कगिरा / अधिकतम 66 सेमी तक इस्तेमाल किया जाना चाहिए।.

**TH** Greentom Carrycot มีวัตถุประสงค์การใช้งานตั้งแต่แรกเกิดจนถึงอายุ 6 เดือน น้ำหนักไม่เกิน 9 กก. / ความสูง 66 ซม.

**Greentom Carrycot HE** מיועד לילדים מעת לידתם עד גיל 6 חודשים לערך / משקל מרבי של 9 ק"ג / עד גובה מרבי של 66 ס"מ.

**AR** يخصص Greentom Carrycot للأطفال من الولادة حتى تقريبا 6 أشهر / 9 كجم كحد أقصى / 66 سم كحد أقصى.

**Greentom Carrycot FA** برای استفاده از زمان تولد تا تقریباً ۶ ماهگی / حداکثر ۹ کیلو گرم وزن / حداکثر ۶۶ سانتی متر قد در نظر گرفته شده است.

# Greentom carrycot

**English**

1 chassis  
1 footrest  
1 additional frame  
1 carrycot  
6 strips  
1 safety bar  
1 apron  
1 board  
1 mattress  
1 canopy  
1 basket  
1 fabric release tool  
2 cover strips

**Nederlands**

1 chassis  
1 voetensteun  
1 frame  
1 reiswieg  
6 strips  
1 veiligheidsbeugel  
1 dekje  
1 bodemplaat  
1 matras  
1 zonnekap  
1 mandje  
1 gereedschap voor het verwijderen van de stoffen onderdelen  
2 afdekstrips

**Deutsch**

1 Fahrgestell  
1 Fußstütze  
1 Rahmen  
1 Babytragewanne  
6 Streifen  
1 Sicherheitsbügel  
1 Schurz  
1 Bord  
1 Matratze  
1 Sonnenblende  
1 Korb  
1 Werkzeug zum Entfernen von Stoffteilen  
2 Abdeckleisten

**Français**

1 châssis  
1 repose-pieds  
1 cadre  
1 nacelle  
6 bandes  
1 barre de sécurité  
1 tablier  
1 bord  
1 matelas  
1 capot  
1 panier  
1 outillage pour l'enlèvement des parties en tissu  
2 bandes de protection

**Eesti**

1 alusraam  
1 jalatugi  
1 raam  
1 vankrikorv  
6 liistud  
1 turvakaar  
1 jalakate  
1 põhi  
1 madrats  
1 kaarvari  
1 pakikorv  
1 kangaeemalduse tööriist  
2 katteliistud

**Lietuvių kalba**

1 važiuoklė  
1 kojų atrama  
1 rėmas  
1 lopšys  
6 dirželiai  
1 apsauginis buomelis  
1 užklotas  
1 įklotas  
1 čiužinys  
1 gaubtas  
1 krepšio  
1 Įrankis audiniui nuimti  
2 dengiamąjį juostele

**Latviešu**

1 šasija  
1 kāju balsts  
1 rāmis  
1 pārnēsājams šūpulītis  
6 siksnas  
1 drošības stienis  
1 kāju pārsegs  
1 kāpslītis  
1 matracis  
1 ratu jumtiņš  
1 grozs  
1 auduma noņemšanas rīks  
2 pārsega sloksni

**Čeština**

1 podvozek  
1 opěrka pro nohy  
1 rám  
1 vanička  
6 pásy  
1 ochranné madlo  
1 kryt  
1 deska  
1 matrace  
1 stříška proti slunci  
1 košík  
1 nástroj pro uvolnění látkových částí  
2 krycí pásy

**Italiano**

1 telaio  
1 poggiapiedi  
1 carcassa  
1 navicella  
6 strisce  
1 barra di sicurezza  
1 grembiule  
1 bordo  
1 materasso  
1 cappuccio  
1 cestello  
1 utensile per rimuovere gli elementi in tessuto  
2 strisce di rivestimento

**Español**

1 chasis  
1 reposapiés  
1 bastidor  
1 capazo  
6 tiras  
1 barra de seguridad  
1 funda  
1 tablero  
1 colchón  
1 capó  
1 cesta  
1 herramientas para eliminar los elementos de tela  
2 cinta de recubrimiento

**Português**

1 chassis  
1 apoio para o pé  
1 armação  
1 alfofa  
6 tiras  
1 barra de segurança  
1 avental  
1 placa base  
1 colchão  
1 protetor de sol  
1 cesto  
1 ferramenta para retirar as peças em tecido  
2 tira de cobertura

**Polski**

1 rama podstawowa/podwozie  
1 podnózek  
1 rama B owalna (do Reversible i Carrycot)  
1 gondola  
6 paski  
1 barierka bezpieczeństwa  
1 nakrycie gondoli  
1 deska  
1 materacyk  
1 daszek  
1 koszyk  
1 klucz/narzędzie do zdejmowania tapicerki  
2 listwy maskujące

**Slovenčina**

1 podvozok  
1 opierka nôh  
1 rám  
1 vanička  
6 pásy  
1 ochranný oblúk  
1 kryt  
1 doska  
1 matrac  
1 strieška  
1 košík  
1 nástroj na uvoľnenie látkových častí  
2 krycie pásiky

**Slovenščina**

1 šasija  
1 opora za noge  
1 okvir  
1 košara  
6 pasov  
1 varnostna prečka  
1 zaščitna odeja  
1 plošča  
1 vzmetnica  
1 strehica  
1 košarica  
1 orodje za odstranjevanje tekstilnih delov  
2 pokrovni

**Magyar**

1 alváz  
1 lábtámasz  
1 keret  
1 mózeskosár  
6 szalag  
1 biztonsági kengyel  
1 takaró  
1 fenéklap  
1 matrac  
1 napellenző  
1 kosár  
1 szerszám az anyagból készült alkatrészek eltávolításához  
2 fedőpántot

**Български език**

1 шаси  
1 поставка за крачетата  
1 рамка  
1 кош за новородено  
6 ленти  
1 предпазен борд  
1 покривало  
1 борд  
1 матрак  
1 сенник  
1 кош  
1 инструмент за отстраняване на тъкани  
2 покриващата лента

Русский язык	Ελληνικά	Română	Hrvatski	Suomi
1 ходовая часть	1 σκελετός	1 șasiu	1 podvozje	1 alusta
1 подножка	1 υποπόδιο	1 reazem pentru picioare	1 oslonac za noge	1 jalkatuki
1 дополнительная рама	1 πλαισίο	1 cadru	1 konstrukcija	1 runko
1 люлька-переноска	1 порт-μπεμπέ	1 portbebe	1 košara za novorođenče	1 kantokoppa
6 ремешков	6 λουριά	6 chingi	6 trake	6 kiinnitysliuskaa
1 защитная бампер	1 μπάρα ασφαλείας	1 bară de siguranță	1 sigurnosna prečka	1 turva-aisa
1 фартук	1 ποδιά	1 pătură	1 zimaska navlaka	1 peite
1 панель	1 ποδοσανίδα	1 placă	1 baza	1 pohjalevy
1 матрац	1 στρώμα	1 saltea	1 madrac	1 patja
1 капор	1 κάλυμμα	1 copertină	1 pokrov protiv sunca	1 kuomu
1 корзина	1 καλάθι	1 coș	1 košara	1 kori
1 устройство для отсоединения текстиля	1 Εργαλείο για αφαίρεση εξαρτημάτων υφάσματος	1 instrumente pentru îndepărtarea părților textile	1 alat za skidanje dijelova od tkanine	1 työkalu kangasosien irrottamiseen
2 защитную планку	2 λωρίδα κάλυψης	2 benzi de acoperire	2 zaštitna traka	2 peiteliuskaa

Svenska	Norsk	Dansk	Bahasa Indonesia	Malay
1 chassi	1 understell	1 chassis	1 sasis	1 casis
1 fotstöd	1 fotstøtte	1 fodstøtte	1 ganjalan kaki	1 tempat letak kaki
1 ram	1 ramme	1 ramme	1 kerangka	1 rangka
1 liggdæl	1 bærebæg	1 babylift	1 Carrycot	1 Carrycot
6 skenor	6 strips	6 strips	6 kepingan	6 tali strip
1 säkerhetsbygel	1 sikkerhetsbøjle	1 sikkerhedsbøjle	1 gagang pengaman	1 palang keselamatan
1 skydd	1 trekk	1 dække	1 apron	1 apron
1 bottenplatta	1 bunnplate	1 bundplade	1 papan	1 papan
1 madrass	1 madrass	1 madras	1 matras	1 tilam
1 sufflett	1 kalesje	1 kaleche	1 kanopi	1 kanopi
1 korg	1 kurv	1 kurv	1 keranjang	1 bakul
1 verktyg för att avlägsna tygdelar	1 redskap for å løsne stoffdeler	1 redskab til at løsne stof med	1 alat pelepas kain tempat duduk	1 alat pembebasan fabrik
2 täckskenan	2 dekklistene	2 dækliister	2 strip penutup	2 strip pelindung

Dil kodu	漢語	汉语	日本語	한국어
1 ana gövde	1 车架	1 车架	1 フレーム	1 새시
1 ayak dayama yeri	1 腳踏板	1 腳踏板	1 フットレスト	1 발판
1 ilave çerçeve	1 框架(提籃 / 可換向座椅)	1 框架(提籃 / 可換向座椅)	1 キャリーコットフレーム	1 프레임
1 port bebe	1 提籃布套	1 提籃布套	1 キャリーコット	1 캐리콧
6 kemer	6 座布條	6 座布条	6 스트랩	6개 스트립
1 güvenlik seti	1 前扶手	1 前扶手	1 フロントバー	1 안전바
1 koruyucu örtü	1 腳罩	1 腳罩	1 카버	1 요람덮개
1 pano	1 中空板	1 中空板	1 보드	1 보드
1 minder	1 墊子	1 墊子	1 매트리스	1 매트리스
1 tente	1 遮陽篷	1 遮阳篷	1 캬노피	1 캐노피
1 sepet	1 置物籃	1 置物篮	1 買い物かご	1 바스켓
1 kumaş çıkarma aracı	1 座布套拆卸工具	1 座布套拆卸工具	1 ファブリック取り外し専用工具	1 섬유 해제 도구
2 kapak şerit	2 蓋條	2 盖条	2 カバーストリップ	2 커버 스트립

हिंदी	ไทย	עברית	العربية	فارسی
1 चैसिस	1 แชนซี	1 שלדה	1 شاسيه	۱ شاسی
1 फुटरेस्ट	1 ที่วางเท้า	1 מסעד לרגליים	1 مسند القدمين	۱ زیر پای
1 फ्रेम	1 โครง	1 מסגרת	1 إطار	۱ قاب
1 कैरीकॉट	1 ตะกร้าหิ้ว	1 ערסיה	1 سرير الطفل محمول	۱ ساك حمل نوزاد
6 पट्टियाँ	6 สายรัด	6 רצועות	6 شرائط	۶ عدد بند
1 सुरक्षा बार	1 ราวกัน	1 פגוש	1 شريط سلامة	۱ نوار ایمنی
1 एप्रन	1 ผากันเปื้อน	1 סינר	1 مريلة	۱ کاور رو
1 बोर्ड	1 กระดาน	1 מגשיח	1 لوحة	۱ صفحه مسطح برای
1 मैट्रेस	1 เมาะ	1 מזון	1 فراش	ایستادن
1 कैनोपी	1 หลังกา	1 צילון	1 مظلة	۱ تشك
1 बास्केट	1 ตะกร้าขี้อប់ปั้ง	1 סל קניית	1 سلة	۱ سايان
1 फैब्रिक रिलीज़ टूल	1 เครื่องมือปลดผ้า	1 כלי לשחרור הריפוד	1 أداة لإزالة الأجزاء المصنوعة من القماش	۱ ابزار رها سازی پارچه
2 कवर पट्टी	2 แถบปก	2 רצועת כיסוי	2 الشريط غطاء	۲ نوار پوشش

English	Nederlands	Deutsch	Français	Italiano
A push button	drukknop	Taste	bouton-poussoir	pulsante
B apron	dekje	Schurz	tablier	grembiule
C carrycot	reiswieg	Babytragewanne	nacelle	navicella
D canopy	zonnekap	Sonnenblende	capot	cappuccio
E additional frame	frame	Rahmen	cadre	carcassa
F safety bar	veiligheidsbeugel	Sicherheitsbügel	barre de sécurité	barra di sicurezza
G cover strips	afdekstrips	Abdeckleisten	bandes de protection	strisce di rivestimento
H fabric release tool	gereedschap voor het verwijderen van de stof	Werkzeug zum entfernen von Stoffteilen	outillage pour l'enlèvement des parties en tissu	utensile per rimuovere gli elementi in tessuto

Português	Polski	Eesti	Lietuvių kalba	Latviešu
A botão de pressão	przycisk	(vajutatav) nupp	paspaudžiamas mygtukas	piespiežamais taustiņš
B avental	nakrycie gondoli	jalakate	užklotas	kāju pārsegs
C alcofa	gondola	vankrikorv	lopšys	pārnēsājams šūpulītis
D protetor de sol	daszek	kaarvari	gaubtas	ratu jumtiņš
E armação	rama B owalna (do Reversible i Carrycot)	raam	rēmas	rāmis
F barra de segurança	barierka bezpečieństwa	turvakaar	apsauginis buomelis	drošības stienis
G tira de cobertura	listwy maskujące	katteliistud	dengiamąją juostelę	pārsega sloksni
H ferramenta para retirar as peças em tecido	kluczyk/narzędzie do zdejmowania tapicerki	kangaemalduse tööriist	įrankis audiniui nuimti	auduma noņemšanas rīks

Español
A botón de presión
B funda
C capazo
D capó
E bastidor
F barra de seguridad
G cinta de recubrimiento
H herramientas para eliminar los elementos de tela

Čeština
A tlačítko
B kryt
C vanička
D stříška proti slunci
E rám
F ochranné madlo
G krycí pásy
H nástroj pro uvolnění látkových částí

YouTube instruction video: [www.greentom.com/service](http://www.greentom.com/service)

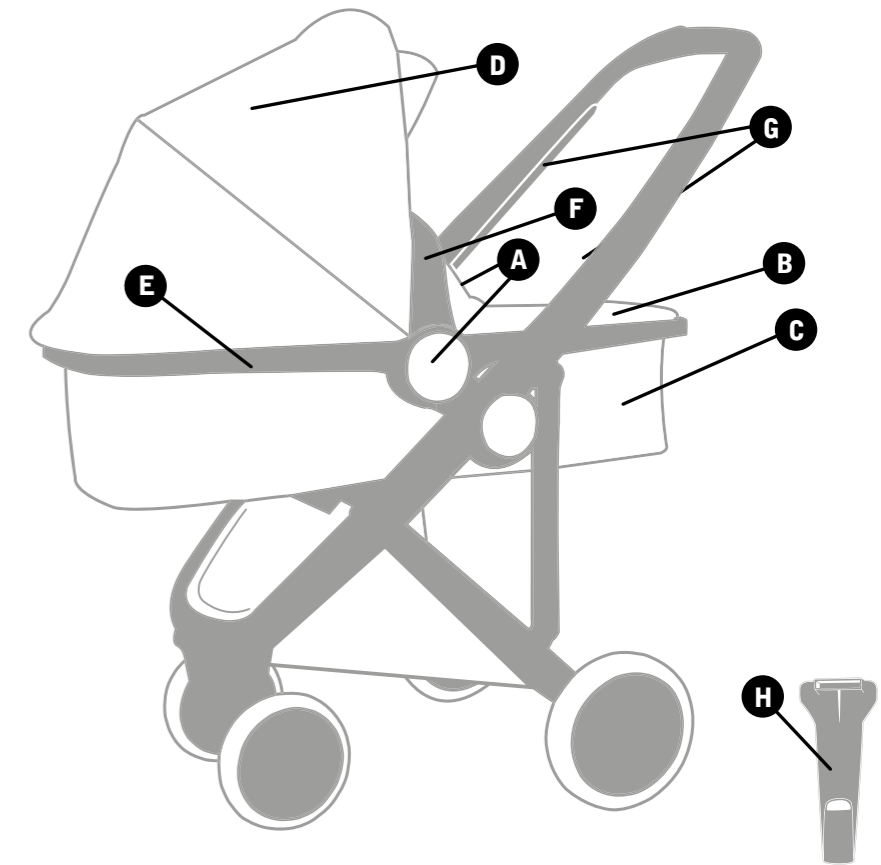

Slovenčina	Slovenščina	Magyar	Български език	Русский язык
A	spínacie tlačidlo	nyomógomb	бутон за натискане	нажимная кнопка
B	kryt	takaró	покривало	фартук
C	vanička	mózeskosár	кош за новородено	люлька-переноска
D	strieška	napellenző	сенник	капор
E	rám	keret	рамка	дополнительная рама
F	ochranný oblúk	biztonsági kengyel	предпазен борд	защитная бампер
G	krycie pásiky	fedőpántot	покриващата лента	защитную планку
H	nástroj na uvoľnenie látkových častí	szerszám az anyagból készült alkatrészek eltávolításához	инструмент за отстраняване на тъкани	устройство для отсоединения текстиля

Română	Hrvatski	Suomi	Svenska	Norsk
A	buton de apăsat	painike	tryckknapp	trykknapp
B	pătură	peite	skydd	trekk
C	portbebe	kantokoppa	liggdel	bærebag
D	copertină	kuomu	sufflett	kalesje
E	cadru	runko	ram	ramme
F	bară de siguranță	turva-aisa	säkerhetsbygel	sikkerhetsbøjle
G	benzi de acoperire	peiteliuskaa	täckskenan	dekklistene
H	instrumente pentru îndepărtarea părților textile	työkalu kangasosien irrottamiseen	verktyg för att avlägsna tygdelar	redskap for å løsne stoffdeler

Ελληνικά	
A	κουμπι πίεσης
B	ποδιά
C	πορτ-μπεμπέ
D	κάλυμμα
E	πλαίσιο
F	μπάρα ασφαλείας
G	λωρίδα κάλυψης
H	Εργαλείο για αφαίρεση εξαρτημάτων υφάσματος

Dansk	
A	trykknop
B	dække
C	babylift
D	kaleche
E	ramme
F	sikkerhedsbøjle
G	dæklister
H	redskab til at løsne stof med

YOU instruction video: [www.greentom.com/service](http://www.greentom.com/service)

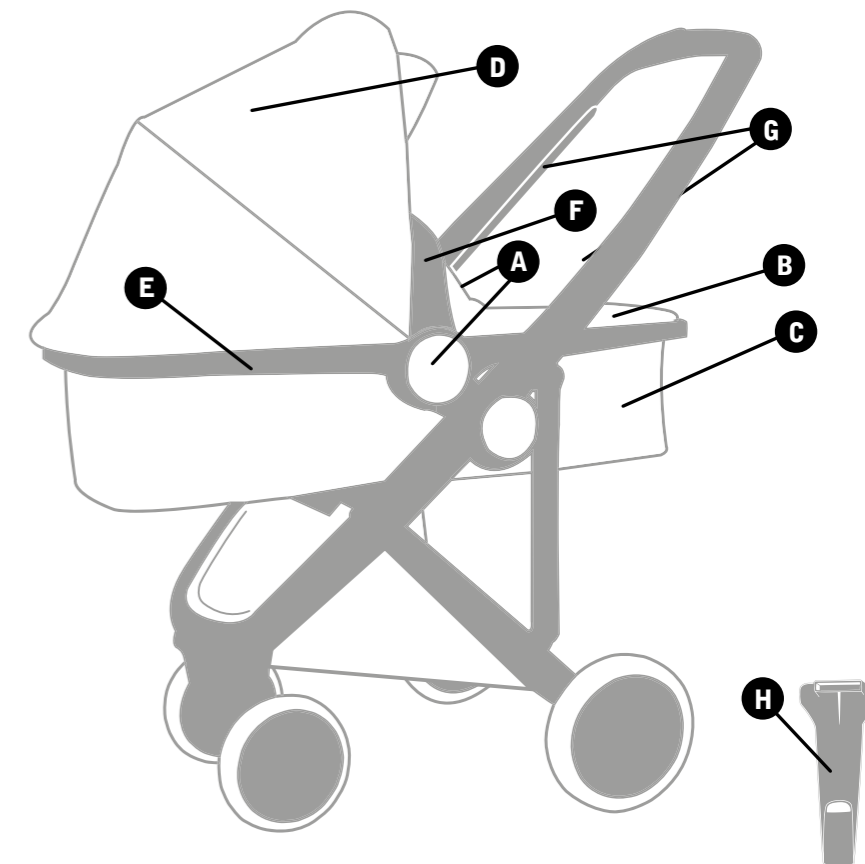

# Greentom carrycot gambaran / gambaran keseluruhan / genel bakış / 總覽 / 总览 / 概要 / 개요 /

Bahasa Indonesia	Malay	Dil kodu	漢語	汉语
A tombol dorong	butang tekan	basmalı düğme	按鈕	按钮
B apron	apron	koruyucu örtü	腳罩	脚罩
C carrycot	carrycot	port bebe	提籃布套	提篮布套
D kanopi	kanopi	tente	遮陽篷	遮阳篷
E kerangka	rangka	ilave çerçeve	框架(提籃 / 可換向座椅)	框架(提篮 / 可换向座椅)
F gagang pengaman	palang keselamatan	güvenlik seti	前扶手	前扶手
G strip penutup	strip pelindung	kapak şerit	蓋條	盖条
H alat pelepas kain tempat duduk	alat pembebasan fabrik	kumaş çıkarma aracı	座布套拆卸工具	座布套拆卸工具

한국의	हिंदी	ไทย	עברית	العربية
A 잠금 해제 버튼 (유모차 접기 / 펴기 사용 시)	पुश बटन	ปุ่มกด	כפתור לחיצה	زر الضغط
B 요람덮개	एप्रन	ผ้ากันเปื้อน	סינר	مريلة
C 캐리콧	कैरीकॉट	ตะกร้าหิ้ว	עריסה	سرير الطفل محمول
D 캐노피	कैनोपी	หลังคา	צילון	مظلة
E 프레임	फ्रेम	โครง	מסגרת	إطار
F 안전바	सुरक्षा बार	ราวกัน	פגוש	شريط سلامة
G 커버 스트립	कवर पट्टी	แถบปก	רצועת כיסוי	الشريط غطاء
H 섬유 해제 도구	फैब्रिक रिलीज़ टूल	เครื่องมือปลดผ้า	כלי לשחרור הריפוד	أداة لإزالة الأجزاء المصنوعة من القماش

# سंक्षिप्त विवरण / ամբողջական / סקירה / نظرة عامة / وارسى

日本語
A プッシュボタン
B カバー
C キャリーコット
D キャノピー
E キャリーコットフレーム
F フロントバー
G カバーストリップ
H ファブリック取り外し専用工具

فارسی
A دکمه فشاری
B کاور رو
C ساک حمل نوزاد
D سایبان
E قاب
F نوار ایمنی
G نوار پوشش
H ابزار رهاسازی پارچه

YouTube instruction video: [www.greentom.com/service](http://www.greentom.com/service)

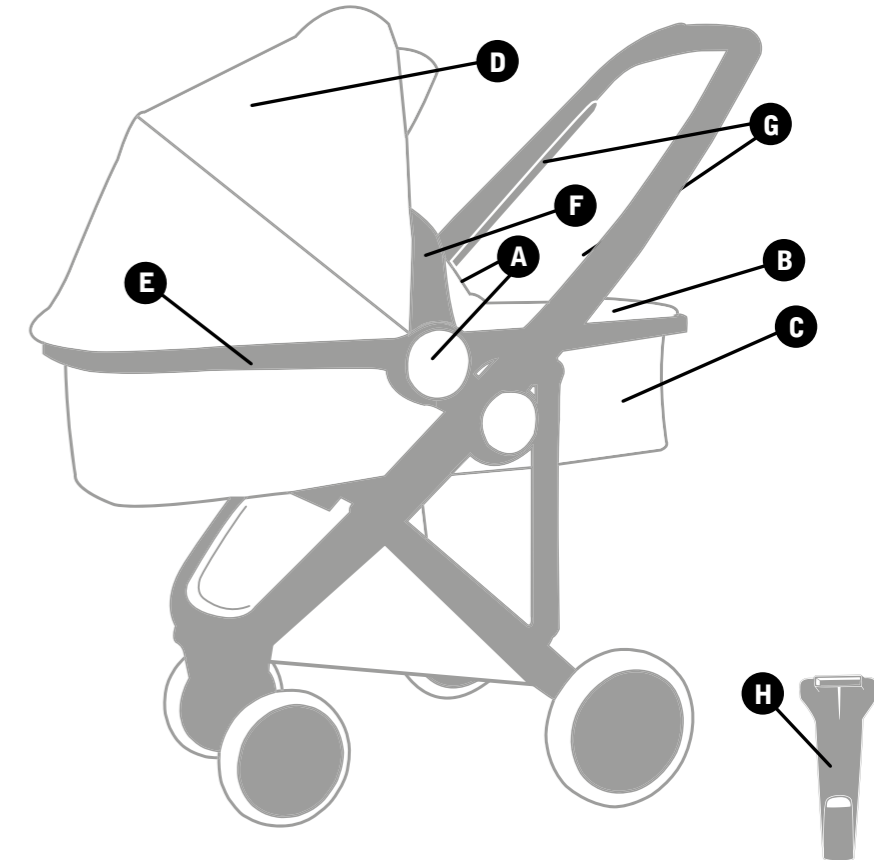

## EN Always use the cover strips when using the Carrycot or Reversible seat.

NL Gebruik altijd de afdekstrips als u de Greentom Carrycot of Reversible gebruikt.

DE Verwenden Sie bei der Benutzung des Carrycots oder des Reversible Sitzes immer die Abdeckleiste.

FR Toujours mettre la bande de protection quand vous utilisez les sièges Carrycot ou Reversible.

IT Utilizzate sempre le strisce di rivestimento durante l'utilizzo di sedute Carrycot o Reversible.

ES Utilice siempre la cinta de recubrimiento al usar el Carrycoat o la silla Reversible

PT Usar sempre a tira de cobertura quando utilizar a alcófa ou assento reversível.

PL Podczas korzystania z gondoli Carrycot lub siedziska wózka Reversible należy zawsze używać listew maskujących.

ET Kasutage alati katteliieste, kui kasutate Carrycot'i või Reversible istet.

LT Naudodami lopšį Carrycot arba apskumą sėdynę Reversible visada pritvirtinkite dengiamąją juostelę.

LV Lietojot Carrycot vai Reversible sēdekli, vienmēr izmantojiet pārsega sloksni.

CS Při použití vaničky Carrycot či otočné sedačky Reversible vždy používejte krycí pásky.

SK Pri používaní vaničky Carrycot a otočnej sedačky Reversible vždy nasad'ite krycie pásky.

SL Pri košari Carrycot ali sedežu Reversible vedno uporabljajte pokrivni pas.

HU Mindig használja a fedőpántot, amikor a Carrycot hordozót vagy a Reversible ülést használja.

BG Винаги, използвайте покриващите ленти когато използвате Carrycot или седалката Reversible.

RU При использовании люльки-переноски Carrycot или сиденья Reversible всегда используйте защитную планку.

EL Να χρησιμοποιείτε πάντα την ταινία κάλυψης κατά τη χρήση του πορτ μπεμπέ ή του καθίσματος Reversible.

RO Utilizați întotdeauna chinga de acoperire când utilizați scaunul Carrycot sau Reversible.

HR Uvijek koristite gornju prečku kada koristite Carrycot ili Reversible sjedalo.

FI Käytä aina peiteliuskaa, kun käytät Carrycot-kantokoppaa tai Reversible-istuinta.

SV Använd alltid täckskenan när du använder Carrycot eller Reversible-sitsen.

NO Bruk alltid dekklistene når du bruker Carrycot eller Reversible-setet.

DA Brug altid dæklisterne ved brug af Carrycot eller Reversible-sædet.

ID Selalu menggunakan kepingan penutup ketika menggunakan Carrycot atau tempat duduk Reversible.

MS Sentiasa gunakan tali strip pelindung apabila menggunakan tempat duduk Carrycot atau Reversible.

TR Portbebe veya Çift Yönlü Oturma Ünitesini kullanırken örtü kemerini her zaman takın.

CN 使用 Carrycot 或 Reversible 座椅時請始終使用保護帶。

CN 使用 Carrycot 或 Reversible 座椅時請始終使用保護帶。

JA Carrycot または Reversible シートを使用するときは、必ずカバーストラップを使用してください。

KO 캐리코트 또는 리버서블 시트를 사용할 때는 항상 커버 스트립을 사용하십시오.

HI कैरीकॉट या रिवर्सिबिलि सीट का उपयोग करते समय हमेशा कवर स्ट्रिप का उपयोग करें।

TH ใช้ผ้าคลุมเสมอ เวลาใช้ Carrycot หรือ Reversible seat

HE השתמשו תמיד ברצועת הכיסוי בעת השימוש בעריסה Greentom Carrycot או המושב ההפוך Reversible.

AR استخدم دائماً شريط الغطاء عند استخدام سرير الطفل المحمول أو المقعد القابل للانعكاس.

FA همیشه! موقعی که از صندلی تاشو استفاده می کنید، از بند پوششی استفاده نمایید.

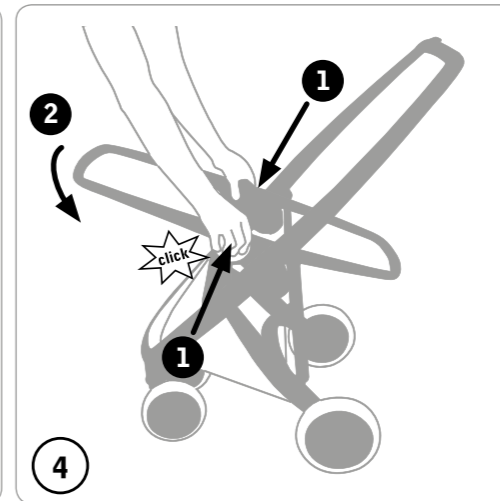
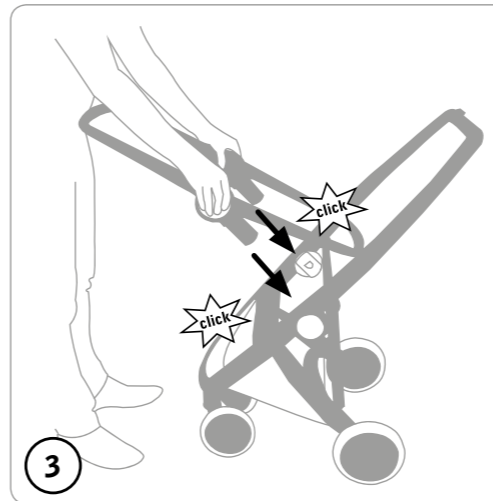
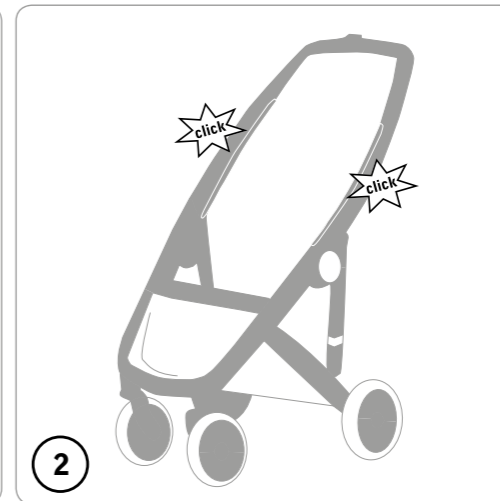
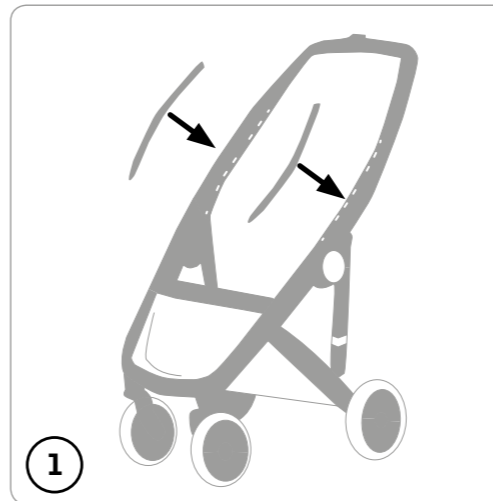

## 1-12 assembly Carrycot

montage reiswieg  
Montage Carrycot  
montaggio del Carrycot  
montaje del Carrycot  
montagem da alcófa  
montaž gondoli  
vankrikorvi kokkupanek  
Carrycot surinkimas  
Carrycot salikšana  
montáž vaničky Carrycot  
montáž vaničky Carrycot  
nameštitev košare  
a mőzeskosár felszerelése  
монтаж на коша за новородено  
Сборка люльки-переноски  
сυναρμολόγηση πορτ-μπεμπέ  
montarea portbebeului  
sastavljanje košare za novorođenče  
kantokopan kokoaminen  
montering av liggdelen  
montering av bærebagen  
montering af lift  
perakitan Carrycot  
pemasangan Carrycot  
portbebe montaji  
組裝提籃  
組裝提籃  
キャリーコットの組み立て  
캐리코트 조립방법  
कैरीकॉट असेंबली  
การประกอบตะกร้าหัว  
הרכבת העריסה  
تجميع سرير الطفل المحمول  
نصب ساك حمل نوزاد

## 1-12 assembly Carrycot

montage reiswieg  
Montage Carrycot  
montage du Carrycot  
montaggio del Carrycot  
montaje del Carrycot  
montagem da alcofa  
montaż gondoli  
vankrikorvi kokkupanek  
Carrycot surinkimas  
Carrycot salikšana  
montáž vaničky Carrycot  
montáž vaničky Carrycot  
namestitev košare  
a mózeskosár felszerelése  
монтаж на коша за новородено  
Сборка люльки-переноски  
συναρμολόγηση πορτ-μπεμπέ  
montarea portbebeului  
sastavljanje košare za novorođenče  
kantokopan kokoaminen  
montering av liggdelen  
montering av bærebagen  
montering af lift  
perakitan Carrycot  
pemasangan Carrycot  
portbebe montaji  
組裝提籃  
組裝提籃  
キャリーコットの組み立て  
캐리콧 조립방법  
कैरीकॉट असेंबली  
การประกอบตะกร้าหิ้ว  
הרכבת העריסה  
تجميع سرير الطفل المحمول  
نصب ساك حمل نوزاد

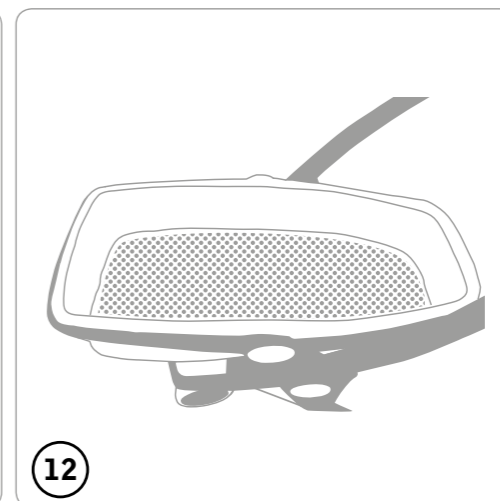
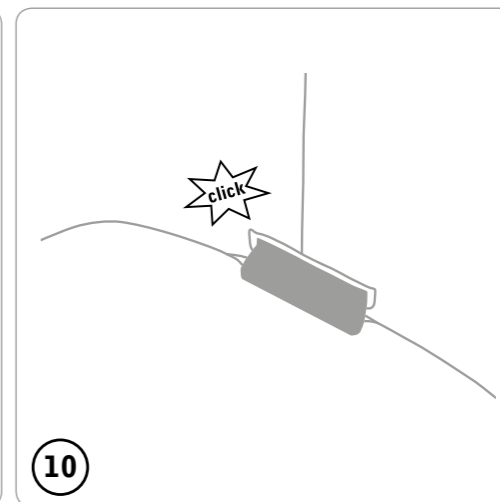
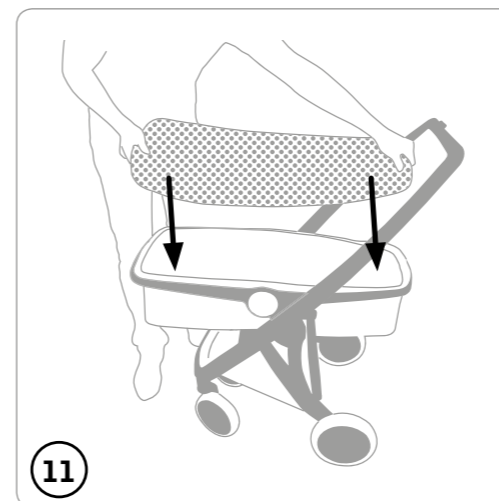
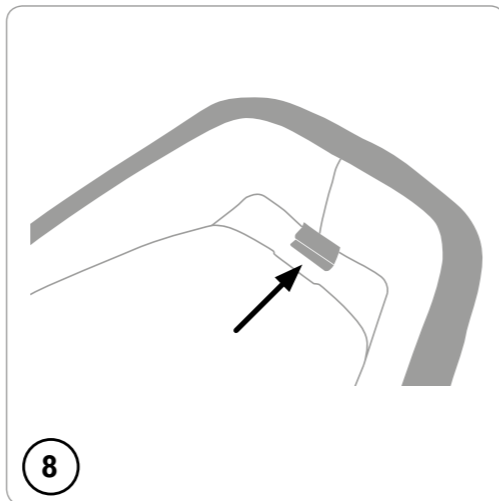
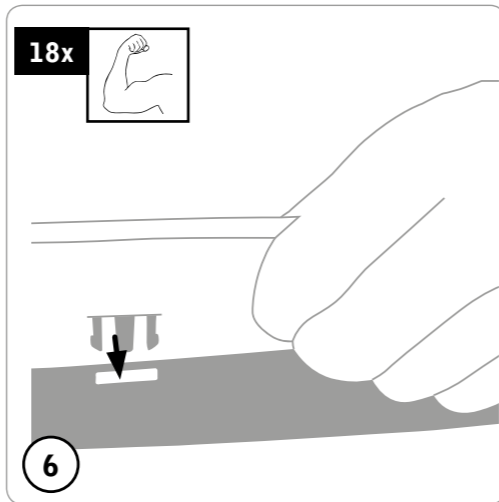
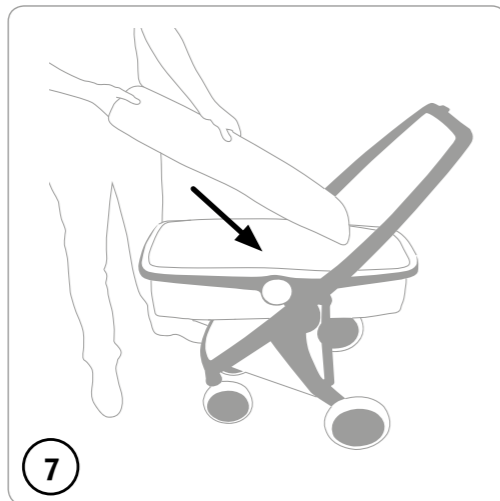

## 1-12 assembly Carrycot

montage reiswieg  
Montage Carrycot  
montage du Carrycot  
montaggio del Carrycot  
montaje del Carrycot  
montagem da alcofa  
montaż gondoli  
vankrikorvi kokkupanek  
Carrycot surinkimas  
Carrycot salikšana  
montáž vaničky Carrycot  
montáž vaničky Carrycot  
namestitev košare  
a mózeskosár felszerelése  
монтаж на коша за новородено  
Сборка люльки-переноски  
συναρμολόγηση πορτ-μπεμπέ  
montarea portbebeului  
sastavljanje košare za novorođenče  
kantokopan kokoaminen  
montering av liggdelen  
montering av bærebagen  
montering af lift  
perakitan Carrycot  
pemasangan Carrycot  
portbebe montaji  
組裝提籃  
組裝提籃  
組裝提籃  
キャリーコットの組み立て  
캐리콧 조립방법  
कैरीकॉट असेंबली  
การประกอบตะกร้าหิ้ว  
הרכבת העריסה  
تجميع سرير الطفل المحمول  
نصب ساك حمل نوزاد

### apron

- dekje
- Schurz
- tablier
- grembiule
- funda
- avental
- nakrycie gondoli
- jalakate
- užklotas
- kāju pārsegs
- kryt
- kryt
- zaščitna odeja
- takaró
- покрывало
- фартук
- पोदी
- pāturā
- zimskā navlaka
- peite
- skydd
- trekk
- dække
- apron
- apron
- koruyucu örtü
- 腳罩
- 腳罩
- 力バ
- 요람덮개
- एप्रन
- ผ้ากันเปื้อน
- ಗಾರಿ
- مريلة
- كاور رو

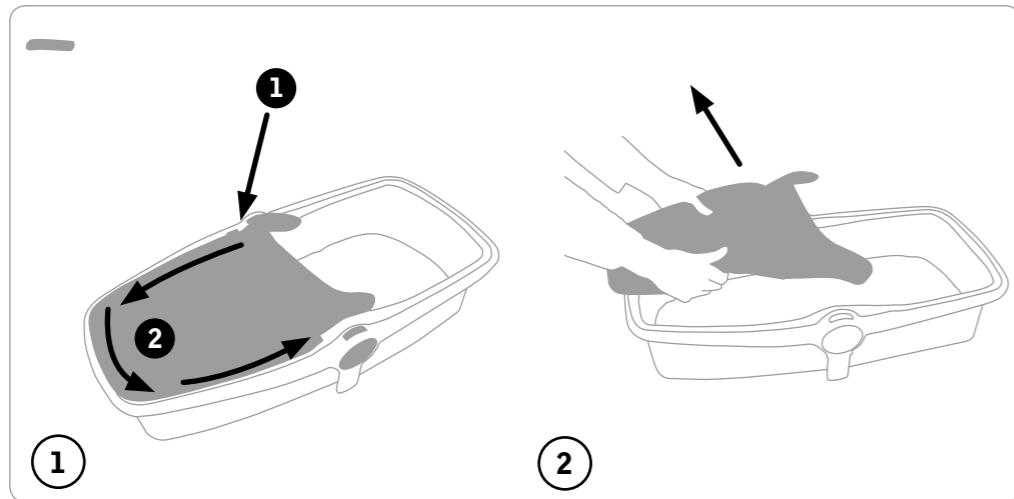
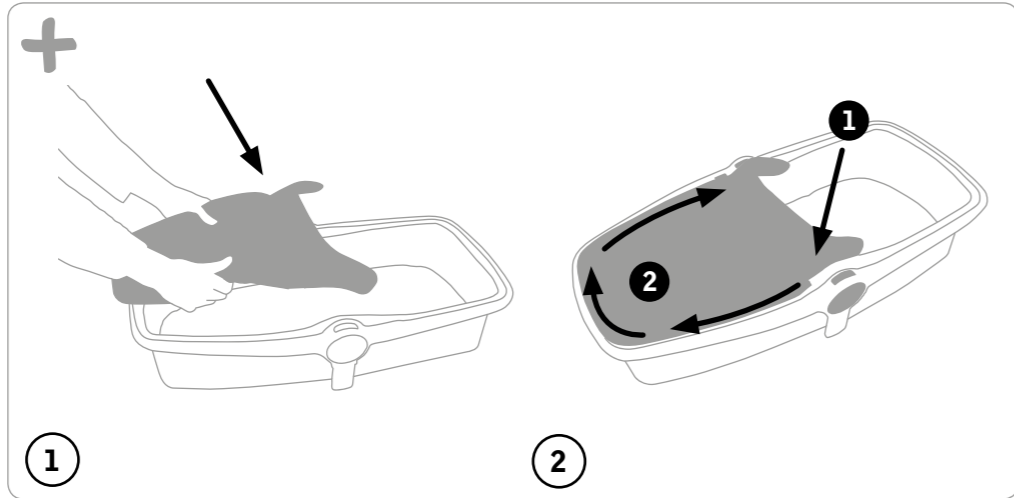

### canopy

- zonnekap
- Sonnenblende
- capot
- cappuccio
- capó
- protetor de sol
- daszek
- kaarvari
- gaubtas
- ratu jumtiņš
- stříška proti slunci
- strieška
- strehica
- napellenzó
- сенник
- капор
- κάλυμμα
- copertină
- pokrov protiv sunca
- kuomu
- sufflett
- kalesje
- kaleche
- kanopi
- kanopi
- tente
- 遮陽篷
- 遮阳篷
- キャンピー
- 캐노피
- કેનોપી
- หลังคา
- Կափ
- مظلة
- سايان

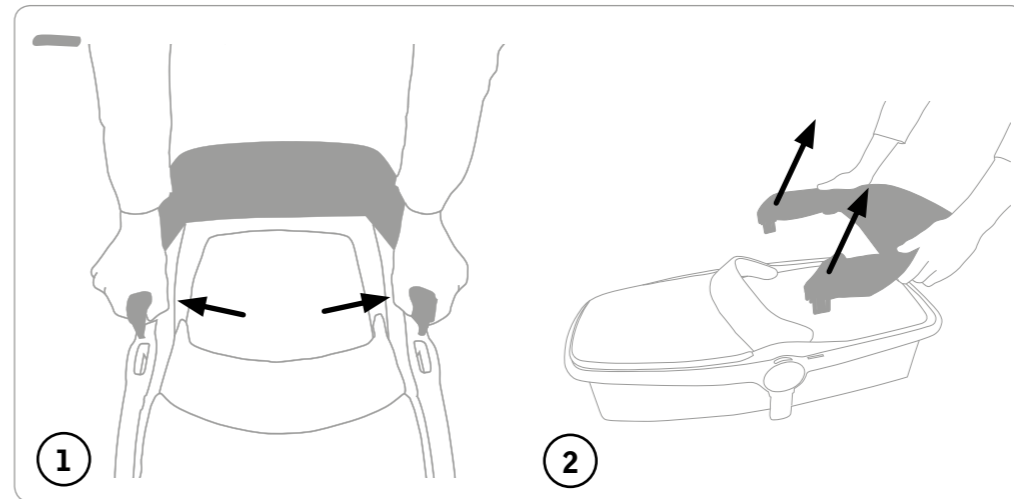
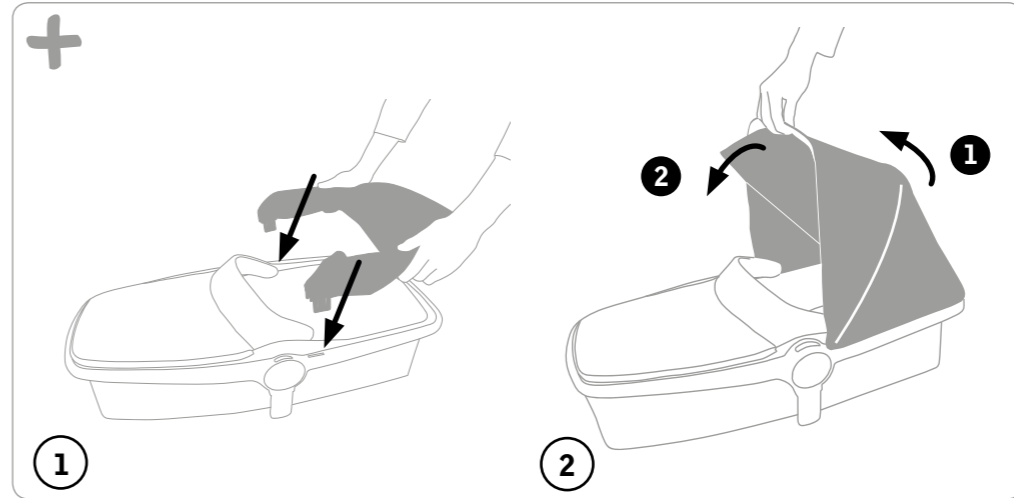

## use safety bar

veiligheidsbeugel  
 Sicherheitsbügel  
 arceau de maintien  
 staffa di sicurezza  
 barra de seguridad  
 barra de segurança  
 użycie barierki bezpieczeństwa  
 turvakaare kasutamine  
 buomelio naudojimas  
 drošības stieņa izmantošana  
 použití bezpečnostního madla  
 použitie bezpečnostného oblúka  
 varnostna prečka  
 biztonsági kengyel  
 използване на борда за безопасност  
 использование защитной дуги  
 χρήση μπάρας ασφαλείας  
 bara de siguranță  
 sigurnosna prečka  
 turva-aisan käyttö  
 använd säkerhetsstången  
 bruk av sikkerhetsbøyle  
 brug sikkerhedsbøjle  
 penggunaan gagang pengaman  
 gunakan palang keselamatan  
 güvenli setinin kullanımı  
 前扶手的用法  
 前扶手的用法  
 フロントバーの取り付け / 取り外し  
 안전바  
 सुरक्षा बार का इस्तेमाल करें  
 การใส่ราวกัน  
 שימוש בפגוש  
 استخدام شريط السلامة  
 استفاده از نوار ایمنی

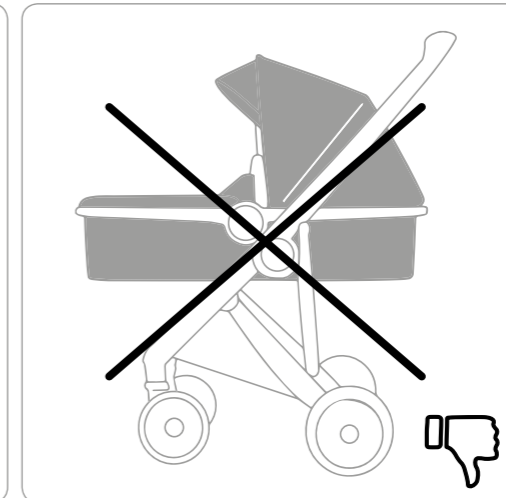
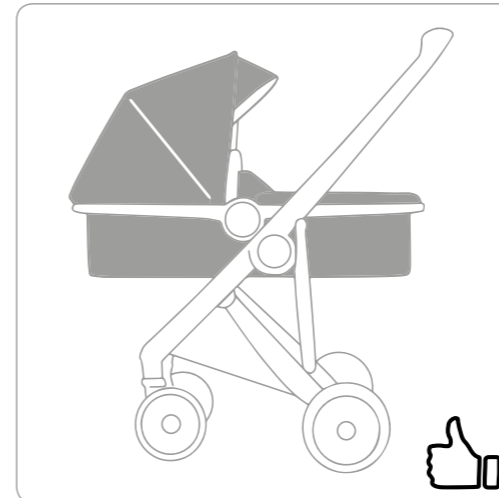
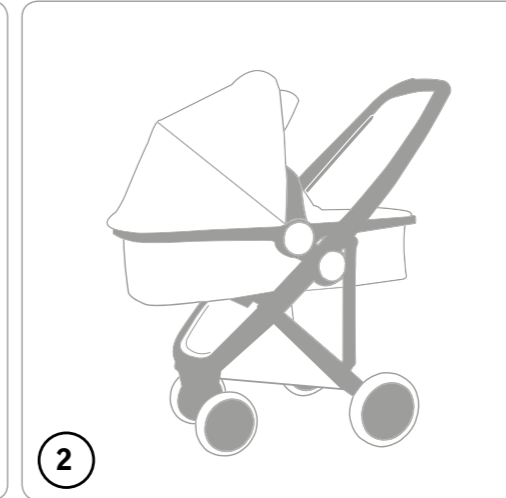
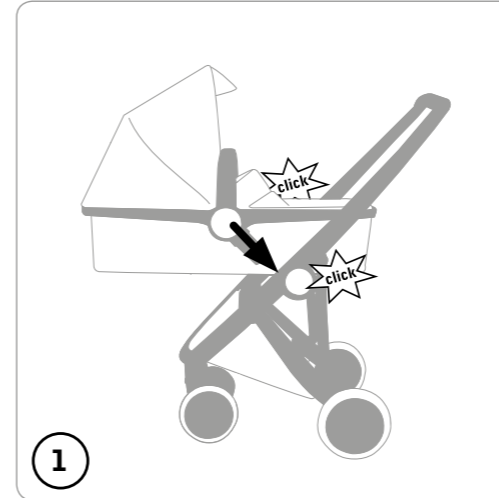
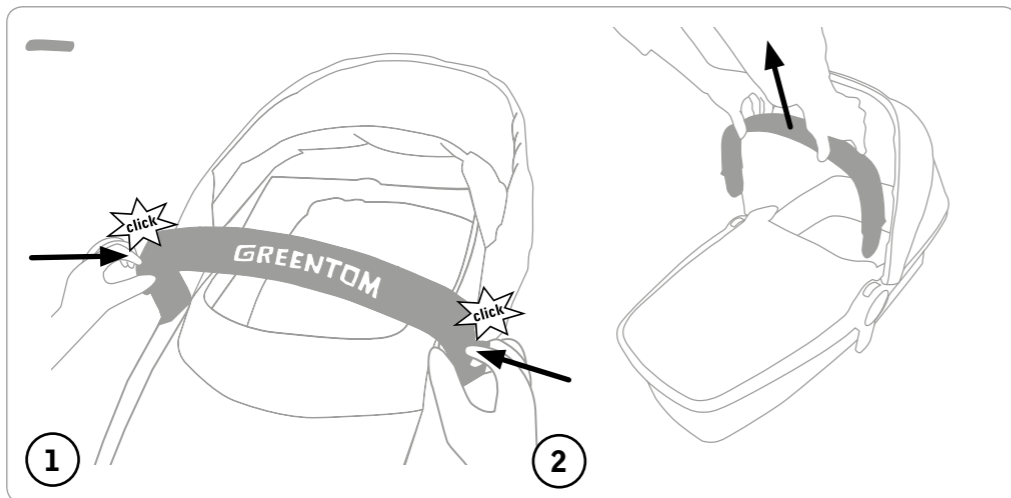
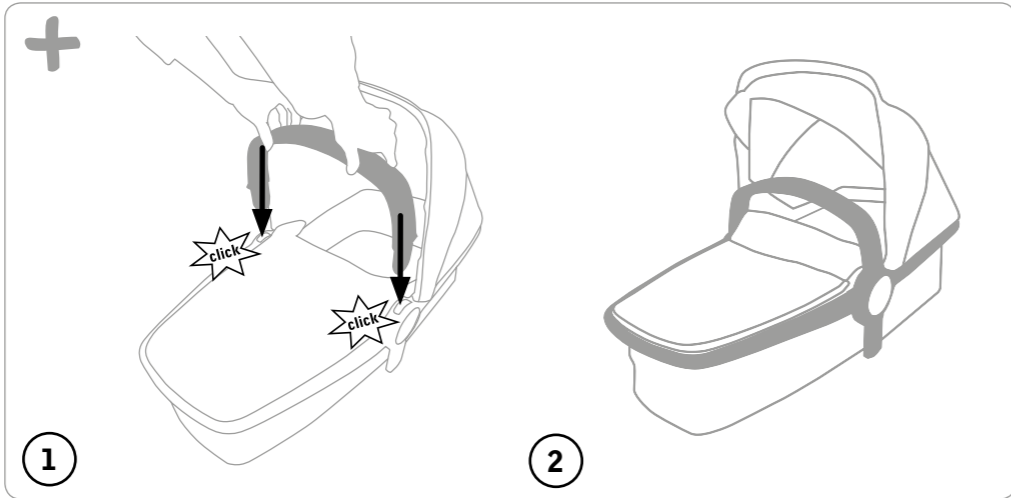

## carrycot in

reiswieg installieren  
 Babytragewanne ein  
 installation du couffin  
 inserimento culla  
 colocar carrycot  
 instalar alfofa  
 zakladanie gondoli  
 vankrikorv sisse  
 lopšio įstatymas  
 šūpuliša ielikšana  
 nasadit vaničku  
 zakladanie vaničky  
 namestitev košare  
 a hordozó felszerelése  
 монтаж на коша за новородено  
 установка люльки-переноски  
 порт-μπεριπέ μέσα  
 introducerea portbebeului  
 postavljanje košare za novorođenče  
 kantokopan asettaminen paikalleen  
 sätt fast liggdelen  
 sette inn babylift  
 babylift ind  
 carrycot dalam  
 memasang carrycot  
 portbebe giriş  
 提籃插入  
 提籃插入  
 キャリーコットの取り付け  
 캐리콧 장착  
 कैरीकोट इन  
 ထဲကဒါဝါဝ ဖျာ  
 חיבור העריסה  
 تركيب سرير الطفل المحمول  
 ساک حمل نوزاد درون کالسکه

## carrycot out

reiswiég uitnemen  
 Babytragewanne aus  
 enlèvement du couffin  
 rimozione culla  
 quitar carrycot  
 retirar alfofa  
 zdejmowanie gondoli  
 vankrikorv vālja  
 lopšio išēmimas  
 šūpulīša izņemšana  
 sundat vaničku  
 vyberanie vaničky  
 odstranitev košare  
 a hordozó eltávolítás  
 демонтаж на коша за новородено  
 снятие люльки-переноски  
 порт-мπεριπέ έξω  
 scoaterea portbebeului  
 uklanjanie košare za novorođenče  
 kantokopan ottaminen pois  
 ta bort liggdelen  
 ta ut babylift  
 babylift ud  
 carrycot luar  
 mengeluarkan carrycot  
 portbebe çıkış  
 提籃取出  
 提籃取出  
 キャリーコットの取り外し  
 캐리콧 탈착  
 कैरीकोट आउट  
 ထဲကဒါကို ဝှေ့ထုတ်  
 שחרור העריסה  
 خلع سرير الطفل المحمول  
 ساک حمل نوزاد خارج از کالسکه

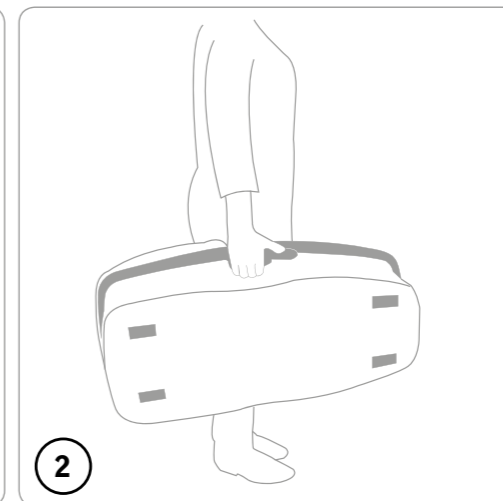
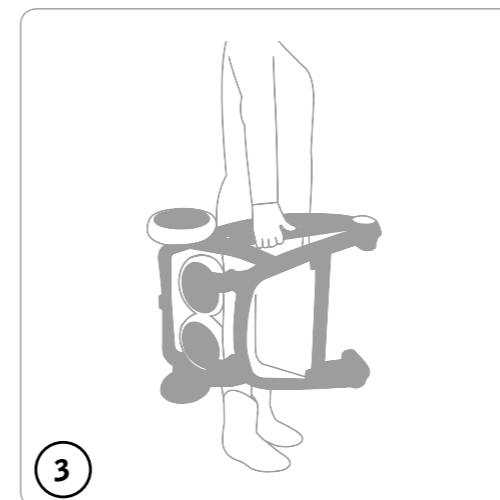
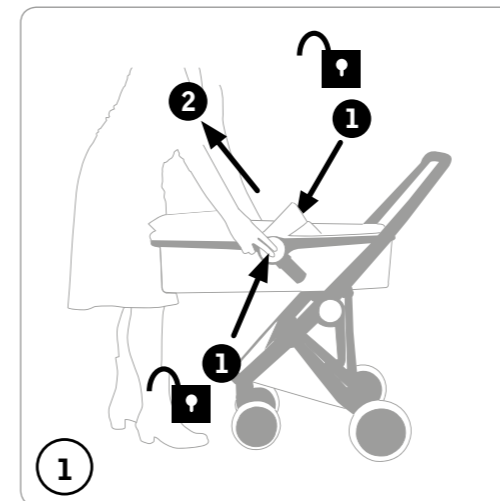
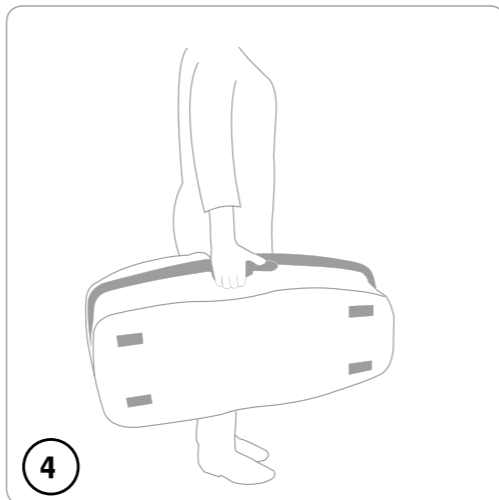
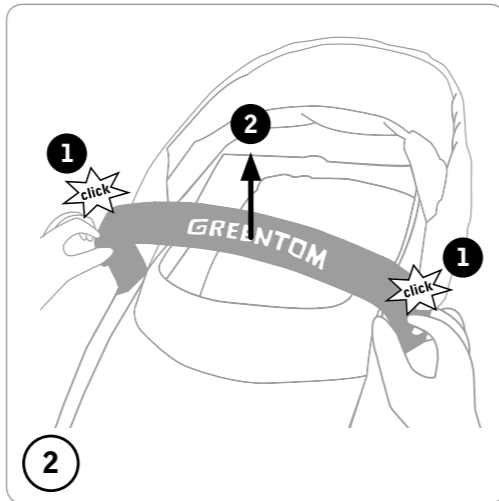
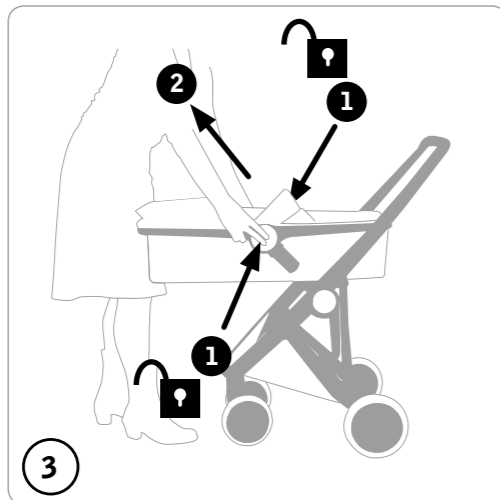
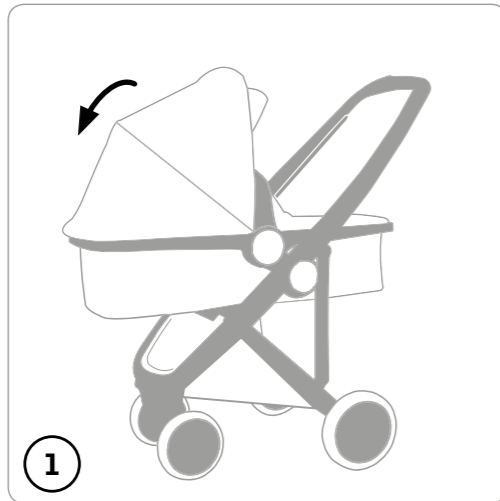

## carrying Greentom Carrycot

dragen van Greentom Carrycot  
 Tragen des Greentom Carrycot  
 comment porter Greentom Carrycot  
 trasporto dell' Greentom Carrycot  
 cargar el Greentom Carrycot  
 transportar a alfofa  
 przenoszenie wózka Greentom Carrycot  
 vankrikorvi kandmine  
 kaip nešti vežimėlį su lopšiu  
 Greentom Carrycot nešana  
 přenášení vaničky Greentom Carrycot  
 nosenie vaničky Greentom Carrycot  
 nošenje košare  
 a Greentom Carrycot elem hordozása  
 начин за носене на Greentom Carrycot  
 переноска Greentom Carrycot  
 μεταφορά Greentom Carrycot  
 cum se poartă Greentom Carrycot  
 nošenje Greentom Carrycot-a  
 Greentom Carrycot -kantokopan kantaminen  
 bära Greentom Carrycot  
 bære Greentom Carrycot  
 bære Greentom Carrycot  
 membawa Greentom Carrycot  
 mengangkat Greentom Carrycot  
 portbebenin taşınması  
 攜帶 Greentom Carrycot  
 攜帶 Greentom Carrycot  
 Greentom Carrycot の持ち運び  
 업 캐리콧 이동  
 Greentom Carrycot को ले जाना  
 攜帶 Greentom Carrycot  
 Greentom Carrycot נשיאת  
 Greentom Carrycot حمل  
 Greentom Carrycot حمل کردن

## (re)place back strips

bevestigingsstrips (her)plaatsen

Rückhaltebänder

remise en place des bandes

posizionare le cinghie per la schiena

volver a colocar las tiras

colocar cintas das costas

zakładanie tylnych pasków

paigaldage tagumised liistud

dirželių pritvirtinimas

aizmugures siksnu uzlikšana

umístění zadních pásků

umiestnenie zadných pásov

namestitev pritrdjevalnih pasov

a rögzítő szalagok elhelyezése/

visszahelyezése

поставяне (повторно) на задните ленти

установка фиксирующих ремешков

убрать антикатастаση/τοποθέτηση λουριών

στήριξης

(re)montarea chingilor de siguranță

(ponovno) postavljanje traka za pričvrščivanje

pane kiinnitysluuskat takaisin

sätt tillbaka skenorna

sett de stripsene på plass igjen

sæt strips på plads

memasang kepingan

meletakkan / mengantikan strip belakang

(tekrar) takilabilir kemerler

安裝提籃座布條

安裝提籃座布条

バックストラップの取り付け / 交換

백 스트립 장착 방법

पीछे की पट्टियों को (फिर) लगाएं

ใส่สายรัดด้านหลัง

החזרת הרצועות האחוריות דרך הריפוד

وضع أشرطة الظهر

نوارهای پشتی را در جای خود قرار دهید

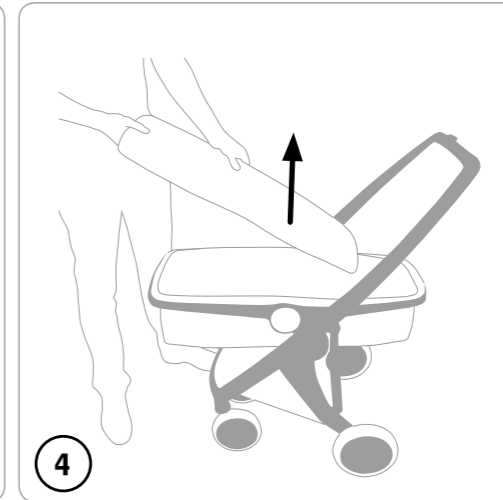
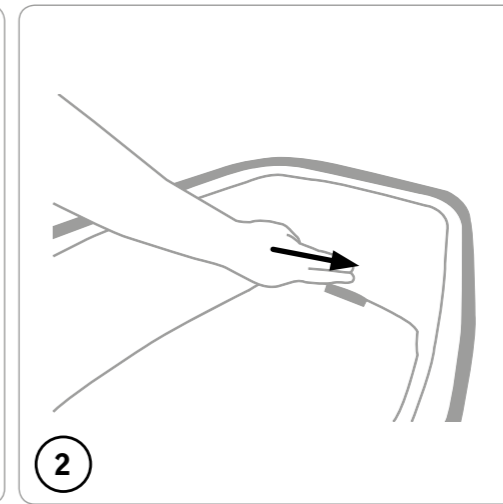
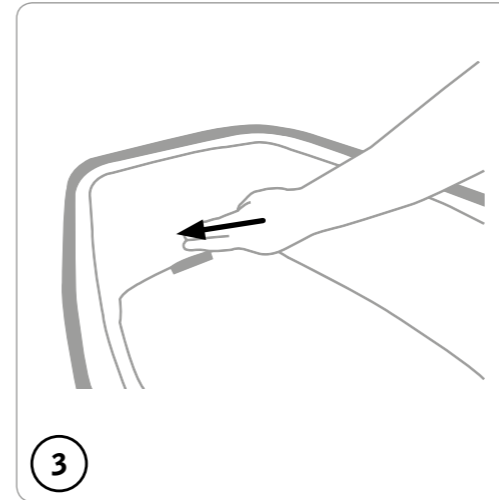
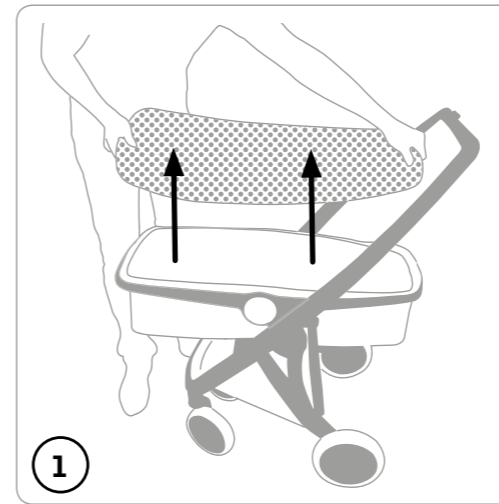
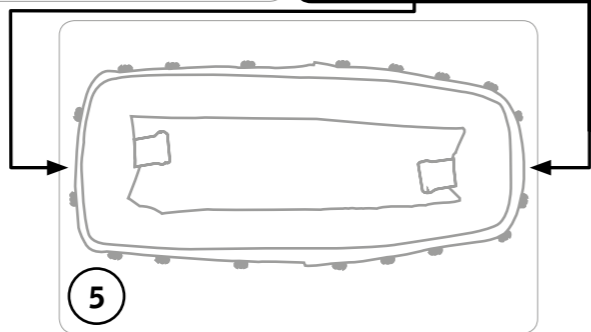
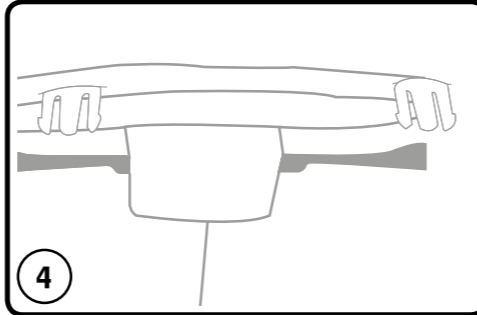
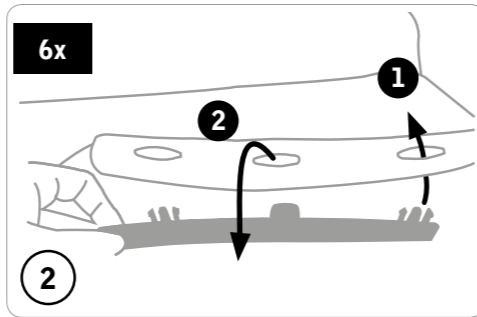
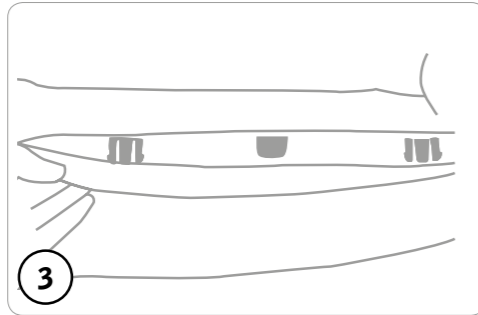
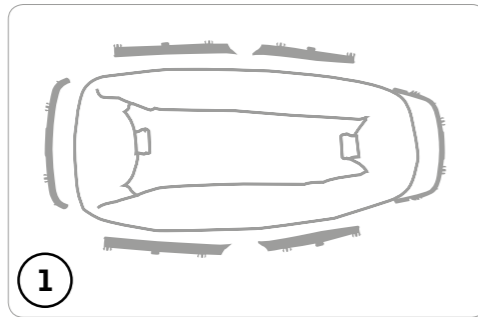

## 1-6 disassembly Carrycot

démontage Carrycot

Demontage der Carrycot

démontage de la Carrycot

smontaggio della Carrycot

desmontaje del Carrycot

desmontagem da alfofa

demontaž gondoli

vankrikorvi lahtivõtmine

Carrycot išrinkimas

Carrycot izjaukšana

demontáž vaničky Carrycot

demontáž vaničky Carrycot

odstranitev košare

a Carrycot elem leszerelése

разглобяване на коша за новородено

разборка люльки-переноски

αποσυναρμολόγηση πορτ-μπεμπέ

demontarea portbebeului

rastavljanje košare

kantokopan purkaminen

demontering av babylift

Carrycot demontering av bærebagen

demontering af lift

pembongkaran Carrycot

penanggalan Carrycot

portbebenin sökülümü

拆卸 提籃

拆卸 提籃

キャリーコットの分解

캐리콧 분리방법

कैरीकॉट डिसअसेंबली

การแยกประกอบตะกร้าหิ้ว

פירוק העריסה

تفكيك سرير الطفل المحمول

جدا کردن ساک حمل نوزاد

# 1-6

## disassembly Carrycot

demontage Carrycot  
 Demontage der Carrycot  
 démontage de la Carrycot  
 smontaggio della Carrycot  
 desmontaje del Carrycot  
 desmontagem da alcofa  
 demontaž gondoli  
 vankrikorvi lahtivõtmine  
 Carrycot išrinkimas  
 Carrycot izjaukušana  
 demontáž vaničky Carrycot  
 demontáž vaničky Carrycot  
 odstranitev košare  
 a Carrycot elem leszerelése  
 разглобяване на коша за новородено  
 разборка люльки-переноски  
 αποσυναρμολόγηση πορτ-μπεμπέ  
 demontarea portbebeului  
 rastavljanje košare  
 kantokopan purkaminen  
 demontering av babylift  
 Carrycot demontering av bærebagen  
 demontering af lift  
 pembongkaran Carrycot  
 penanggalan Carrycot  
 portbebenin sökümü  
 拆卸 提籃  
 拆卸 提籃  
 キャリーコットの分解  
 캐리콧 분리방법  
 कैरीकोट डिसअसेंबली  
 การแยกประกอบตะกร้าหัว  
 פירוק העריסה  
 تفكيك سرير الطفل المحمول  
 جدا کردن ساک حمل نوزاد

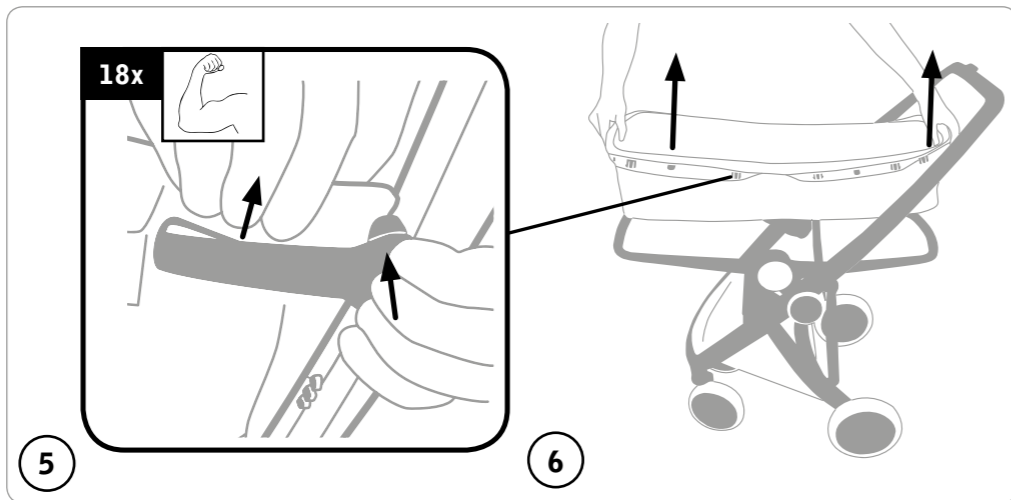
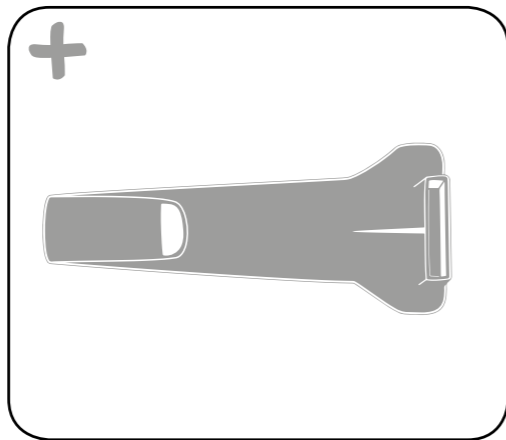

**EN** Greentom Reversible is intended for child ages 6 months up to approx. 2,5 years / max. 15 kg (33 lb) / max. 93 cm (37 in).

**NL** De Greentom Reversible is bedoeld voor kinderen vanaf 6 maanden tot ca 2,5 jaar / max. 15 kg / max. 93 cm.

**DE** Greentom Reversible ist gedacht für Kinder von 6 Monaten bis etwa 2,5 Jahre / max. 15 kg / max. 93 cm.

**FR** Greentom Reversible peut être utilisé à partir de 6 mois jusqu'à environ 2,5 ans / 15 kg max. (33 lb) / 93 cm max. (37 pouces).

**IT** Il Greentom Reversible è destinato ai bambini di età compresa tra i 6 mesi e 2,5 anni circa / di peso non superiore ai 15 kg. / di altezza non superiore ai 93 cm.

**ES** Greentom Reversible está recomendado para su uso desde los 6 meses hasta aprox. 2,5 años / max. 15 kg / max. 93 cm.

**PT** Greentom Reversible destina-se a crianças com idades entre 6 meses e 2,5 anos / máx. 15 kg / máx. 93 cm.

**PL** Wózek Greentom Reversible jest przeznaczony dla dzieci w wieku od 6 miesięcy do 2,5 roku / maks. 15 kg / maks. 93 cm.

**ET** Greentom Reversible on ettenähtud lastele vanuses 6 kuud kuni umbes 2,5 aastat / kuni 15 kg, 93 cm.

**LT** Greentom Reversible yra skirtas vaikams nuo 6 mėn. iki maždaug 2,5 metų / iki 15 kg / iki 93 cm.

**LV** Greentom Reversible ir paredzēts bērniem vecumā no 6 mēnešiem līdz aptuv. 2,5 gadiem / maks. 15 kg / maks. 93 cm.

**CS** Kočárek Greentom Reversible je určen pro děti od 6 měsíců přibližně do 2,5 roku / max. 15 kg / max. 93 cm.

**SK** Greentom Reversible je určený pre deti od 6 mesiacov do 2,5 roka / váha max. 15 kg / výška max. 93 cm.

**SL** Sedež Greentom Reversible je namenjen otrokom, starim od 6 mesecev do približno 2,5 let in pol / do največ 15 kg in 93 cm.

**HU** A Greentom Reversible elem 6 hónapos kortól kb. 2,5 éves korig / max. 15 kg testsúlyig / max. 93 cm testmagasságig alkalmazható.

**BG** Регулируемата седалка Greentom Reversible е подходяща за деца на възраст от 6 месеца до около 2.5 години / максимално тегло 15 кг. / максимална височина 93 см.

**RU** Greentom Reversible предназначен для детей возрастом от 6 месяцев до примерно 2,5 лет / весом не более 15 кг / ростом не более 93 см.

**EL** Το Greentom Reversible είναι κατάλληλο για παιδιά ηλικίας 6 μηνών έως 2,5 ετών περίπου / βάρους 15 κιλών το μέγιστο / ύψους 93 εκατοστών το μέγιστο.

**RO** Greentom Reversible este destinat utilizării de la naștere până la vârsta de 6 luni până la aproximativ 2,5 ani / max. 15 kg / max. 93 cm.

**HR** Kolica Greentom Reversible namijenjena su djeci od 6 mjeseci do otprilike 2,5 godine / maks. 15 kg / maks. 93 cm.

**FI** Greentom Reversible on tarkoitettu 6 kk:n iästä noin 2,5 v:n ikään / enint. 15 kg / enint. 93 cm.

**SV** Greentom Reversible är avsedd att användas från 6 månader till ca. 2,5 år / max. 15 kg / max. 93 cm.

**NO** Greentom Reversible er ment for barn fra 6 måneder til ca. 2,5 år / maks. 15 kg / maks 93 cm.

**DA** Greentom Reversible er beregnet til børn fra 6 måneder op til cirka 2,5 år / maks. 15 kg / maks. 93 cm.

**ID** Greentom Reversible diperuntukkan untuk bayi berumur 6 bulan ke atas sampai dengan kira-kira 2,5 tahun / maks. 15 kg / maks. 93 cm.

**MS** Greentom Reversible dikhaskan untuk kanak-kanak berusia 6 bulan hingga kira-kira 2.5 tahun / maks. 15 kg / maks. 93 cm.

**TR** Greentom Reversible, 6 aydan yaklaşık 2,5 yaşına kadar çocuklar içindir / maks. 15 kg / maks. 93 cm.

**CN** Greentom Reversible适用于6个月到大约2.5岁的儿童/最大15公斤/身高93公分 以内。

**CN** Greentom Reversible适用于6个月到大约2.5岁的儿童/最大15公斤/身高93公分 以内。

**JA** Greentom Reversibleは、生後6か月から約2歳半 / 体重15 kg 以下 / 身長93cm 以下のお子様を対象としています。

**KO** Greentom Reversible은 유아 6개월에서 2.5세용입니다. / 최대중량 15 kg / 최대 신장 93 cm.

**HI** Greentom Reversible को 6 माह से लगभग 2.5 वर्ष / अघकितम 15 कगिरा / अघकितम 93 सेमी के बच्चों के लिए इस्तेमाल किया जाना चाहिए।

**TH** Greentom Reversible วัตถุประสงค์การใช้งานตั้งแต่ 6 เดือน จนถึงอายุประมาณ 2.5 ปีน้ำหนักไม่เกิน 15 กก. / ความสูง 93 ซม.

מיועד Greentom Reversible HE לילדים החל מגיל 6 חודשים עד גיל 2.5 שנים לערך / עד משקל מרבי של 15 ק"ג / עד גובה מרבי של 93 ס"מ.

Reversible AR يخصص للأطفال من عمر 6 أشهر وحتى 2,5 سنة تقريبا / 15 كجم كحد أقصى / 93 سم كحد أقصى.

Greentom Reversible FA نوزادان ۶ ماهه تا تقریباً ۵,۲ ساله / حداکثر ۵۱ کیلوگرم وزن / حداکثر ۳۹ سانتی متر قد در نظر گرفته شده است. در نظر گرفته شده است.

# Greentom reversible

**English**

**Nederlands**

**Deutsch**

**Français**

- 1 chassis
- 2 footrests
- 1 safety bar
- 1 additional frame
- 1 Reversible seat
- 1 canopy
- 1 basket
- 1 fabric release tool
- 2 cover strips

- 1 chassis
- 2 voetensteunen
- 1 veiligheidsbeugel
- 1 frame
- 1 omkeerbaar zitje
- 1 zonnekap
- 1 mandje
- 1 gereedschap voor het verwijderen van de stoffen onderdelen
- 2 afdekstrips

- 1 Fahrgestell
- 2 Fußstützen
- 1 Sicherheitsbügel
- 1 Rahmen
- 1 Wendesitz
- 1 Sonnenblende
- 1 Korb
- 1 Werkzeug zum Entfernen von Stoffteilen.
- 2 Abdeckleisten

- 1 châssis
- 2 repose-pieds
- 1 barre de sécurité
- 1 cadre
- 1 siège Reversible
- 1 capot
- 1 panier
- 1 outillage pour l'enlèvement des parties en tissu
- 2 bandes de protection

**Italiano**

**Español**

**Português**

**Polski**

- 1 telaio
- 2 poggiapiedi
- 1 barra di sicurezza
- 1 carcassa
- 1 seduta Reversible
- 1 cappuccio
- 1 cestello
- 1 utensile per rimuovere gli elementi in tessuto
- 2 strisce di rivestimento

- 1 chasis
- 2 reposapiés
- 1 barra de seguridad
- 1 bastidor
- 1 asiento Reversible
- 1 capó
- 1 cesta
- 1 herramientas para eliminar los elementos de tela.
- 2 cinta de recubrimiento

- 1 chassis
- 2 apoio para o pé
- 1 barra de segurança
- 1 armação
- 1 assento reversível
- 1 protetor de sol
- 1 cesto
- 1 ferramenta para retirar as peças em tecido.
- 2 tira de cobertura

- 1 rama podstawowa/ podwozie
- 2 podnózek
- 1 barierka bezpieczeństwa
- 1 rama B owalna (do Reversible i Carrycot)
- 1 siedzisko odwracane Reversible
- 1 daszek
- 1 koszyk
- 1 kluczyk/narzędzie do zdejmowania tapicerki
- 2 listwy maskujące

**Eesti**

**Lietuvių kalba**

**Latviešu**

**Čeština**

- 1 alusraam
- 2 jalatugi
- 1 turvakaar
- 1 raam
- 1 põõratav iste
- 1 kaarvari
- 1 pakikorv
- 1 kangaeemalduse tööriist
- 2 katteliistud

- 1 važiuoklė
- 2 kojų atrama
- 1 apsauginis buomelis
- 1 rėmas
- 1 apsukama sėdynė
- 1 gaubtas
- 1 krepšio
- 1 Įrankis audiniui nuimti
- 2 dengiamąją juostelę

- 1 šasija
- 2 kāju balsts
- 1 drošības stienis
- 1 rāmis
- 1 Reversible sēdekļis
- 1 ratu jumtiņš
- 1 grozs
- 1 auduma noņemšanas rīks
- 2 pārsega sloksni

- 1 podvozek
- 2 opěrka pro nohy
- 1 ochranné madlo
- 1 rám
- 1 sedačka Reversible
- 1 stříška proti slunci
- 1 košík
- 1 nástroj pro uvolnění látkových částí
- 2 krycí pásy

**Slovenčina**

**Slovenščina**

**Magyar**

**Български език**

- 1 podvozek
- 2 opierka nôh
- 1 ochranný oblúk
- 1 rám
- 1 sedačka Reversible
- 1 strieška
- 1 košík
- 1 nástroj na uvoľnenie látkových častí
- 2 krycie pásiky

- 1 šasija
- 2 opora za noge
- 1 varnostna prečka
- 1 okvir
- 1 sedež Reversible
- 1 strehica
- 1 košarica
- 1 orodje za odstranjevanje tekstilnih delov
- 2 pokrovni

- 1 alváz
- 2 lábtámasz
- 1 biztonsági kengyel
- 1 keret
- 1 Reversible ülés
- 1 napellenző
- 1 kosár
- 1 szerszám az anyagból készült alkatrészek eltávolításához
- 2 fedőpántot

- 1 шаси
- 2 поставка за крачетата
- 1 предпазен борд
- 1 рамка
- 1 обръщаща се седалка
- 1 сенник
- 1 кош
- 1 инструмент за отстраняване на тъкани
- 2 покриващата лента

Русский язык	Ελληνικά	Română	Hrvatski	Suomi
1 ходовая часть	1 σκελετός	1 șasiu	1 podvozje	1 alusta
2 подножки	2 υποπόδιο	2 reazem pentru picioare	2 oslonac za noge	2 jalkatuki
1 защитная бампер	1 μπάρα ασφαλείας	1 bară de siguranță	1 sigurnosna prečka	1 turva-aisa
1 дополнительная рама	1 πλαίσιο	1 cadru	1 konstrukcija	1 runko
1 реверсивный сиденье Reversible	1 αντιστρεπτό κάθισμα	1 scaun reversibil	1 Reversible sjedalo	1 Reversible-istuin
1 капор	1 κάλυμμα	1 copertină	1 pokrov protiv sunca	1 kuomu
1 корзина	1 καλάθι	1 coș	1 košara	1 kori
1 устройство для отсоединения текстиля	1 Εργαλείο για αφαίρεση εξαρτημάτων υφάσματος	1 instrumente pentru îndepărtarea părților textile	1 alat za skidanje dijelova od tkanine	1 työkalu kangasosien irrottamiseen
2 защитную планку	2 λωρίδα κάλυψης	2 benzi de acoperire	2 zaštitna traka	2 peiteliuskaa

Svenska	Norsk	Dansk	Bahasa Indonesia	Malay
1 chassi	1 understell	1 chassis	1 sasis	1 casis
2 fotstöd	2 fotstøtte	2 fodstøtte	2 ganjalan kaki	2 tempat letak kaki
1 säkerhetsbygel	1 sikkerhetsbøjle	1 sikkerhedsbøjle	1 gagang pengaman	1 palang keselamatan
1 ram	1 ramme	1 ramme	1 kerangka	1 rangka
1 vändbar sittdel	1 Reversible sete	1 Reversible sæde	1 tempat duduk Reversible	1 tempat duduk yang boleh berbalik
1 sufflett	1 kalesje	1 kaleche	1 kanopi	1 kanopi
1 korg	1 kurv	1 kurv	1 keranjang	1 bakul
1 verktyg för att avlägsna tygdelar	1 redskap for å løsne stoffdeler	1 redskab til at løsne stof med	1 alat pelepas kain	1 alat pembebasan fabrik
2 täckskenan	2 dekklistene	2 dæklistler	2 tempat duduk	2 strip pelindung

Dil kodu	漢語	汉语	日本語	한국어
1 ana gövde	1 車架	1 车架	1 フレーム	1 새시
2 ayak dayama yeri	2 脚踏板	2 脚踏板	2 フットレスト	2 발판
1 güvenlik seti	1 前扶手	1 前扶手	1 フロントバー	1 안전바
1 ilave çerçeve	1 框架(提篮 / 可换向座椅)	1 框架(提篮/可换向座椅)	1 キャリーコットフレーム	1 프레임
1 çift yönlü oturma ünitesi	1 可换向座椅布套	1 可换向座椅布套	1 Reversibleシートユニットフレーム	1 양대면 시트
1 tente	1 遮阳篷	1 遮阳篷	1 キャンपी	1 캐노피
1 sepet	1 置物篮	1 置物篮	1 買い物かご	1 바스켓
1 kumaş çıkarma aracı	1 座布套拆卸工具	1 座布套拆卸工具	1 ファブリック取り外し専用工具	1 섬유 해제 도구
2 kapak şerit	2 盖条	2 盖条	2 カバーストリップ	2 커버 스트립

हिंदी	ไทย	עברית	العربية	فارسی
1 चैसिस	1 แชสซี	1 שלדה	1 شاسيه	۱ شاسی
2 फुटरेस्ट	2 ที่วางเท้า	2 מסעד לרגליים	2 مسند القدمين	۲ زیر پای
1 सुरक्षा बार	1 รวากัน	1 פגוש	1 شريط سلامة	۱ نوار ایمنی
1 फ्रेम	1 โครง	1 מסגרת	1 إطار	۱ قاب
1 रिवर्सिबल सीट	1 ที่นั่งกลับด้านได้	1 Reversible מושב	1 مقعد Reversible	۱ صندلی تاشو
1 कैनोपी	1 หลังคา	1 צילון	1 مظلة	۱ سایبان
1 बास्केट	1 ตะกร้า	1 סל קניית	1 سلة	۱ سبد
1 फैब्रिक रिलीज़ टूल	1 เครื่องมือปลดผ้า	1 כלי לשחרור הריפוד	1 أداة لازالة الأجزاء المصنوعة من القماش	۱ ابزار رهاسازی پارچه
2 कवर पट्टी	2 แถบปก	2 צרעות כיסוי	2 الشريط غطاء	۲ نوار پوشش

English	Nederlands	Deutsch	Français	Italiano
A push button	drukknop	Taste	bouton-poussoir	pulsante
B footrest	voetensteun	Fußstütze	repose-pieds	poggiapiedi
C safety harness	veiligheidsgordels	Sicherheitsgurte	harnais de sécurité	cinture di sicurezza
D safety bar	veiligheidsbeugel	Sicherheitsbügel	barre de sécurité	barra di sicurezza
E canopy	zonnekap	Sonnenblende	capot	cappuccio
F additional frame	frame	Rahmen	cadre	carcassa
G cover strips	afdekstrips	Abdeckleisten	bandes de protection	strisce di rivestimento
H fabric release tool	gereedschap voor het verwijderen van de stof	Werkzeug zum Entfernen von Stoffteilen	outilage pour l'enlèvement des parties en tissu	utensile per rimuovere gli elementi in tessuto

Português	Polski	Eesti	Lietuvių kalba	Latviešu
A botão de pressão	przycisk	(vajutata) nupp	paspaudžiamas mygtukas	piespiežamais taustiņš
B apoio para o pé	podnózek	jalatugi	kojų atrama	kāju balsts
C cintos de segurança	pasy bezpieczeństwa	turvarihmad	saugos diržai	drošības jostas
D barra de segurança	barierka bezpieczeństwa	turvakaar	apsauginis buomelis	drošības stienis
E protetor de sol	daszek	kaarvari	gaubtas	pārsegs
F armação	rama B owalna (do Reversible i Carrycot)	raam	rėmas	rāmis
G tira de cobertura	listwy maskujące	katteliistud	dengiamąją juostelę	pārsega sloksni
H ferramenta para retirar as peças em tecido	kluczyk/narzędzie do zdejmowania tapicerki	kangaemalduse tööriist	įrankis audiniui nuimti	auduma noņemšanas rīks

Español
A botón de presión
B reposapiés
C arnés de seguridad
D barra de seguridad
E capó
F bastidor
G cinta de recubrimiento
H herramientas para eliminar los elementos de tela

Čeština
A tlačítko
B opěrka pro nohy
C bezpečnostní pásy
D ochranné madlo
E stříška proti slunci
F rám
G krycí pásy
H nástroj pro uvolnění látkových částí

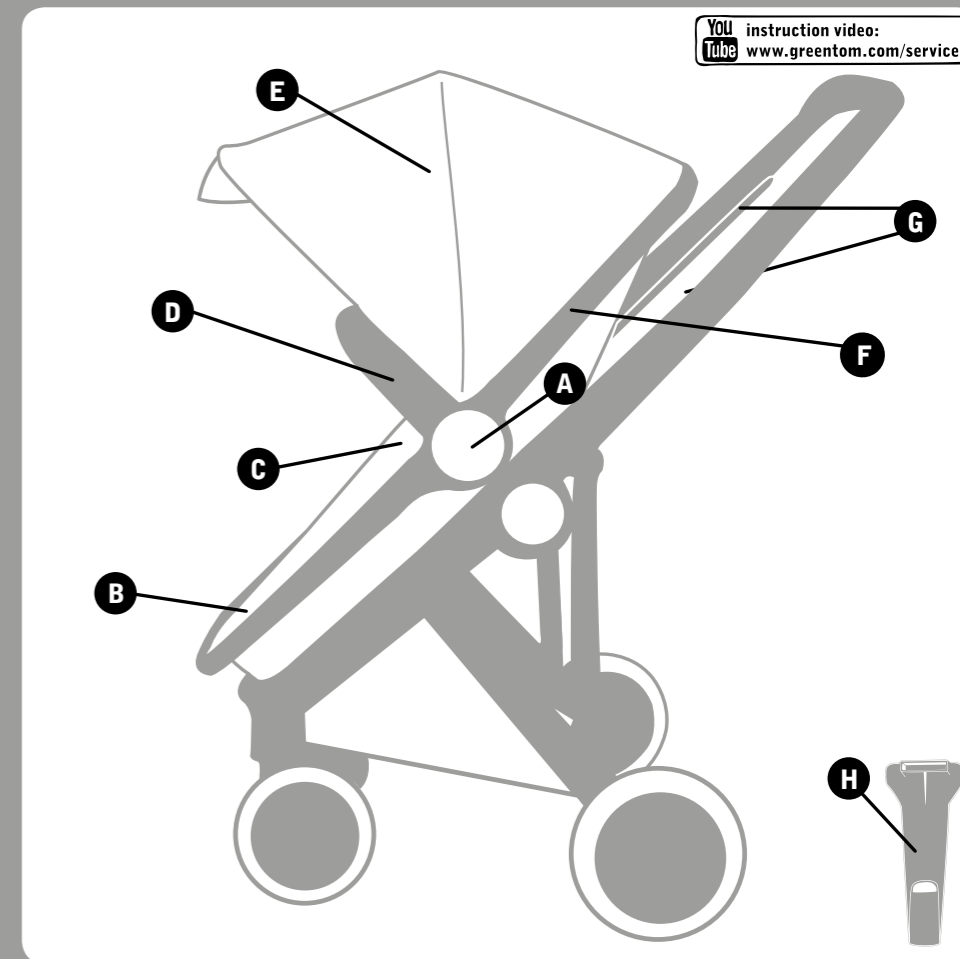

Slovenčina	Slovenščina	Magyar	Български език	Русский язык
A	spínacie tlačidlo	nyomógomb	бутон за натискане	нажимная кнопка
B	opierka nôh	lábtámasz	поставка за крачетата	подножка
C	bezpečnostné pásy	biztonsági öv	предпазни колани	предохранительных ремней
D	ochranný oblúk	biztonsági kengyel	предпазен борд	защитная бампер
E	strieška	napellenző	сенник	капор
F	rám	keret	рамка	дополнительная рама
G	krycie pásiky	fedőpántot	покриващата лента	защитную планку
H	nástroj na uvoľnenie látkových častí	szerszám az anyagból készült alkatrészek eltávolításához	инструмент за отстраняване на тъкани	устройство для отсоединения текстиля

Română	Hrvatski	Suomi	Svenska	Norsk
A	buton de apăsare	painike	tryckknapp	trykknapp
B	reazem pentru picioare	jalkatuki	fotstöd	fotstøtte
C	centuri de siguranță	turvavyöt	säkerhetsbälten	sikkerhedssele
D	bară de siguranță	turva-aisa	säkerhetsbygel	sikkerhedsbøjle
E	copertină	kuomu	sufflett	kalesje
F	cadru	runko	ram	ramme
G	benzi de acoperire	peiteliuskaa	täckskenan	dekklistene
H	instrumente pentru îndepărtarea părților textile	työkalu kangasosien irrottamiseen	verktyg för att avlägsna tygdelar	redskab for å løsne stoffdelar

Ελληνικά	
A	κουμπί πίεσης
B	υποπόδιο
C	ζώνη ασφαλείας
D	μπάρα ασφαλείας
E	κάλυμμα
F	πλαίσιο
G	λωρίδα κάλυψης
H	Εργαλείο για αφαίρεση εξαρτημάτων υφάσματος

Dansk	
A	trykknop
B	fodstøtte
C	sikkerhedssele
D	sikkerhedsbøjle
E	kalesje
F	ramme
G	dæklister
H	redskab til at løsne stof med

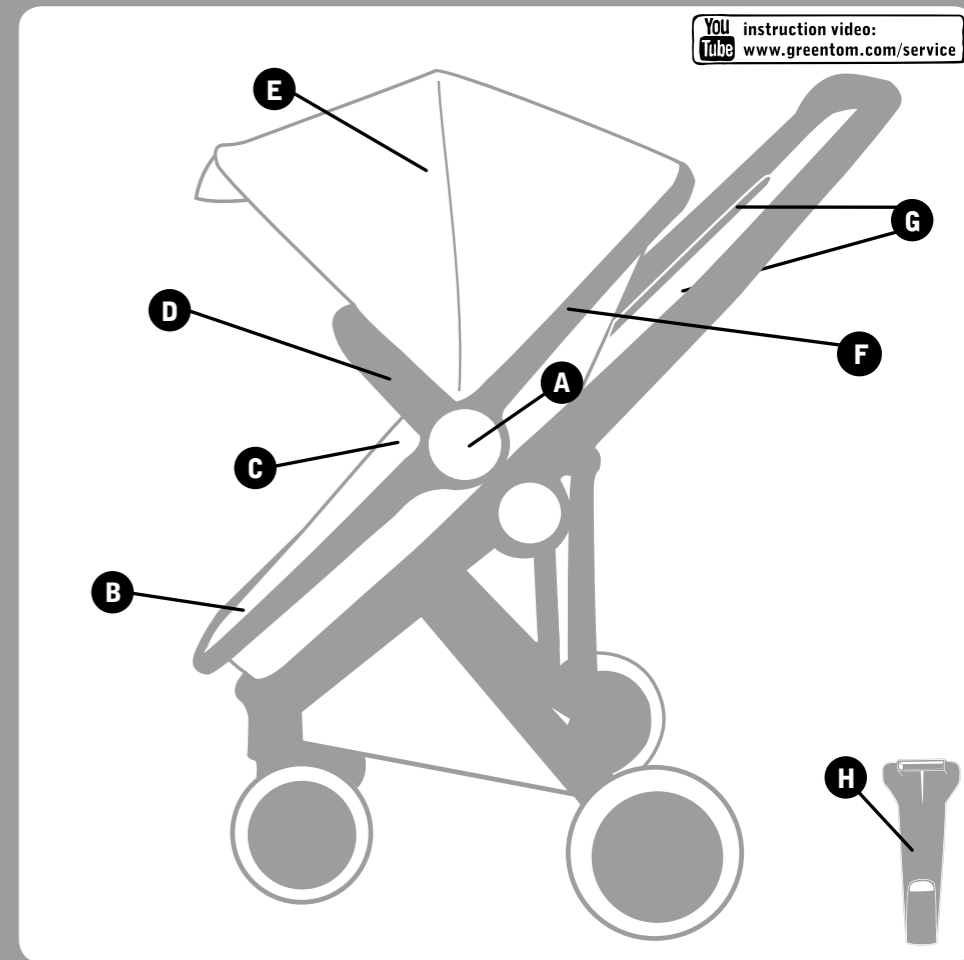

Greentom reversible gambaran / gambaran keseluruhan / genel bakış / 總覽 / 总览 / 概要 / 개요 /

Bahasa Indonesia	Malay	Dil kodu	漢語	汉语
A tombol dorong	butang tekan	basmalı düğme	按鈕	按钮
B ganjalan kaki	tempat letak kaki	ayak dayama yeri	腳踏板	脚踏板
C pengaman	tali keselamatan	güvenlik kemeri	安全帶	安全带
D gagang pengaman	palang keselamatan	güvenlik seti	前扶手	前扶手
E kanopi	kanopi	tente	遮陽篷	遮阳篷
F kerangka	rangka	ilave çerçeve	框架(提籃 / 可換向座椅)	框架(提籃 / 可換向座椅)
G strip penutup	strip pelindung	kapak şerit	蓋條	盖条
H alat pelepas kain tempat duduk	alat pembebasan fabrik	kumaş çıkarma aracı	座布套拆卸工具	座布套拆卸工具

한국의	हिंदी	ไทย	עברית	العربية
A 잠금 해제 버튼 (유모차 접기 / 펴기 사용 시)	पुश बटन	ปุ่มกด	כפתור לחיצה	زر الضغط
B 발판	फूटरेस्ट	ที่วางเท้า	מסעד לרגליים	مسند القدمين
C 안전 벨트	सेफ्टी हानेस	สายนิรภัย	רתמת בטיחות	حزام الأمان
D 안전바	सुरक्षा बार	ราวกัน	פגוש	شريط سلامة
E 캐노피	कैनोपी	หลังคา	צילון	مظلة
F 프레임	फ्रेम	โครง	מסגרת	إطار
G 커버 스트립	कवर पट्टी	แถบปก	רצועת כיסוי	الشريط غطاء
H 섬유 해제 도구	फाब्रिक रिसेजो डूल	เครื่องมือปลดผ้า	כלי לשחרור הריפוד	أداة لإزالة الأجزاء المصنوعة من القماش

ಸಂಕ್ಷಿಪ್ತ ವಿವರಣೆ / מפרט / סקירה / نظرة عامة / وارسى

日本語
A プッシュボタン
B フットレスト
C シートベルト
D フロントバー
E キャノピー
F キャリーコットフレーム
G カバーストリップ
H ファブリック取り外し専用工具

فارسی
A دکمه فشاری
B زیر پای
C کمربند ایمنی
D نوار ایمنی
E سایبان
F قاب
G نوار پوشش
H ابزار رها سازی پارچه

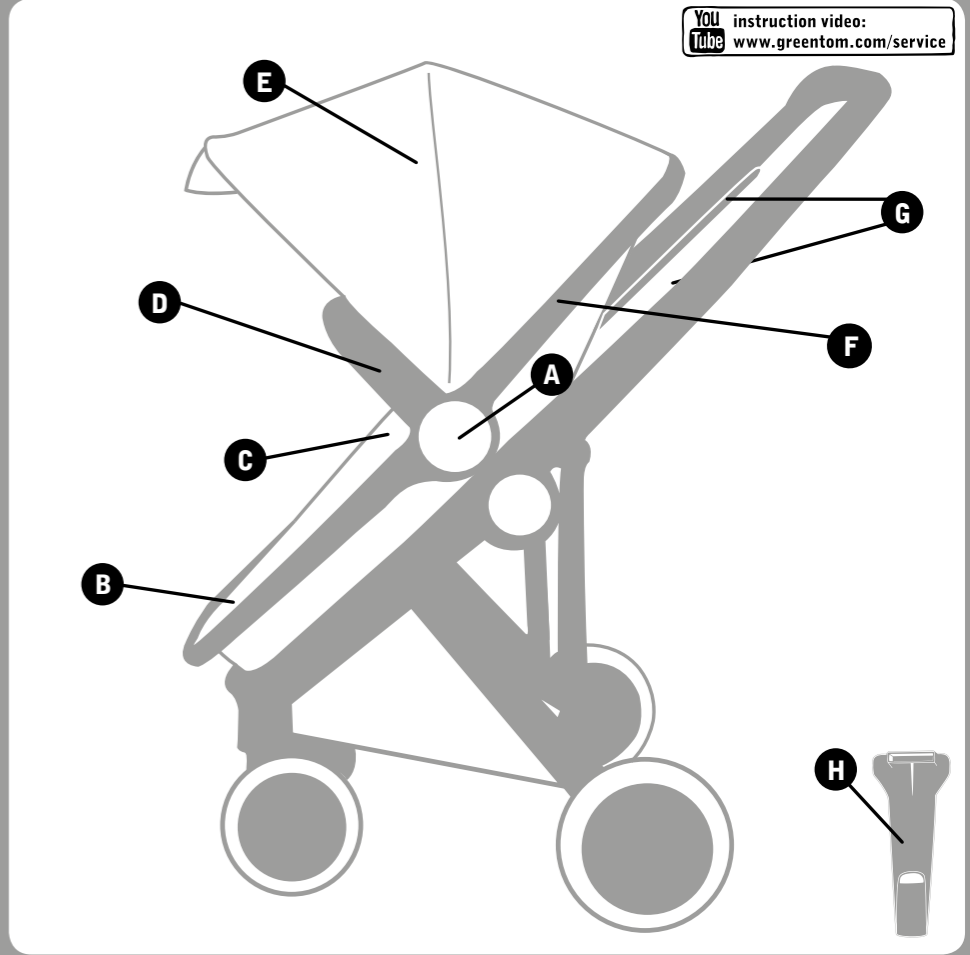



1-9

### assembly Reversible seat

plaatsen omkeerbare zitje  
 Montage Wendesitz  
 siège assemblage réversible  
 sede di montaggio reversibili  
 conjunto de asiento Reversible  
 montagem do assento reversível  
 montaż odwracanego siedziska Reversible  
 pööratava istme kokkupanek  
 apasukamos sėdynės surinkimas  
 apgriežamā sēdekļa montāža  
 montáž sedačky Reversible s možnosť  
 obráčení  
 montáž otočnej sedačky  
 namestitev obrnljivega sedeža  
 megfordítható ülés elhelyezése  
 поставяне на обръщащата се седалка  
 сборка реверсивного сиденья  
 συναρμολόγηση αντιστρεπτού καθίσματος  
 montarea scaunului reversibil  
 postavljanje sjedala koje može ići u dva  
 smjera  
 käännettävän ratasistuimen kokoaminen  
 montering av vändbar sits  
 montering av vändbart sete  
 montering af det reversible sæde  
 perakitan tempat duduk Reversible  
 memasang tempat duduk yang boleh  
 berbalik  
 çift yönlü oturma ünitesi montajı  
 座布組的安裝  
 装安的组布座  
 て立ち組 のトーシルブシーバリ  
 립조 트시 용면양  
 ଲିବ୍‌ସେସ୍ ଟିସ୍ ଲର୍ବ୍‌ସର୍ବିର୍  
 ดินำัดบัลกงันี้ทบอภะปราก  
 האבבב המושב בכיוון  
 تجميع المقعد قابل للانعكاس  
 نصب صندلى تاشو

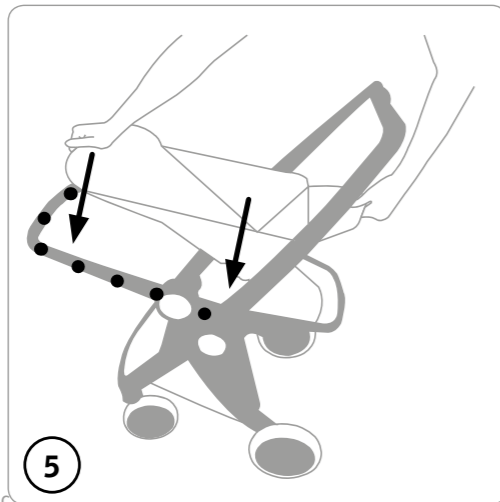

5

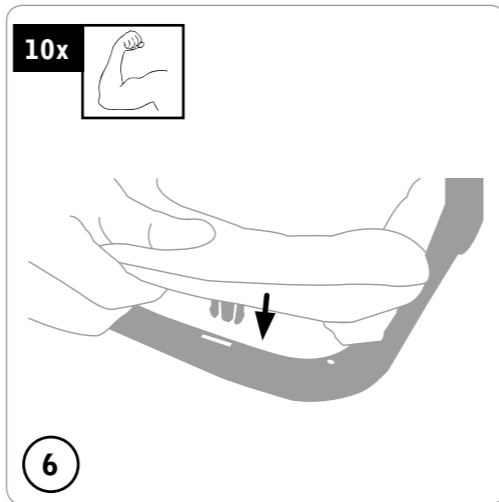

6

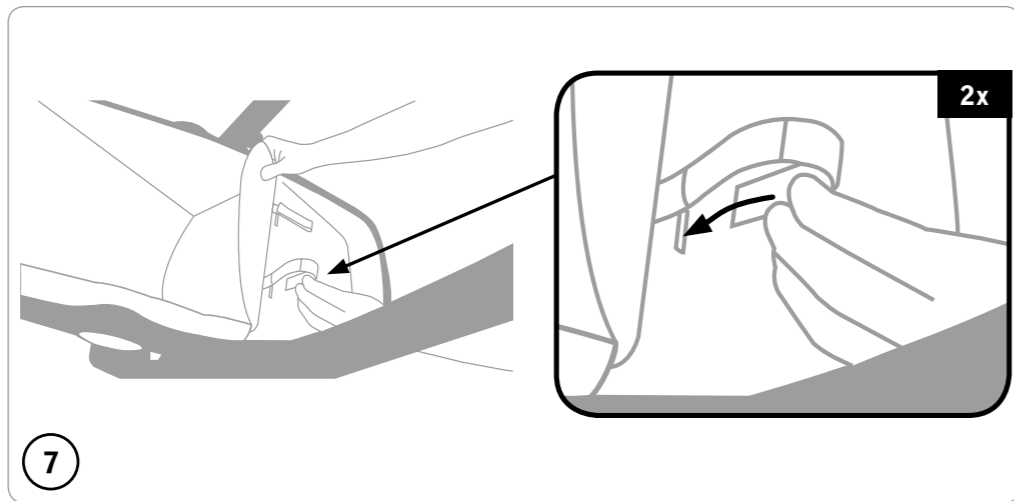

7

1-9

### assembly Reversible seat

plaatsen omkeerbare zitje  
 Montage Wendesitz  
 siège assemblage réversible  
 sede di montaggio reversibili  
 conjunto de asiento Reversible  
 montagem do assento reversível  
 montaż odwracanego siedziska Reversible  
 pööratava istme kokkupanek  
 apasukamos sėdynės surinkimas  
 apgriežamā sēdekļa montāža  
 montáž sedačky Reversible s možnosť  
 obráčení  
 montáž otočnej sedačky  
 namestitev obrnljivega sedeža  
 megfordítható ülés elhelyezése  
 поставяне на обръщащата се седалка  
 сборка реверсивного сиденья  
 συναρμολόγηση αντιστρεπτού καθίσματος  
 montarea scaunului reversibil  
 postavljanje sjedala koje može ići u dva  
 smjera  
 käännettävän ratasistuimen kokoaminen  
 montering av vändbar sits  
 montering av vändbart sete  
 montering af det reversible sæde  
 perakitan tempat duduk Reversible  
 memasang tempat duduk yang boleh  
 berbalik  
 çift yönlü oturma ünitesi montajı  
 座布組的安裝  
 装安的组布座  
 て立ち組 のトーシルブシーバリ  
 립조 트시 용면양  
 ଲିବ୍‌ସେସ୍ ଟିସ୍ ଲର୍ବ୍‌ସର୍ବିର୍  
 ดินำัดบัลกงันี้ทบอภะปราก  
 האבבב המושב בכיוון  
 تجميع المقعد قابل للانعكاس  
 نصب صندلى تاشو

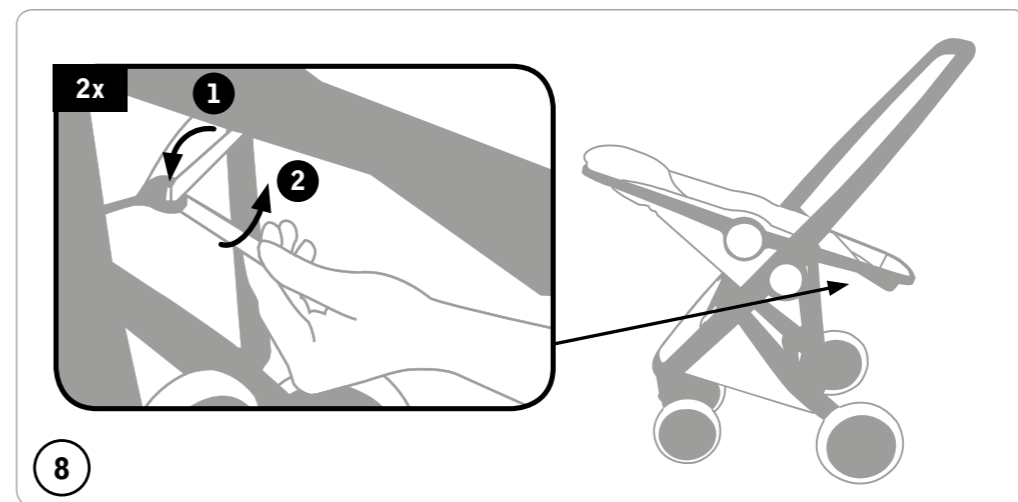

8



9

Greentom reversible

Greentom reversible

## use safety bar

veiligheidsbeugel  
 Sicherheitsbügel  
 arceau de maintien  
 staffa di sicurezza  
 barra de seguridad  
 barra de segurança  
 użycie barierki bezpieczeństwa  
 turvakaare kasutamine  
 buomelio naudojimas  
 drošības stieņa izmantošana  
 použití bezpečnostního madla  
 použitie bezpečnostného oblúka  
 varnostna prečka  
 biztonsági kengyel  
 използване на борда за безопасност  
 использование защитной дуги  
 χρήση μπάρας ασφαλείας  
 bara de siguranță  
 sigurnosna prečka  
 turva-aisan käyttö  
 använd säkerhetsstången  
 bruk av sikkerhetsbøyle  
 brug sikkerhedsbøjle  
 penggunaan gagang pengaman  
 gunakan palang keselamatan  
 güvenli setinin kullanımı  
 前扶手的用法  
 前扶手的用法  
 フロントバーの取り付け / 取り外し  
 안전바  
 सुरक्षा बार का इस्तेमाल करें  
 การใช้อุปกรณ์  
 שימוש בפגוש  
 استخدام شريط السلامة  
 استفاده از نوار ایمنی

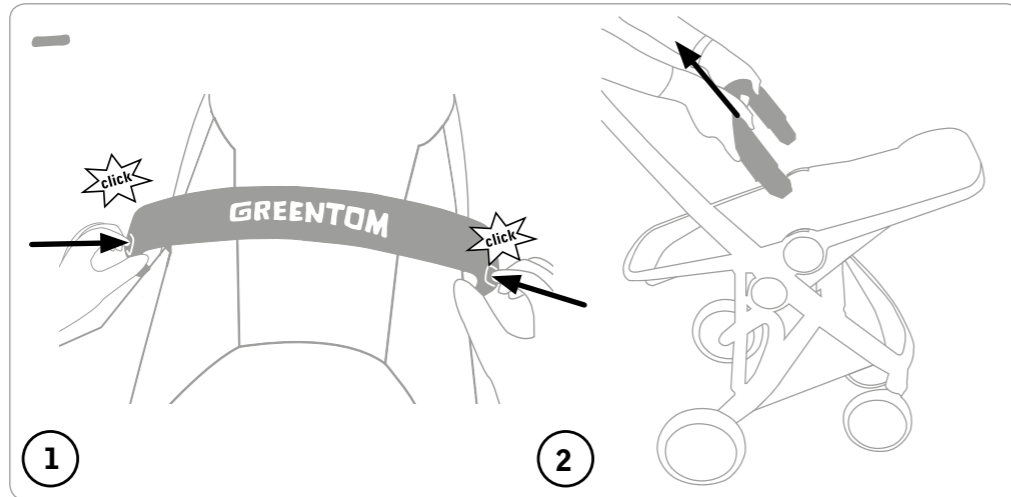
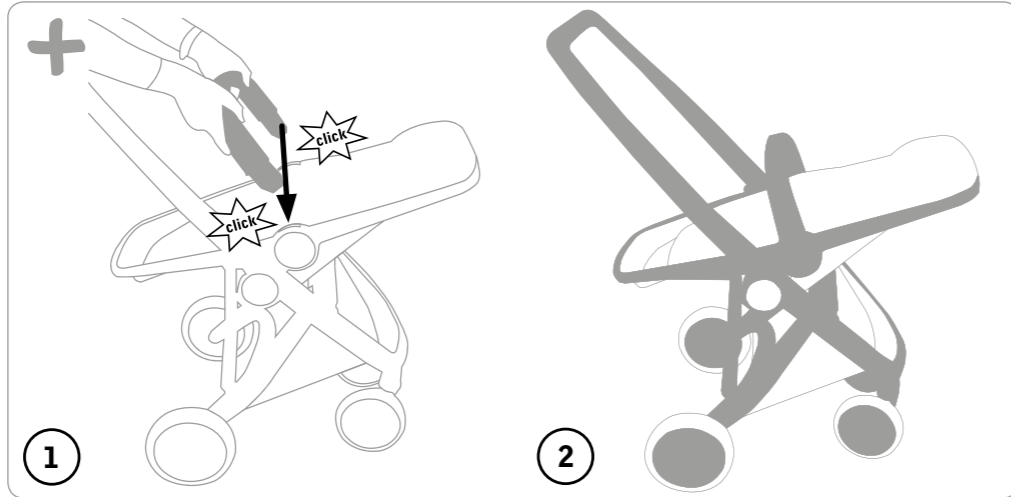

## canopy

zonnekap  
 Sonnenblende  
 capot  
 cappuccio  
 capó  
 protetor de sol  
 kaarvari  
 gaubtas  
 ratu juntiņš  
 stříška proti slunci  
 strehica  
 napellenző  
 сенник  
 капор  
 κάλυμμα  
 copertină  
 pokrov protiv sunca  
 kuomu  
 sufflett  
 kalesje  
 kaleche  
 kanopi  
 kanopi  
 tente  
 遮陽篷  
 遮阳篷  
 キャンピー  
 캐노피  
 कैनोपी  
 หลังกา  
 යාටර  
 مظلة  
 سایان

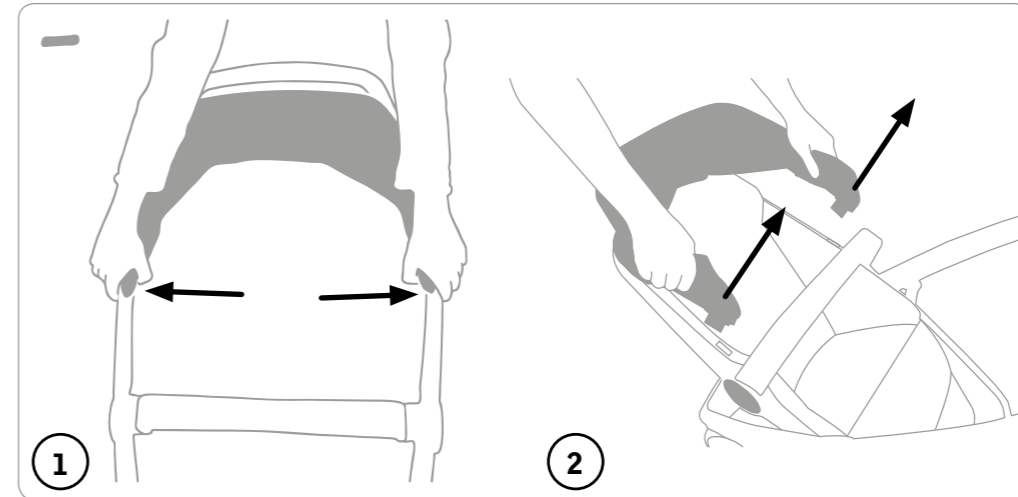
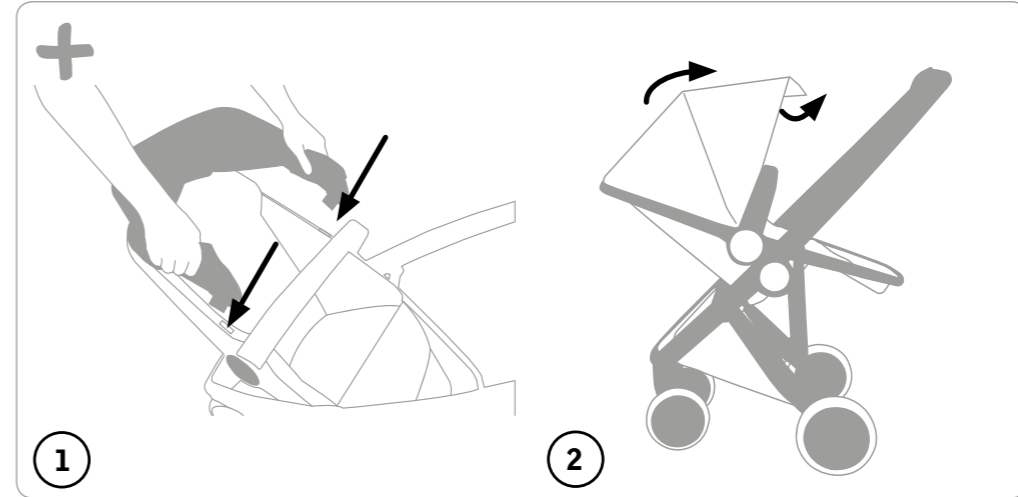

## open-close safety harness

openen-sluiten veiligheids gordels  
 öffnen-schließen Sicherheitsgurte  
 ouverture-fermeture du harnais de sécurité  
 apertura-chiusura delle cinture  
 abrir-cerrar el arnés de seguridad  
 abrir-fechar os cintos  
 odpinanie i zapinanie pasów bezpieczeństwa  
 turvarihmade avamine sulgemine  
 saugos diržų užsegimas / atsegimas  
 drošības jostas uzlikšana un noņemšana  
 otevření / zavření bezpečnostního popruhu  
 zapínanie-odopínanie bezpečnostných pásov  
 odpenjanje / zapenjanje varnostnih pasov  
 biztonsági öv nyitása / zárása  
 отвяряне-затвяряне на предпазните колани  
 застегивание/расстегивание предохранительных ремней  
 άνοιγμα-κλείσιμο ζώνης ασφαλείας  
 deschiderea și închiderea centurilor de siguranță  
 otkopčavanje-zakopčavanje sigurnosnih pojaseva  
 turvalvajaiden avaaminen / sulkeminen  
 öppna-stäng säkerhetssele  
 åpne-lukke sikkerhetssele  
 åbn-luk sikkerhedssele  
 membuka-menutup pengaman  
 buka-tutup tali keselamatan  
 güvenlik kemerinin açılması - kapanması  
 安全帶如何繫緊和打開  
 安全帶如何系緊和打开  
 シートベルトの装着 / 取り外し  
 안전벨트 열고-잠그기  
 सफटी हार्नेस खोलें-बंद करें  
 การปลดและล็อกสายนิรภัย  
 תיחום-הגירה של רמת האבטוח  
 فتح-غلق حزام الأمان  
 بازکردن-بستن کمربند ایمنی

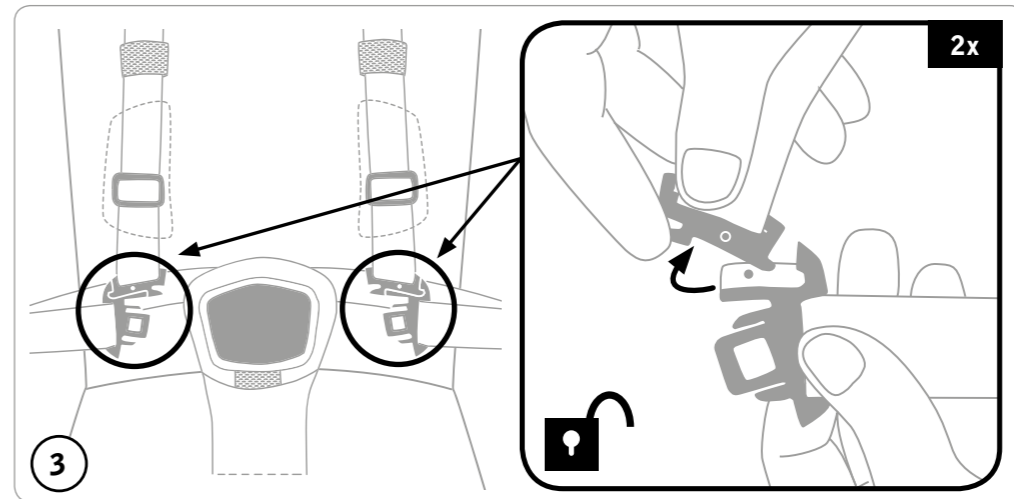
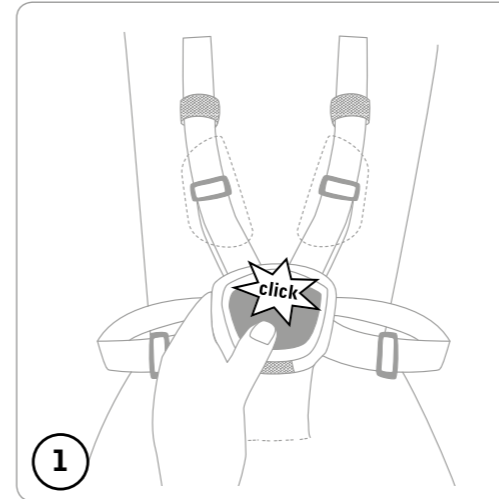
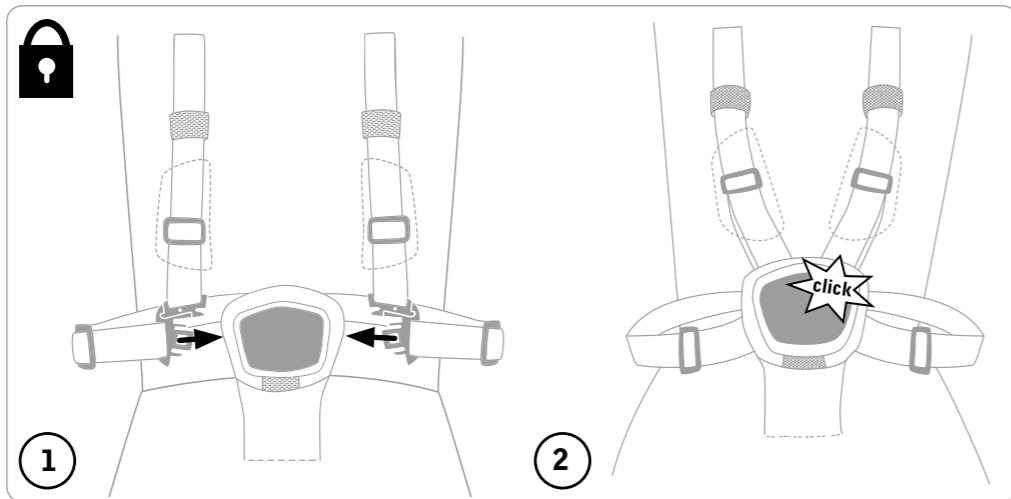
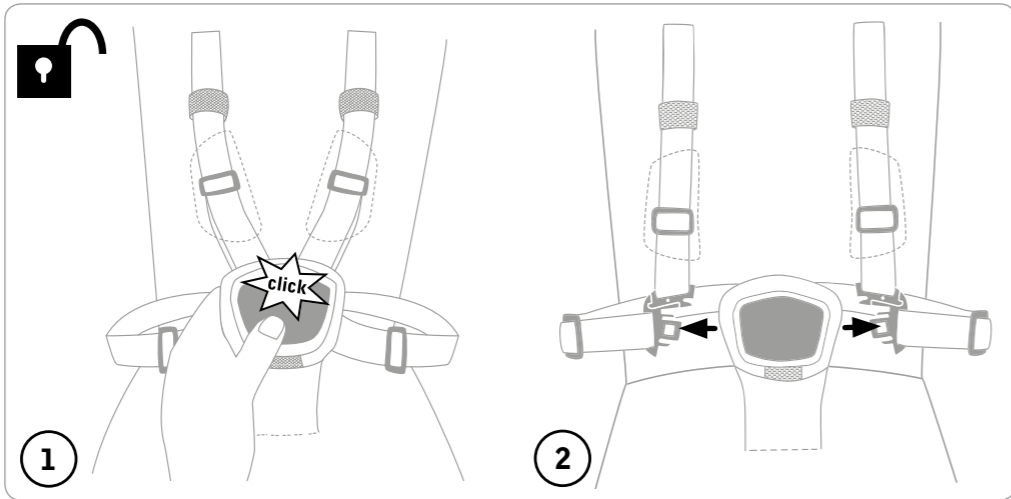

## 1-7 safety harness adjustment

verstellen veiligheids gordels  
 verstellen der Sicherheitsgurte  
 réglage du harnai de sécurité  
 regolazione delle cinture  
 ajuste el arnés de seguridad  
 ajustar os cintos  
 regulacja pasów bezpieczeństwa  
 turvarihmade reguleerimine  
 saugos diržų reguliavimas  
 drošības jostas regulēšana  
 nastavení bezpečnostního popruhu  
 nastavenie bezpečnostných pásov  
 nastavitve varnostnih pasov  
 biztonsági öv beállítása  
 нагласяне на предпазните колани  
 регулировка предохранительных ремней  
 προσαρμογή ζώνης ασφαλείας  
 reglarea hamului de siguranță  
 podešavanje sigurnosnih pojaseva  
 turvalvajaiden säätö  
 justering av säkerhetssele  
 justering av sikkerhetssele  
 justering af sikkerhedssele  
 pengaturan pengaman  
 penyesuaian tali keselamatan  
 güvenlik kemerinin ayarlanması  
 安全帶的調整  
 安全帶的調整  
 シートベルトの調整  
 안전벨트 조절방법  
 सफटी हार्नेस एडजस्टमेंट  
 การปรับสายนิรภัย  
 התאמת רמת הבטיחות  
 تعديل حزام الأمان  
 تنظیم کمربند ایمنی

## 1-7 safety harness adjustment

verstellen veiligheidsgordels  
 verstellen der Sicherheitsgurte  
 réglage du harnai de sécurité  
 regolazione delle cinture  
 ajuste el arnés de seguridad  
 ajustar os cintos  
 regulacja pasów bezpieczeństwa  
 turvarihmade reguleerimine  
 saugos diržų reguliavimas  
 drošības jostas regulēšana  
 nastavení bezpečnostního popruhu  
 nastavenie bezpečnostných pásov  
 nastavitve varnostnih pasov  
 biztonságos öv beállítása  
 нагласяне на предпазните колани  
 регулировка предохранительных ремней  
 προσαρμογή ζώνης ασφαλείας  
 reglarea hamului de siguranță  
 podešavanje sigurnosnih pojaseva  
 turvaljaiden säätö  
 justering av säkerhetssele  
 justering av sikkerhetssele  
 justering af sikkerhedssele  
 pengaturan pengaman  
 penyesuaian tali keselamatan  
 güvenli kemerinin ayarlanması  
 安全帶的調整  
 安全帶的調整  
 シートベルトの調整  
 안전벨트 조절방법  
 सेफ्टी हार्नेस एडजस्टमेंट  
 การปรับสายนิรภัย  
 התאמת רתמת הבטיחות  
 تعديل حزام الأمان  
 تنظیم کمربند ایمنی

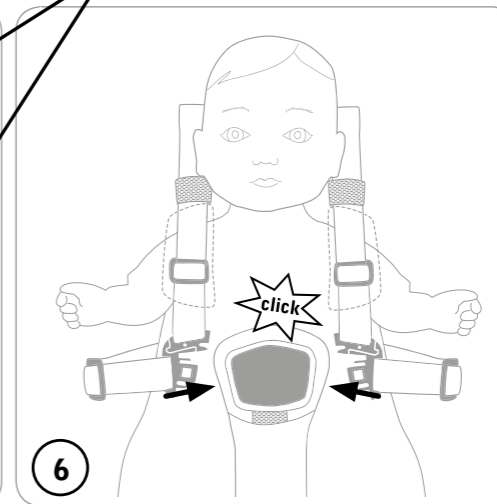
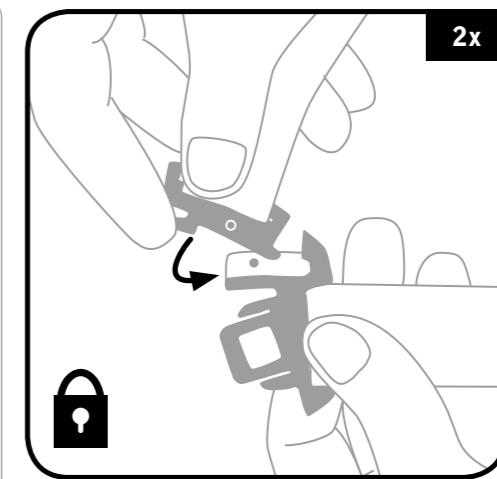
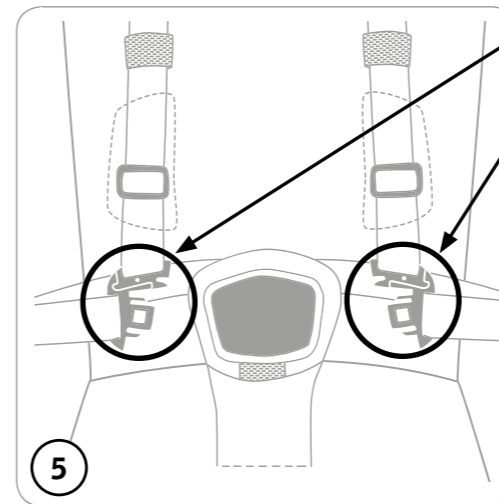
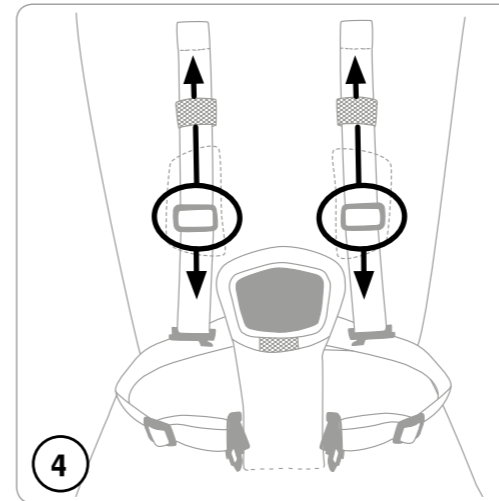
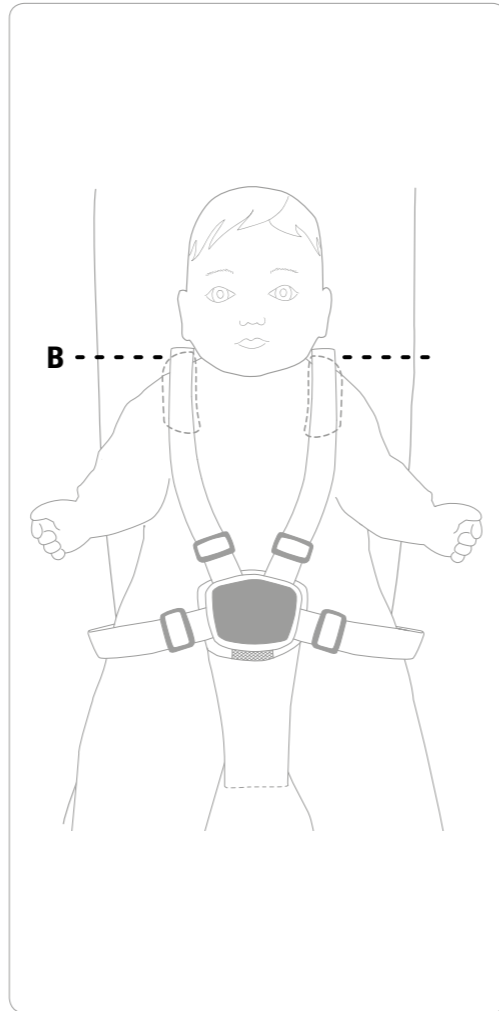
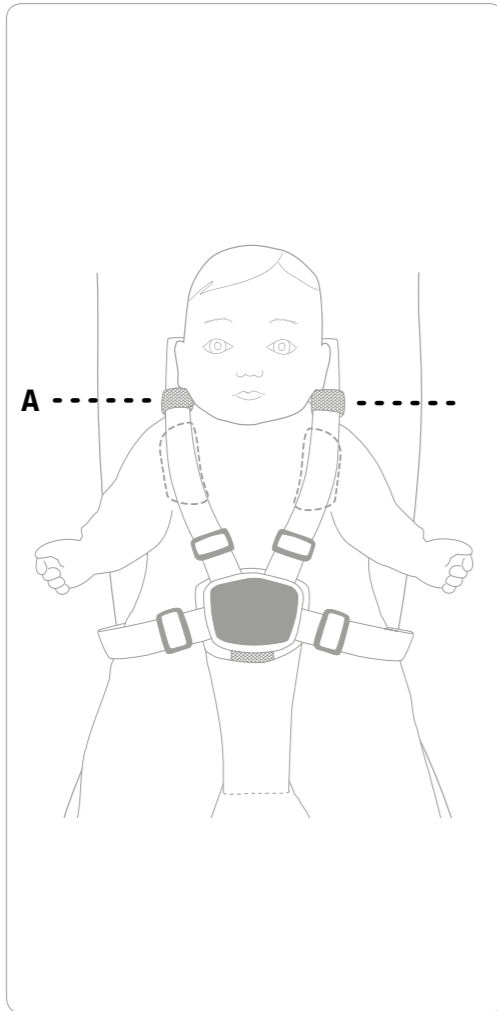

## 1-7 safety harness adjustment

verstellen veiligheidsgordels  
 verstellen der Sicherheitsgurte  
 réglage du harnai de sécurité  
 regolazione delle cinture  
 ajuste el arnés de seguridad  
 ajustar os cintos  
 regulacja pasów bezpieczeństwa  
 turvarihmade reguleerimine  
 saugos diržų reguliavimas  
 drošības jostas regulēšana  
 nastavení bezpečnostního popruhu  
 nastavenie bezpečnostných pásov  
 nastavitve varnostnih pasov  
 biztonságos öv beállítása  
 нагласяне на предпазните колани  
 регулировка предохранительных ремней  
 προσαρμογή ζώνης ασφαλείας  
 reglarea hamului de siguranță  
 podešavanje sigurnosnih pojaseva  
 turvaljaiden säätö  
 justering av säkerhetssele  
 justering av sikkerhetssele  
 justering af sikkerhedssele  
 pengaturan pengaman  
 penyesuaian tali keselamatan  
 güvenli kemerinin ayarlanması  
 安全帶的調整  
 安全帶的調整  
 シートベルトの調整  
 안전벨트 조절방법  
 सेफ्टी हार्नेस एडजस्टमेंट  
 การปรับสายนิรภัย  
 התאמת רתמת הבטיחות  
 تعديل حزام الأمان  
 تنظیم کمربند ایمنی

# 1-7

## safety harness adjustment

verstellen veiligheids gordels  
 verstellen der Sicherheitsgurte  
 réglage du harnai de sécurité  
 regolazione delle cinture  
 ajuste el arnés de seguridad  
 ajustar os cintos  
 regulacja pasów bezpieczeństwa  
 turvarihmade reguleerimine  
 saugos diržų reguliavimas  
 drošības jostas regulēšana  
 nastavení bezpečnostního popruhu  
 nastavenie bezpečnostných pásov  
 nastavitve varnostnih pasov  
 biztonságos öv beállítása  
 нагласяне на предпазните колани  
 регулировка предохранительных ремней  
 προσαρμογή ζώνης ασφαλείας  
 reglarea hamului de siguranță  
 podešavanje sigurnosnih pojaseva  
 turvalajaiden säätö  
 justering av säkerhetssele  
 justering av sikkerhetssele  
 justering af sikkerhedssele  
 pengaturan pengaman  
 penyesuaian tali keselamatan  
 güvenli kemerinin ayarlanması  
 安全帶的調整  
 安全帶的調整  
 シートベルトの調整  
 안전벨트 조절방법  
 सेफ्टी हार्नेस एडजस्टमेंट  
 การปรับสายนิรภัย  
 התאמת רמת הבטיחות  
 تعديل حزام الأمان  
 تنظیم کمربند ایمنی

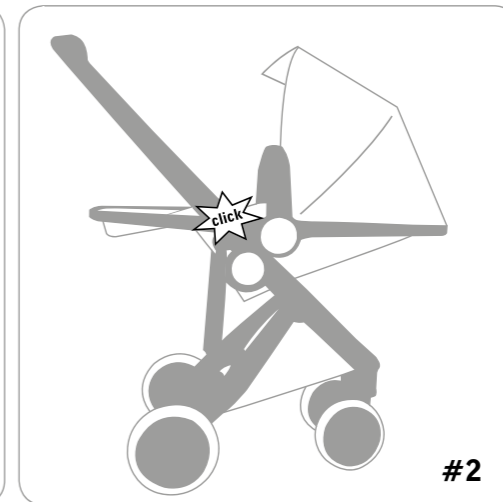
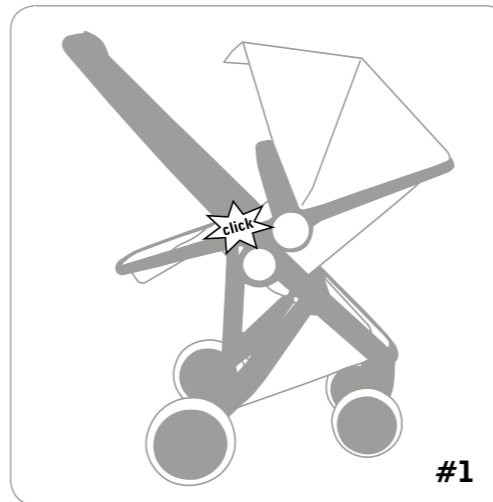
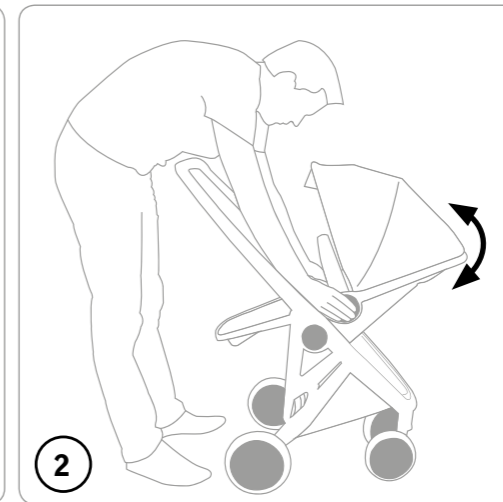
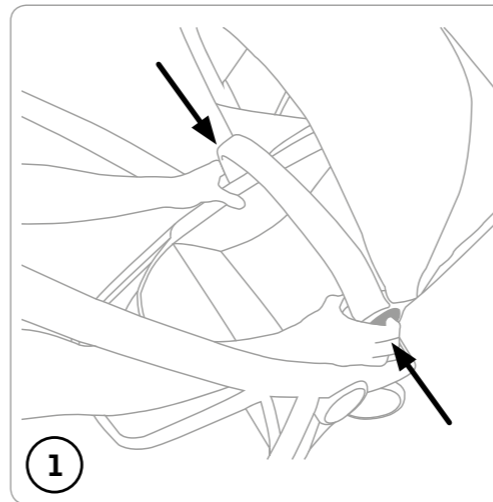
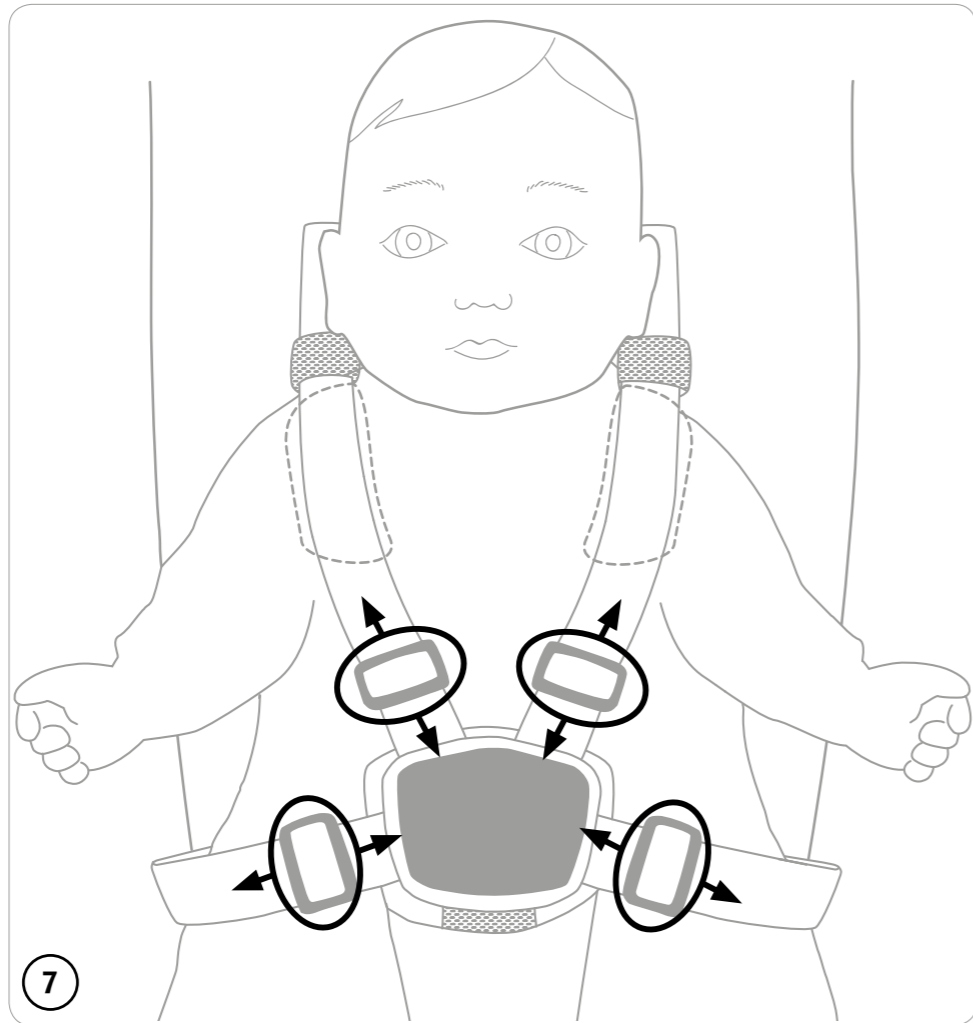

## positions 1 and 2

positie 1 en 2  
 Position 1 und 2  
 position 1 et 2  
 posizione 1 e 2  
 posición 1 y 2  
 posição 1 e 2  
 ustawienie 1 i 2  
 asendid 1 ja 2  
 1 ir 2 padētyš  
 1. un 2. pozīcija  
 polohy 1 a 2  
 polohy 1 a 2  
 položaja 1 in 2  
 1. és 2. pozíció  
 положение 1 и 2  
 положения 1 и 2  
 θέσεις 1 και 2  
 poziția 1 și 2  
 pozicije 1 i 2  
 asennot 1 ja 2  
 positioner 1 och 2  
 posisjon 1 og 2  
 position 1 og 2  
 posisi 1 dan 2  
 kedudukan 1 dan 2  
 konum 1 ve 2  
 位置 1 和 2  
 位置 1 和 2  
 ポジション 1 および 2  
 위치 1과 2  
 पोजिशन 1 और 2  
 ตำแหน่ง 1 และ 2  
 2-1 1 ыжм  
 الوضع 1 و 2  
 وضعیت های 1 و 2

**1-8**  
**positions 3, 4 and 5**

posítie 3, 4 en 5  
 Position 3, 4 und 5  
 position 3, 4 et 5  
 posizione 3, 4 e 5  
 posici3n 3, 4 y 5  
 posíç3o 3, 4 e 5  
 ustawienie 3, 4 i 5  
 asendid 3, 4 ja 5  
 3, 4 ir 5 pad3tys  
 3., 4. un 5. pozíciija  
 polohy 3, 4 a 5  
 položaji 3, 4 in 5  
 3., 4. és 5. pozíci3  
 položenije 3, 4 i 5  
 положениj 3, 4 и 5  
 θέσεις 3, 4 και 5  
 poziřia 3, 4 ři 5  
 pozicije 3, 4 i 5  
 asennot 3, 4 ja 5  
 positioner 3, 4 och 5  
 posisjon 3, 4 og 5  
 position 3, 4 og 5  
 posisi 3, 4, dan 5  
 kedudukan 3, 4 dan 5  
 konum 3, 4 ve 5  
 位置 3, 4 和 5  
 位置 3, 4 和 5  
 ポジション 3, 4 および 5  
 위치 3, 4, 5  
 पोजिशन 3, 4 और 5  
 ตำแหน่ง 3, 4 และ 5  
 5-1 4, 3 מצב  
 5و 4و 3 الأوضاع  
 وضعيت های 3, 4 و 5

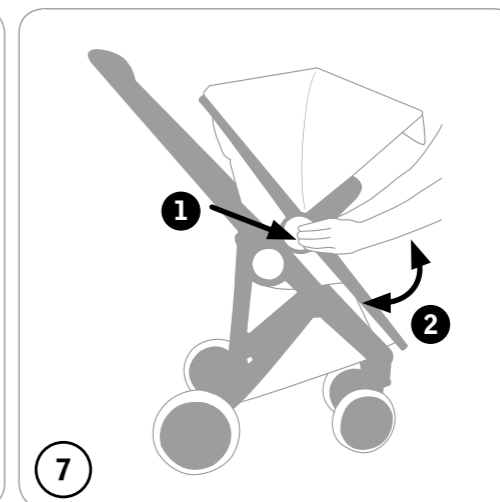
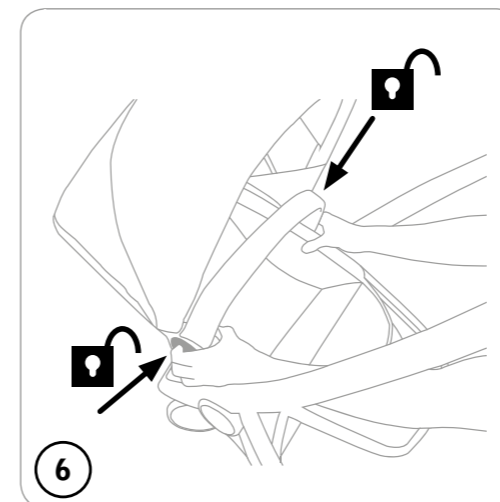
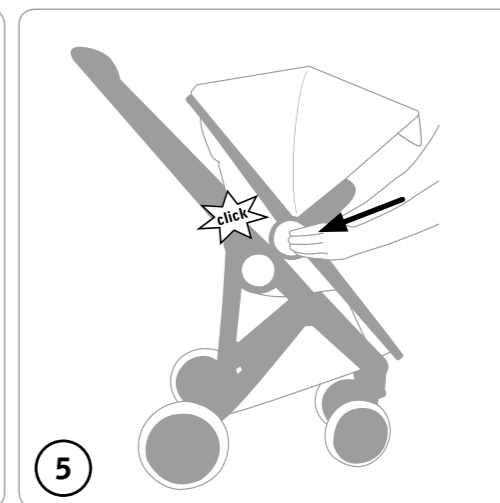
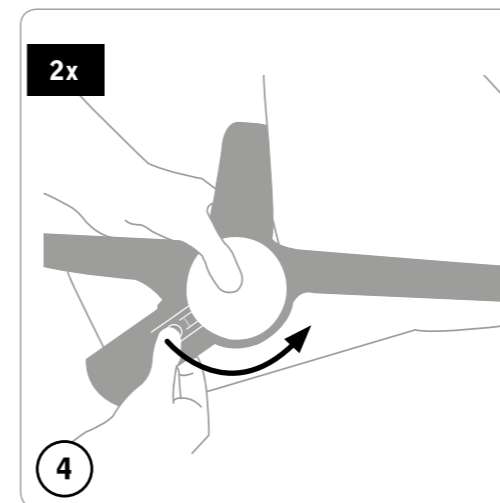
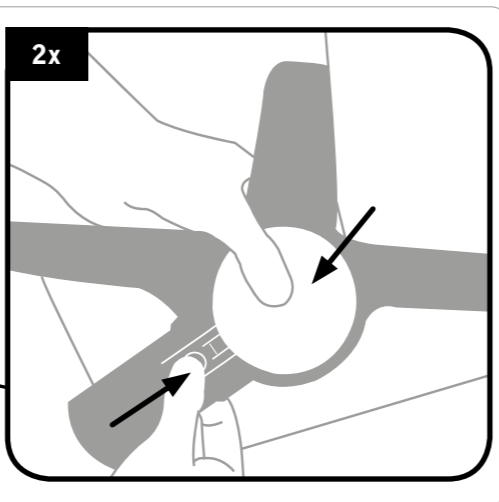
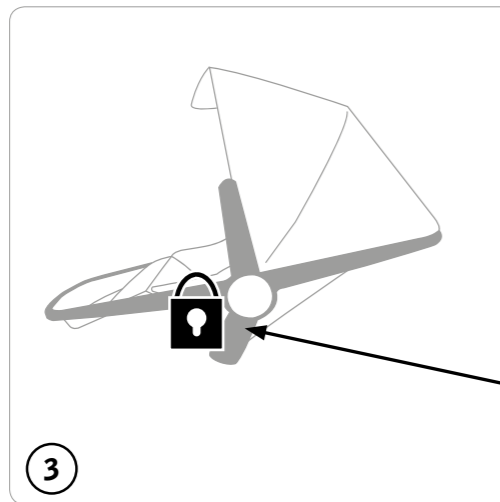
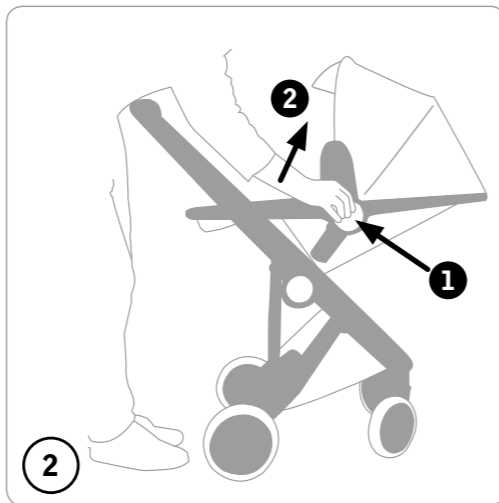
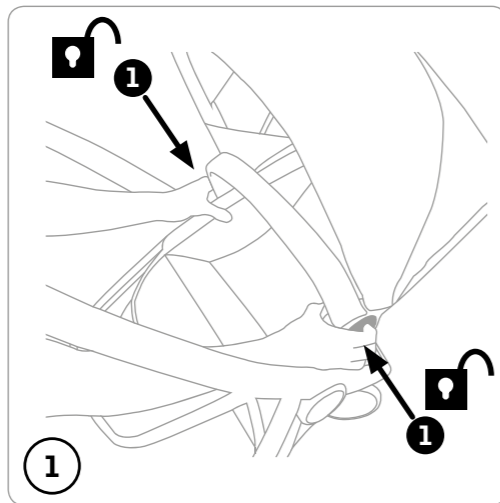

**1-8**  
**positions 3, 4 and 5**

posítie 3, 4 en 5  
 Position 3, 4 und 5  
 position 3, 4 et 5  
 posizione 3, 4 e 5  
 posici3n 3, 4 y 5  
 posíç3o 3, 4 e 5  
 ustawienie 3, 4 i 5  
 asendid 3, 4 ja 5  
 3, 4 ir 5 pad3tys  
 3., 4. un 5. pozíciija  
 polohy 3, 4 a 5  
 položaji 3, 4 in 5  
 3., 4. és 5. pozíci3  
 položenije 3, 4 i 5  
 положениj 3, 4 и 5  
 θέσεις 3, 4 και 5  
 poziřia 3, 4 ři 5  
 pozicije 3, 4 i 5  
 asennot 3, 4 ja 5  
 positioner 3, 4 och 5  
 posisjon 3, 4 og 5  
 position 3, 4 og 5  
 posisi 3, 4, dan 5  
 kedudukan 3, 4 dan 5  
 konum 3, 4 ve 5  
 位置 3, 4 和 5  
 位置 3, 4 和 5  
 ポジション 3, 4 および 5  
 위치 3, 4, 5  
 पोजिशन 3, 4 और 5  
 ตำแหน่ง 3, 4 และ 5  
 5-1 4, 3 מצב  
 5و 4و 3 الأوضاع  
 وضعيت های 3, 4 و 5

**1-8**  
**positions 3, 4 and 5**

posítie 3, 4 en 5  
Position 3, 4 und 5  
position 3, 4 et 5  
posizione 3, 4 e 5  
posición 3, 4 y 5  
posição 3, 4 e 5  
ustawienie 3, 4 i 5  
asendid 3, 4 ja 5  
3, 4 ir 5 padētys  
3., 4. un 5. pozīcija  
polohy 3, 4 a 5  
polohy 3, 4 a 5  
položaji 3, 4 in 5  
3., 4. és 5. pozíció  
положение 3, 4 и 5  
положения 3, 4 и 5  
θέσεις 3, 4 και 5  
poziția 3, 4 și 5  
pozicije 3, 4 i 5  
asennot 3, 4 ja 5  
positioner 3, 4 och 5  
posisjon 3, 4 og 5  
position 3, 4 og 5  
posisi 3, 4, dan 5  
kedudukan 3, 4 dan 5  
konum 3, 4 ve 5  
位置 3, 4 和 5  
位置 3, 4 和 5  
ポジション 3, 4 および 5  
위치 3, 4, 5  
पोजिशन 3, 4 और 5  
ตำแหน่ง 3, 4 และ 5  
5-1 4, 3 מצב  
الأوضاع 3 و 4 و 5  
وضعیتهای ۳، ۴ و ۵

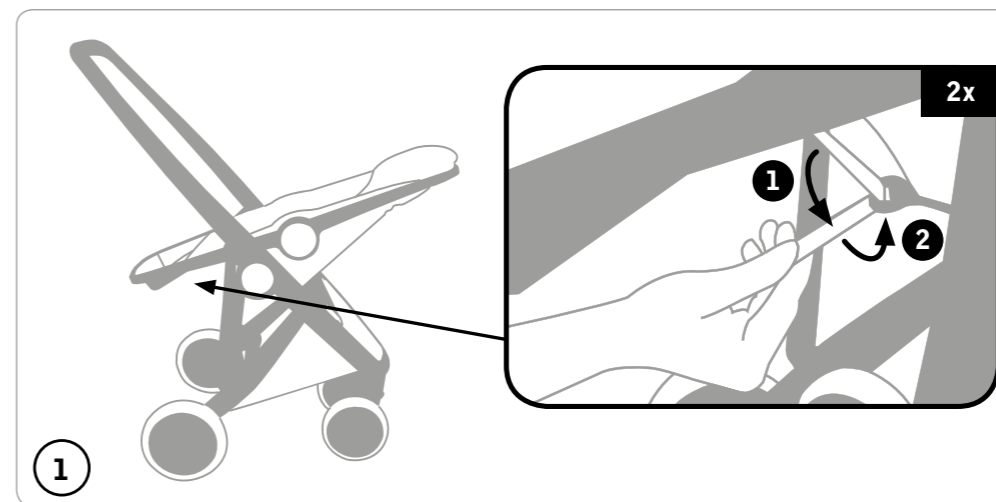
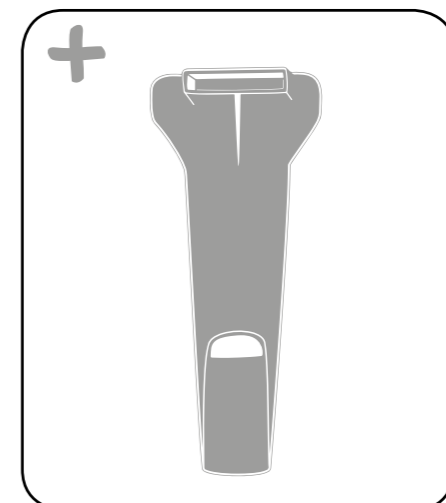
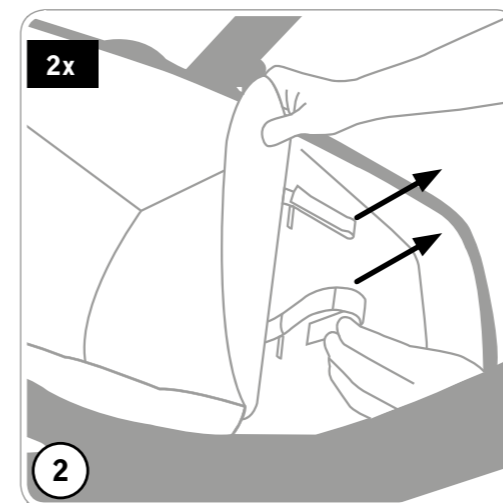
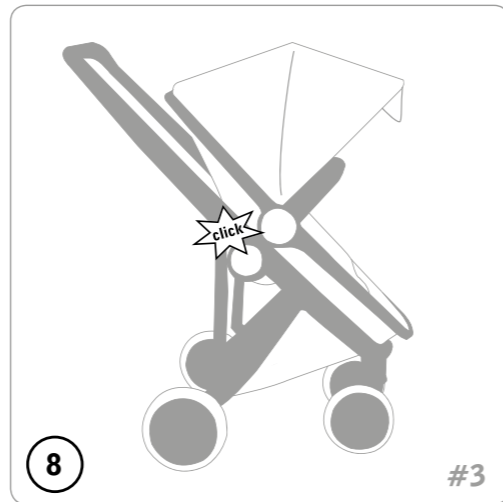
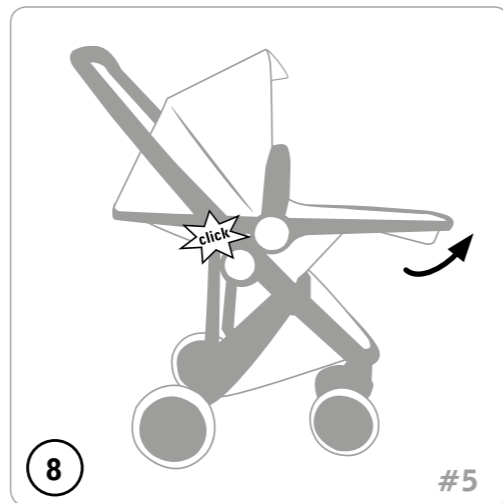
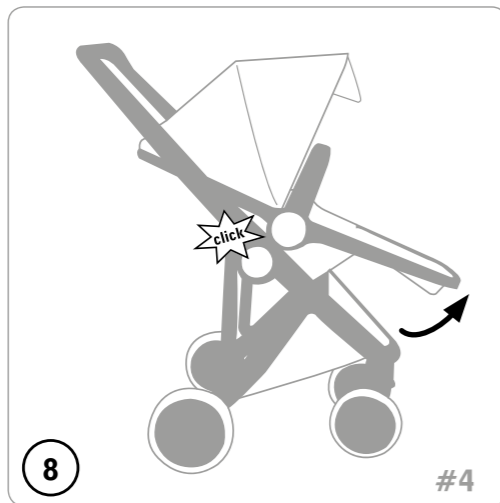

**1-6**  
**remove fabric**

zitje verwijderen  
Sitz entfernen  
démontage du siège  
smontare il seggiolino  
extracción del tapizado  
remoção do assento  
zdejmovanie tkaniny tapicerki  
kanga eemaldamine  
sėdynės medžiaginio užvalkalo nuėmimas  
tapsējuma noņemšana  
stáhnutí látky  
vybratie látky  
odstranitev sedeža  
ülés eltávolítása  
сваляне на плата  
СНЯТИЕ текстильного чехла  
αφαίρεση υφάσματος  
scoaterea scaunului  
skidanje sjedala  
kankaan poistaminen  
avlägnsna klädsel  
demontering av setet  
fjern stof  
lepaskan kain  
tanggalkan fabrik  
kumaşın çıkarılması  
卸除座布組  
卸除座布組  
ファブリックの取り外し  
패브릭 제거하기  
फैब्रिक निकालें  
ઇબદમાંબદળ  
הסרת הריפוד  
إزالة النسيج  
جدا کردن پارچه

# 1-6

## remove fabric

zítje verwijderen  
 Sitz entfernen  
 démontage du siège  
 smontare il seggiolino  
 extracción del tapizado  
 remoção do assento  
 zdejmowanie tkaniny tapicerki  
 kanga eemaldamine  
 sėdynės medžiaginio užvalkalo nuėmimas  
 tapsējuma noņemšana  
 stáhnutí látky  
 vybratie látky  
 odstranitev sedeža  
 ūlés eltávolítása  
 свляяне на плата  
 снятие текстильного чехла  
 αφάρηση υφάσματος  
 scoaterea scaunului  
 skidanje sjedala  
 kankaan poistaminen  
 avlāgsna klādsel  
 demontering av setet  
 fjern stof  
 lepaskan kain  
 tanggalkan fabrik  
 kumaşın çıkarılması  
 卸除座布組  
 卸除座布組  
 ファブリックの取り外し  
 패브릭 제거하기  
 फ़ैब्रिक निकालें  
 ถอดผ้าออก  
 הסרת הריפוד  
 إزالة النسيج  
 جدا کردن پارچه

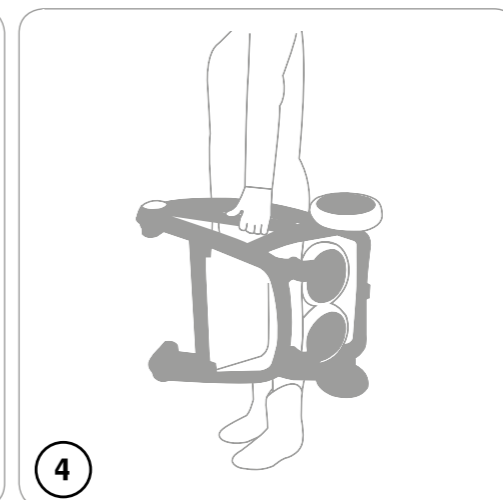
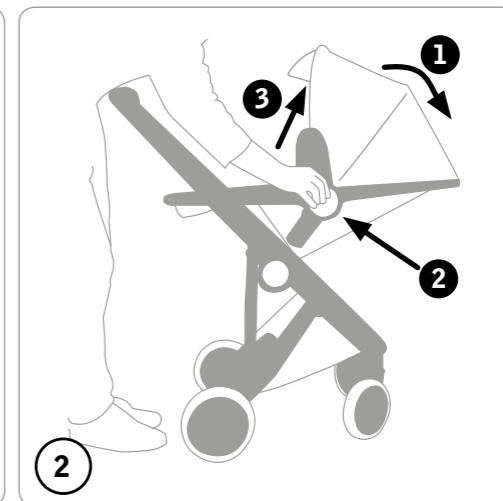
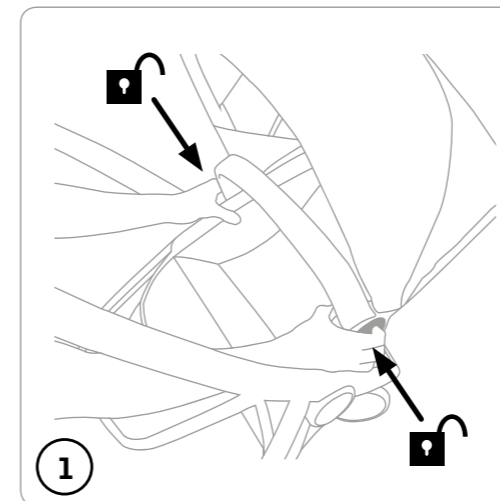
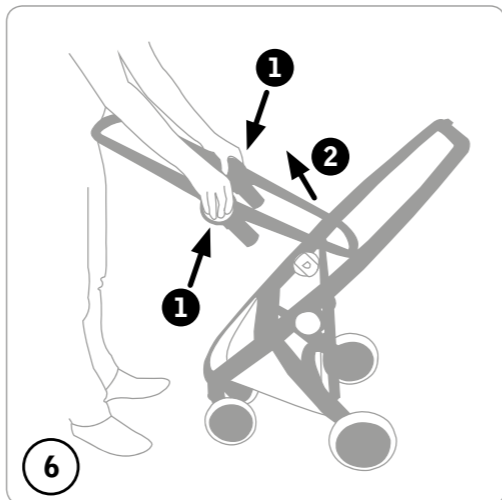
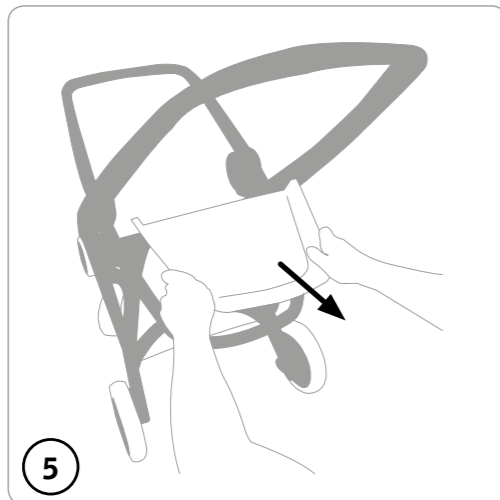
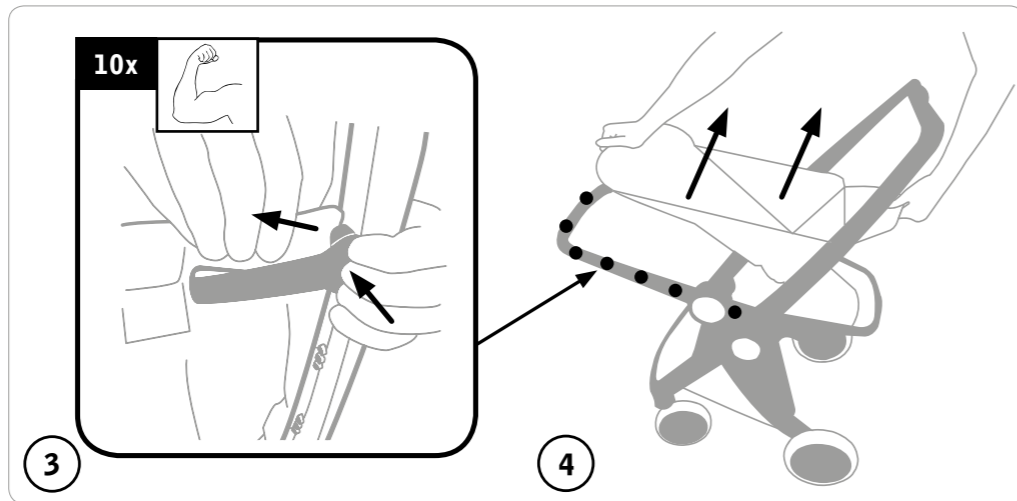

## carrying

### Greentom Reversible

dragen van Greentom Reversible  
 tragen des Greentom Reversible  
 comment porter Greentom Reversible  
 trasporto dell' Greentom Reversible  
 cargar el Greentom Reversible  
 transportar o Greentom Reversible  
 przenoszenie wózka Greentom Reversible  
 pōoratava istme kandmine  
 kaip nešti vežimėlį su apskama sėdyne  
 Greentom Reversible nešana  
 přenášení kočárku Greentom Reversible  
 nosenie kočíka Greentom Reversible  
 nošenje obrnljivega sedeža  
 az Greentom Reversible ūlés hordozásá  
 начин за носене на Greentom Reversible  
 переноска Greentom Reversible  
 μεταφορά Greentom Reversible  
 cum se poartă Greentom Reversible  
 nošenje Greentom Reversible-a  
 Greentom Reversible -istuimen kantaminen  
 bāra Greentom Reversible  
 bære Greentom Reversible  
 bære Greentom Reversible  
 membawa Greentom Reversible  
 mengangkat Greentom Reversible  
 Greentom Reversible'in taşınması  
 攜帶 Greentom Reversible  
 攜帶 Greentom Reversible  
 Greentom Reversible の持ち運び  
 업 리버서블 이동  
 Greentom Reversible को ले जाना  
 การถือ Greentom Reversible  
 Greentom Reversible נשיאת  
 Greentom Reversible حمل  
 Greentom Reversible حمل کردن

**EN Greentom Classic is intended for children from the age of 6 months up to approx. 4.5 years / max. 18 kg (40 lb) / max. 110 cm (43 in).**

**NL Greentom Classic is bedoeld voor kinderen vanaf 6 maanden tot ca. 4,5 jaar / max. 18 kg / max. 110 cm.**

**DE Greentom Classic ist für Kinder von 6 Monaten bis ca. 4,5 Jahre / max. 18 kg / bis 110 cm ausgelegt.**

**FR Greentom Classic est conçu pour les enfants de 6 mois à environ 4,5 ans / max. 18 kg (40 lb) / jusqu'à 110 cm (43 in).**

**IT Greentom Classic è progettato per i bambini da 6 mesi a circa 4,5 anni / max. 18 kg / fino a 110 cm.**

**ES Greentom Classic está diseñado para niños de 6 meses a aproximadamente 4,5 años / max. 18 kg / hasta 110 cm.**

**PT Greentom Classic é projetado para crianças de 6 meses a aproximadamente 4,5 anos / max. 18 kg / até 110 cm.**

**PL Greentom Classic przeznaczony jest dla dzieci w wieku od 6 miesięcy do ok. 4,5 roku / max. 18 kg. / max. 110 cm.**

**ET Greentom Classic on ettenähtud lastele vanuses 6 kuud kuni umbes 4,5 aastat / kuni 18 kg / 110 cm.**

**LT Greentom Classic yra skirtas vaikams nuo 6 mėn. iki maždaug 4,5 metų / iki 18 kg / iki 110 cm.**

**LV Greentom Classic ir paredzēts bērniem vecumā no 6 mēnešiem līdz aptuv. 4,5 gadiem / maks. 18 kg / maks. 110 cm.**

**CS Kočárek Greentom Classic je určen pro děti od 6 měsíců až přibližně do 4,5 roku / max. 18 kg / max. 110 cm.**

**SK Greentom Classic je určený pre deti od 6 mesiacov do 4,5 roka / váha max. 18 kg / výška max. 110 cm.**

**SL Sedež Greentom Classic je namenjen otrokom starim od 6 mesecev do približno 4,5 let / največ 18 kg / največ 110 cm.**

**HU A Greentom Classic elem 6 hónapos kortól kb. 4,5 éves korig / max. 18 kg testsúlyig / max. 110 cm testmagasságig alkalmazható.**

**BG Седалката Greentom Classic е предназначена за деца на възраст от 6 месеца и по-големи до около 4.5 години / максимално тегло 18 кг. / максимална височина 110 см.**

**RU Greentom Classic подходит для детей в возрасте от 6 месяцев до примерно 4,5 лет / весом не более 18 кг / ростом не более 110 см.**

**EL Το Greentom Classic είναι κατάλληλο για παιδιά ηλικίας 6 μηνών έως 4,5 ετών περίπου / βάρους 18 κιλών το μέγιστο / ύψους 110 εκατοστών το μέγιστο.**

**RO Greentom Classic este destinat utilizării pentru copii de la 6 luni până la aproximativ 4,5 ani / max. 18 kg / max. 110 cm.**

**HR Kolica Greentom Classic namijenjena su djeci od 6 mjeseci do otprilike 4,5 godine / maks. 18 kg / maks. 110 cm.**

**FI Greentom Classic on tarkoitettu 6 kk:n iästä noin 4,5 v:n ikään / enint. 18 kg / enint. 110 cm.**

**SV Greentom Classic är avsedd att användas från 6 månader till ca. 4,5 år / max. 18 kg / max. 110 cm.**

**NO Greentom Classic er ment for barn fra 6 måneder til ca. 4,5 år / maks. 18 kg / maks. 110 cm.**

**DA Greentom Classic er beregnet til børn fra 6 måneder op til cirka 4,5 år / maks. 18 kg / maks. 110 cm.**

**ID Greentom Classic diperuntukkan untuk bayi berumur 6 bulan ke atas sampai dengan kira-kira 4.5 tahun / maks. 18 kg / maks. 110 cm.**

**MS Greentom Classic dikhaskan untuk kanak-kanak berusia 6 bulan hingga kira-kira 4.5 tahun / maks. 18 kg / maks. 110 cm.**

**TR Greentom Classic 6 aydan yaklaşık 4,5 yaşına kadar çocuklar içindir / maks. 18 kg / maks. 110 cm.**

**CN Greentom Classic 是為从出生到大約4.5歲的兒童使用/最大15公斤/身高93公分以內。**

**CN Greentom Classic 是為从出生到大约4.5岁的儿童使用/最大15公斤/身高93公分以內。**

**JA Greentom Classic は、生後6カ月から約4歳半 / 体重18 kg 以下 / 身長110cm 以下のお子様を対象としています。**

**KO Greentom Classic 유아 6개월에서 약 4,5 세용입니다 / 최대중량 18 kg / 최대 신장 110 cm.**

**HI Greentom Classic को 6 माह से लगभग 4.5 वर्ष / अधिकतम 18 किलो / अधिकतम 110 सेमी के बच्चों के लिए इस्तेमाल किया जाना चाहिए।**

**TH Greentom Classic มีวัตถุประสงค์การใช้งานตั้งแต่ 6 เดือน จนถึงอายุประมาณ 4.5 ปี น้ำหนักไม่เกิน 18 กก. / ความสูง 110 ซม.**

**מירעד Greentom Classic HE לילדים החל מגיל 6 חודשים ועד גיל 4.5 שנים לערך / עד משקל מרבי של 18 ק"ג / עד גובה מרבי של 110 ס"מ.**

**Greentom Classic AR يخصص للأطفال من عمر 6 أشهر وحتى 4,5 سنة تقريبا / 18 كجم كحد أقصى / 110 سم كحد أقصى.**

**Greentom Classic FA نوزادان ۶ ماهه تا تقریباً ۴,۵ ساله / حداکثر 18 کیلوگرم وزن / حداکثر ۱۱۰ سانتی متر قد در نظر گرفته شده است.**

# Greentom classic

**English**

- 1 chassis
- 1 footrest
- 1 safety bar
- 1 Classic seat
- 1 canopy
- 1 canopy extender
- 1 basket
- 1 fabric release tool

**Nederlands**

- 1 chassis
- 1 voetensteun
- 1 veiligheidsbeugel
- 1 Classic zitje
- 1 zonnekap
- 1 zonnekap extensie
- 1 mandje
- 1 gereedschap voor het verwijderen van de stoffen onderdelen

**Deutsch**

- 1 Fahrgestell
- 1 Fußstütze
- 1 Sicherheitsbügel
- 1 Classic Sitz
- 1 Sonnenblende
- 1 Verdeckverlängerung
- 1 Korb
- 1 Werkzeug zum Entfernen von Stoffteilen

**Français**

- 1 châssis 1 repose-pieds 1 barre de sécurité
- 1 siège Classic
- 1 capot
- 1 capote extensible
- 1 panier
- 1 outillage pour l'enlèvement des parties en tissu

**Italiano**

- 1 telaio
- 1 poggiapiedi
- 1 barra di sicurezza
- 1 sedile Classic
- 1 cappuccio
- 1 estensione capotta
- 1 cestello
- 1 utensile per rimuovere gli elementi in tessuto

**Español**

- 1 chasis
- 1 reposapiés
- 1 barra de seguridad
- 1 asiento Classic
- 1 capó
- 1 extensor de la capota
- 1 cesta
- 1 herramientas para eliminar los elementos de tela

**Português**

- 1 chassis
- 1 apoio para o pé
- 1 barra de segurança
- 1 assento clássico
- 1 protetor de sol
- 1 extensor do protetor de sol
- 1 cesto
- 1 ferramenta para retirar as peças em tecido

**Polski**

- 1 rama podstawowa / podwozie
- 1 podnózek
- 1 barierka bezpieczeństwa
- 1 siedzisko Classic
- 1 daszek
- 1 przedłużenie daszka
- 1 koszyk
- 1 kluczyk/narzędzie do zdejmowania tapicerki

**Eesti**

- 1 alusraam
- 1 jalatugi
- 1 turvakaar
- 1 klassikaline iste
- 1 kaarvari
- 1 kaarvarju pikendus
- 1 pakikorv
- 1 kangaeemalduse tööriist

**Lietuvių kalba**

- 1 važiuoklė
- 1 kojų atrama
- 1 apsauginis buomelis
- 1 klasikinė sėdynė
- 1 gaubtas
- 1 gaubto prailginimas
- 1 krepšio
- 1 įrankis audiniui nuimti

**Latviešu**

- 1 šasija
- 1 kāju balsts
- 1 drošības stienis
- 1 Classic sēdekļis
- 1 pārsegs
- 1 ratu jumtiņa pagarinājums
- 1 grozs
- 1 auduma noņemšanas rīks

**Čeština**

- 1 podvozek
- 1 opěrka pro nohy
- 1 ochranné madlo
- 1 sedačka Classic
- 1 stříška proti slunci
- 1 prodlužovací část boudičky
- 1 košík
- 1 nástroj pro uvolnění látkových částí

**Slovenčina**

- 1 podvozok
- 1 opierka nôh
- 1 ochranný oblúk
- 1 sedačka Classic
- 1 strieška
- 1 clona na striešku
- 1 košík
- 1 nástroj na uvoľnenie látkových častí

**Slovenščina**

- 1 šasija
- 1 opora za noge
- 1 varnostna prečka
- 1 sedež Classic
- 1 strehica
- 1 podaljšek strehice
- 1 košarica
- 1 orodje za odstranjevanje tekstilnih delov

**Magyar**

- 1 alváz
- 1 lábtámasz
- 1 biztonsági kengyel
- 1 Classic ülés
- 1 napellenző
- 1 napellenző karja
- 1 kosár
- 1 szerszám az anyagból készült alkatrészek eltávolításához

**Български език**

- 1 шаси
- 1 поставка за крачетата
- 1 предпазен борд
- 1 класическа седалка
- 1 сенник
- 1 удължител за сенник
- 1 кош
- 1 инструмент за отстраняване на тъкани

Русский язык	Ελληνικά	Română	Hrvatski	Suomi
1 ходовая часть	1 σκελετός	1 șasiu	1 podvozje	1 alusta
1 подножка	1 υποπόδιο	1 reazem pentru picioare	1 oslonac za noge	1 jalkatuki
1 защитная бампер	1 μπάρα ασφαλείας	1 bară de siguranță	1 sigurnosna prečka	1 turva-aisa
1 сиденье Classic	1 κάθισμα Classic	1 scaun clasic	1 Classic sjedalo	1 Classic-istuin
1 капор	1 κάλυμμα	1 copertină	1 pokrov protiv sunca	1 kuomu
1 удлинитель	1 θόλος προέκτασης	1 extensie copertină	1 produženje pokrova	1 kuomun jatke
1 козырька	1 καλάθι	1 coș	1 košara	1 kori
1 корзина	1 Εργαλείο για αφαίρεση	1 instrumente pentru	1 alat za skidanje	1 työkalu kangasosien
1 устройство для отсоединения текстиля	εξαρτημάτων υφάσματος	îndepărtarea părților textile	dijelova od tkanine	irrottamiseen

Svenska	Norsk	Dansk	Bahasa Indonesia	Malay
1 chassi	1 understell	1 chassis	1 sasis	1 casis
1 fotstöd	1 fotstøtte	1 fodstøtte	1 ganjalan kaki	1 tempat letak kaki
1 säkerhetsbygel	1 sikkerhetsbøjle	1 sikkerhedsbøjle	1 gagang pengaman	1 palang keselamatan
1 Classic sits	1 Classic sete	1 Classic sæde	1 tempat duduk Classic	1 tempat duduk Classic
1 sufflett	1 kalesje	1 kaleche	1 kanopi	1 kanopi
1 sufflettörlängare	1 kalesje forlenger	1 kalecheudvidelse	1 pemanjang kanopi	1 lanjutan kanopi
1 korg	1 kurv	1 kurv	1 keranjang	1 bakul
1 verktyg för att avlägsna tygdelar	1 redskap for å løsne stoffdeler	1 redskab til at løsne stof med	1 alat pelepas kain tempat duduk	1 alat pembebasan fabrik

Dil kodu	漢語	汉语	日本語	한국어
1 ana gövde	1 車架	1 车架	1 フレーム	1 새시
1 ayak dayama yeri	1 腳踏板	1 脚踏板	1 フットレスト	1 발판
1 güvenlik seti	1 前扶手	1 前扶手	1 フロントバー	1 안전바
1 Classic koltuk	1 座椅布套	1 座椅布套	1 Classic 시트	1 클래식 시트
1 tente	1 遮陽篷	1 遮阳篷	1 キャンopies	1 캐노피
1 tente uzatıcısı	1 折疊頂篷	1 折疊頂篷	1 キャンopiesエクステ	1 캐노피 익스텐더
1 sepet	1 置物籃	1 置物籃	1 ンダー	1 바스켓
1 kumaş çıkarma aracı	1 座布套拆卸工具	1 座布套拆卸工具	1 買い物かご	1 섬유 해제 도구
			1 フェブリック取り外し専用工具	

हिंदी	ไทย	עברית	العربية	فارسی
1 चेसिस	1 แซสซี	1 שלדה	1 شاسيه	1 شاسی
1 फूटरेस्ट	1 ที่วางเท้า	1 מסעד לרגליים	1 مسند القدمين	1 زیر پای
1 सुरक्षा बार	1 รวากัน	1 פגוש	1 شريط سلامة	1 نوار ایمنی
1 Classic सीट	1 ที่นั่ง Classic	1 מושב Classic	1 مقعد Classic	1 صندلی Classic
1 कैनोपी	1 หลังคา	1 צילון	1 مظلة	1 سایبان
1 कैनोपी एक्सटेंडर	1 อุปกรณ์เสริมหลังคา	1 מנגנון פתיחת הצינור	1 موسع المظلة	1 سایبان قابل گسترش
1 बास्केट	1 ตะกร้าช้อปปิ้ง	1 סל קניות	1 سلة	1 سبد
1 फैब्रिक रिलीज़ टूल	1 เครื่องมือปลดผ้า	1 כלי לשחרור הריפוד	1 أداة لإزالة الأجزاء المصنوعة من القماش	1 ابزار رهاسازی پارچه

	English	Nederlands	Deutsch	Français	Italiano
A	handle bar	handgreep	Lenkstange	poignée	maniglia
B	push button	drukknop	Taste	bouton-poussoir	pulsante
C	brake	rem	Bremse	frein	freno di stazionamento
D	basket	mandje	Korb	panier	cestello
E	footrest	voetensteun	Fußstütze	repose-pieds	poggiapiedi
F	safety harness	veiligheidsgordels	Sicherheitsgurte	harnais de sécurité	cinture di sicurezza
G	push / turn button	druk / draaiknop	Taste / Drehschalter	bouton-poussoir / rotatif	pulsante / manopola
H	safety bar	veiligheidsbeugel	Sicherheitsbügel	barre de sécurité	barra di sicurezza
I	canopy	zonnekap	Sonnenblende	capot	cappuccio
J	fabric release tool	gereedschap voor het verwijderen van de stof	Werkzeug zum entfernen von Stoffteilen	outilage pour l'enlèvement des parties en tissu	utensile per rimuovere gli elementi in tessuto

	Português	Polski	Eesti	Lietuvių kalba	Latviešu
A	pega	rażeczka	käepide	rankena	pārnēsāšanas rokturis
B	botão de pressão	przycisk	(vajutatav) nupp	paspaudžiamas mygtukas	piespiežamais taustiņš
C	travão	hamulec	pidur	stabdžiai	bremzes
D	cesto	koszyk	pakikorv	krepsio	grozs
E	apoio para o pé	podnóžek	jalatugi	kojų atrama	kāju balsts
F	cintos de segurança	pasy bezpečieństwa	turvarihmad	saugos diržai	drošības jostas
G	botão de pressão / de rodar	przycisk / pokręćcio	vajutatav / pōoratav nupp	paspaudžiamas / pasukamas mygtukas	piespiežamais / pagriežamais taustiņš
H	barra de segurança	barierka bezpečieństwa	turvakaar	apsauginis buomelis	drošības stienis
I	protetor de sol	daszek	kaarvari	gaubtas	pārsegs
J	ferramenta para retirar as peças em tecido	kluczyk/narzędzie do zdejmowania tapicerki	kangaemalduse tööriist	įrankis audiniui nuimti	auduma noņemšanas rīks

	Español
A	manillar
B	botón de presión
C	freno
D	cesta
E	reposapiés
F	arnés de seguridad
G	botón de presión / giro
H	barra de seguridad
I	capó
J	herramientas para eliminar los elementos de tela



YouTube instruction video: [www.greentom.com/service](http://www.greentom.com/service)

	Slovenčina	Slovenščina	Magyar	Български език	Русский язык
A	rukoväť	ročaj	fogantyú	ръкохватка	ручка
B	spínacie tlačidlo	gumb na pritisk	nyomógomb	бутон за натискане	нажимная кнопка
C	brzda	zavora	fék	спирачка	тормоз
D	košík	košarica	kosár	кош	корзина
E	opierka nôh	opora za noge	láb támasz	поставка за крачетата	подножка
F	bezpečnostné pásy	varnostni pasovi	biztonsági öv	предпазни колани	предохранительных ремней
G	spínacie / otočné tlačidlo	gumb na pritisk / vrtljivi gumb	nyomó- / forgógomb	бутон за натискане / бутон за завъртане	нажимно-поворотная кнопка
H	ochranný oblúk	varnostna prečka	biztonsági kengyel	предпазен борд	защитная бампер
I	strieška	strehica	napellenző	сенник	капор
J	nástroj na uvoľnenie látkových častí	orodje za odstranjevanje tekstilnih delov	szerszám az anyagból készült alkatrészek eltávolításához	инструмент за отстраняване на тъкани	устройство для отсоединения текстиля

	Română	Hrvatski	Suomi	Svenska	Norsk
A	mâner	ručka	työntöaisa	handtag	håndtak
B	buton de apăsat	gumb na pritisk	painike	tryckknapp	trykknapp
C	frână	kočnica	jarru	broms	bremse
D	coș	košara	kori	korg	kurv
E	reazem pentru picioare	oslonac za noge	jalkatuki	fotstöd	fotstøtte
F	centuri de siguranță	sigurnosni pojasevi	turvavyöt	säkerhetssele	sikkerhetsseler
G	buton de apăsat / rotit	gumb na pritisk / gumb na okret	painike / kiertoni	tryck- / vridknapp	trykk- / dreieknapp
H	bară de siguranță	sigurnosna prečka	turva-aisa	säkerhetsbygel	sikkerhetsbøjle
I	copertină	pokrov protiv sunca	kuomu	sufflett	kalesje
J	instrumente pentru îndepărtarea părților textile	alat za skidanje dijelova od tkanine	työkalu kangasosien irrottamiseen	verktyg för att avlägsna tygdelar	redskap for å løsne stoffdeler

	Ελληνικά
A	χερούλι
B	κουμπί πίεσης
C	φρένο
D	καλάθι
E	υποπόδιο
F	ζώνη ασφαλείας
G	κουμπί πίεσης / στρέψης
H	μπάρα ασφαλείας
I	κάλυμμα
J	εργαλείο για αφαίρεση εξαρτημάτων υφάσματος

	Dansk
A	håndtag
B	trykknop
C	bremse
D	kurv
E	fodstøtte
F	sikkerhedsselvajutatar / pøøratav nupp
G	tryk- / drejeknap
H	sikkerhedsbøjle
I	kalesje
J	redskab til at løsne stof med

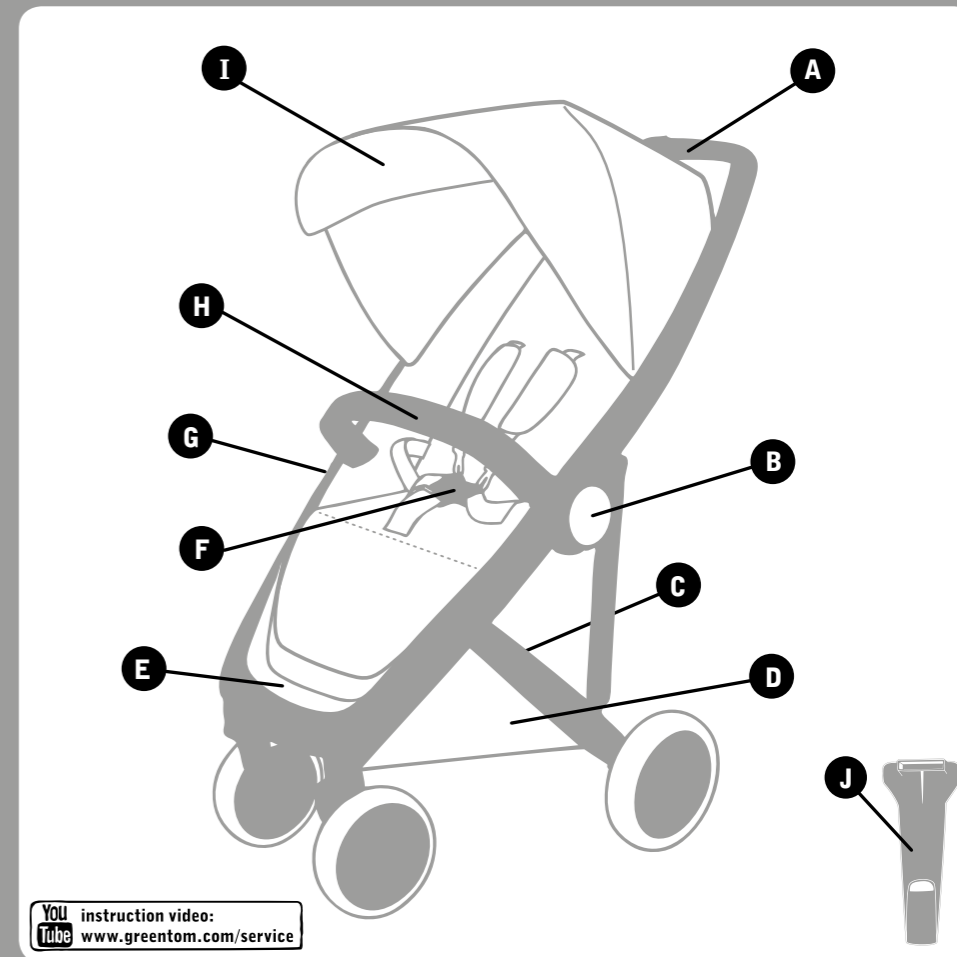

**You Tube** instruction video:  
www.greentom.com/service

Bahasa Indonesia	Malay	Dil kodu	漢語	汉语
A gagang pegangan	palang pemegang	tutacak	車把	车把
B tombol dorong	butang tekan	basmalı düğme	按鈕	按钮
C rem	brek	fren	煞車	刹车
D keranjang	bakul	sepet	置物籃	置物篮
E ganjalan kaki	tempat letak kaki	ayak dayama yeri	腳踏板	脚踏板
F pengaman	tali keselamatan	güvenlik kemeri	安全帶	安全带
G tombol dorong / putar	butang tekan / putar	basmalı / döner düğme	推 / 轉按鈕	推 / 转按钮
H gagang pengaman	palang keselamatan	güvenlik seti	前扶手	前扶手
I kanopi	kanopi	tente	遮陽篷	遮阳篷
J alat pelepas kain tempat duduk	alat pembebasan fabrik	kumaş çıkarma aracı	座布套拆卸工具	座布套拆卸工具

한국의	हिंदी	ไทย	עברית	العربية
A 핸들 바	हैंडल बार	ราวจับ	דית דחיפה	شريط مقبض
B 잠금해제 버튼	पुश बटन	ปุ่มกด	כפתור לחיצה	زر الضغط
C 브레이크	ब्रेक	เบรก	בלם	الفرامل
D 바스켓	बास्केट	ตะกร้าของปิ้ง	סל	سلة
E 발판	फूटेरेस्ट	ที่วางเท้า	מסעד לרגליים	مسند القدمين
F 안전 벨트	सेफ्टी हार्नेस	สายนิรภัย	רתמת בטיחות	حزام الأمان
G 잠금해제 회전 버튼	पुश / टर्न बटन	ปุ่มกด / หมุน	כפתור הסטה / לחיצה	زر الدفع / التدوير
H 안전바	सुरक्षा बार	ราวกัน	פגוש	شريط سلامة
I 캐노피	कैनोपी	หลังคา	צילון	مظلة
J 섬유 해제 도구	फैब्रिक रिलीज़ टूल	เครื่องมือปลดผ้า	כלי לשחרור הריפוד	أداة لإزالة الأجزاء المصنوعة من القماش

日本語
A ハンドル
B プッシュボタン
C ブレーキ
D 買い物かご
E フットレスト
F シートベルト
G プッシュ / 回転ボタン
H フロントバー
I キャンपी
J ファブリック取り外し専用工具

فارسی
A فرمان
B دکمه فشاری
C ترمز
D سبد
E زیر پای
F کمربند ایمنی
G دکمه فشاری / چرخشی
H نوار ایمنی
I سایبان
J ابزار رهاسازی پارچه

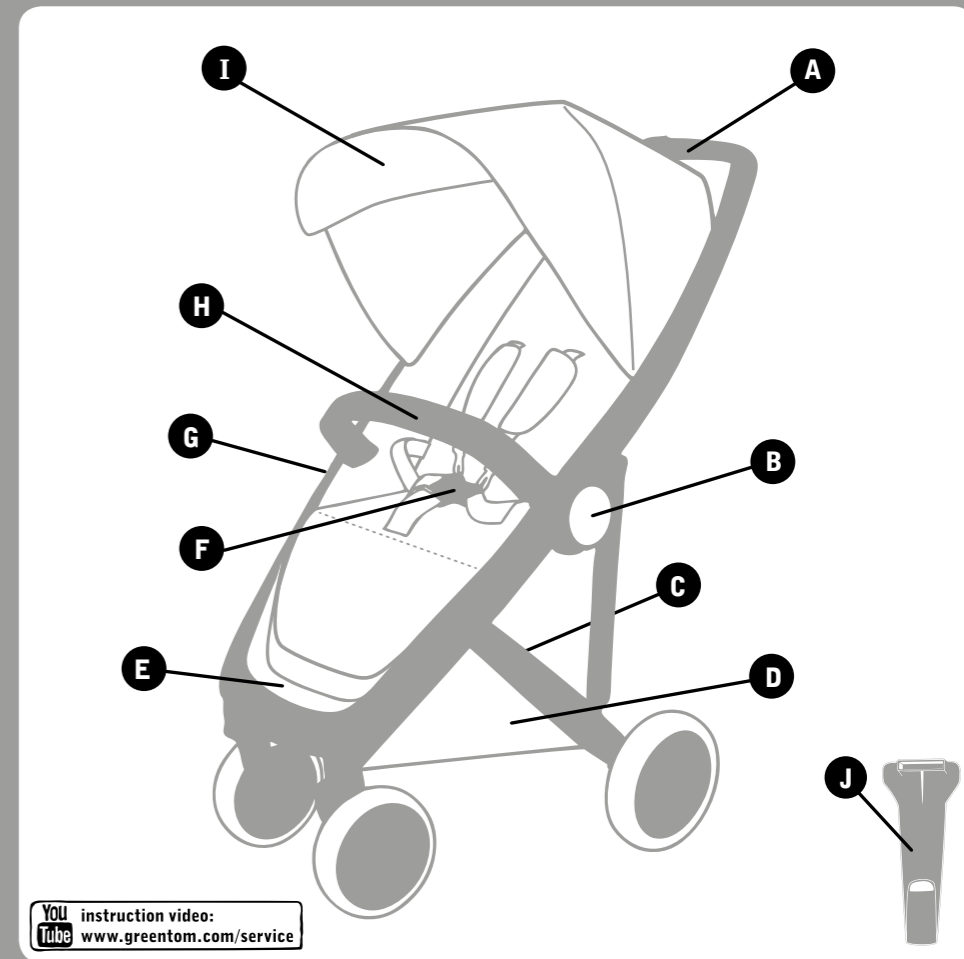

You Tube instruction video: [www.greentom.com/service](http://www.greentom.com/service)

1-9

### assembly seat

montage zitje  
 Montage Sitzbezug  
 montage du housse siège  
 montaggio del sedile  
 montaje del asiento  
 montagem do assento  
 montaž fotelika  
 istme paigaldamine  
 kėdutės tvirtinimas  
 sēdekliša montāža  
 montáž sedačky  
 inštalácia sedadla  
 namestitev sedeža  
 ülés felszerelése  
 монтаж на седалка  
 сборка сиденья  
 συναρμολόγηση καθίσματος  
 montarea scaunului  
 sastavljanje sjedala  
 kankaan kiinnitys  
 montering av sits  
 montere trekk  
 montering af sæde  
 perakitan tempat duduk  
 pemasangan tempat duduk  
 koltuk montaji  
 座布組的安裝  
 座布组的安装  
 シートの組み立て  
 시트 조립  
 सीट असेंबली  
 การประกอบที่นั่ง  
 הרכבת המושב  
 تجميع المقعد  
 نصب صندلی

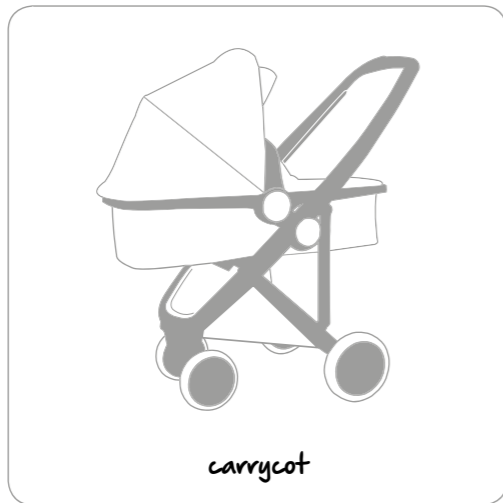

carrycot



reversible

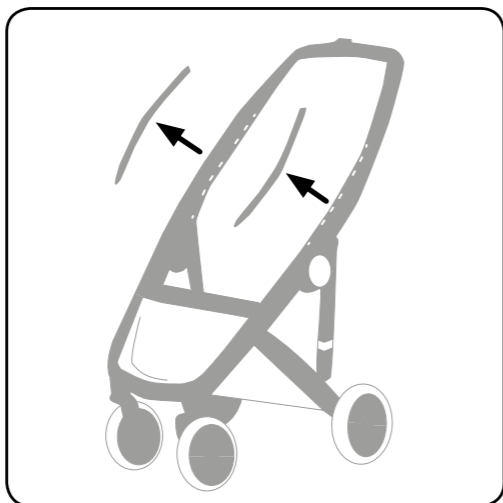

1-9

### assembly seat

montage zitje  
 Montage Sitzbezug  
 montage du housse siège  
 montaggio del sedile  
 montaje del asiento  
 montagem do assento  
 montaž fotelika  
 istme paigaldamine  
 kėdutės tvirtinimas  
 sēdekliša montāža  
 montáž sedačky  
 inštalácia sedadla  
 namestitev sedeža  
 ülés felszerelése  
 монтаж на седалка  
 сборка сиденья  
 συναρμολόγηση καθίσματος  
 montarea scaunului  
 sastavljanje sjedala  
 kankaan kiinnitys  
 montering av sits  
 montere trekk  
 montering af sæde  
 perakitan tempat duduk  
 pemasangan tempat duduk  
 koltuk montaji  
 座布組的安裝  
 座布组的安装  
 シートの組み立て  
 시트 조립  
 सीट असेंबली  
 การประกอบที่นั่ง  
 הרכבת המושב  
 تجميع المقعد  
 نصب صندلی

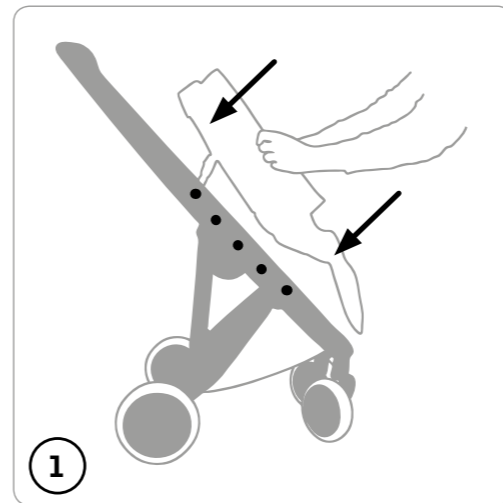

1

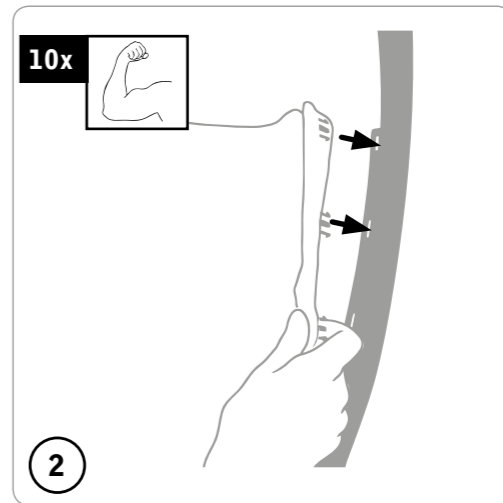

2

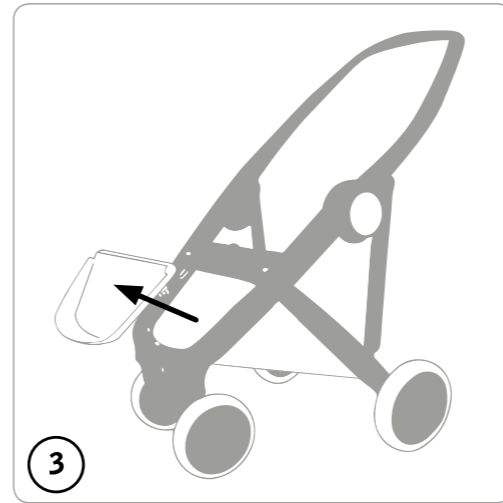

3

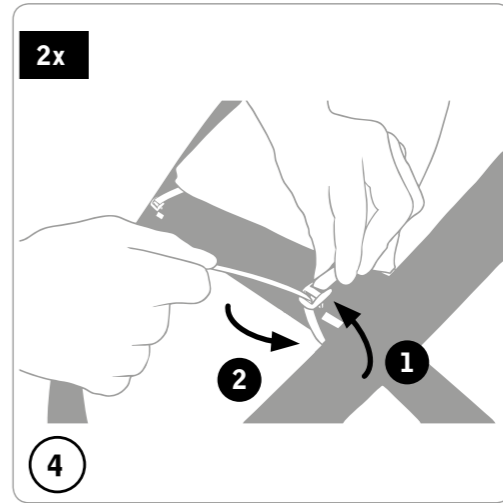

4

1-9

### assembly seat

montage zitje  
 Montage Sitzbezug  
 montage du housse siège  
 montaggio del sedile  
 montaje del asiento  
 montagem do assento  
 montaž fotelika  
 istme paigaldamine  
 kėdutės tvirtinimas  
 sēdekliša montāža  
 montáž sedačky  
 inštalácia sedadla  
 namestitev sedeža  
 ülés felszerelése  
 монтаж на седалка  
 сборка сиденья  
 συναρμολόγηση καθίσματος  
 montarea scaunului  
 sastavljanje sjedala  
 kankaan kiinnitys  
 montering av sits  
 montere trekk  
 montering af sæde  
 perakitan tempat duduk  
 pemasangan tempat duduk  
 koltuk montaji  
 座布組的安裝  
 座布组的安装  
 シートの組み立て  
 시트 조립  
 सीट असेंबली  
 การประกอบที่นั่ง  
 הרכבת המושב  
 تجميع المقعد  
 نصب صندلی

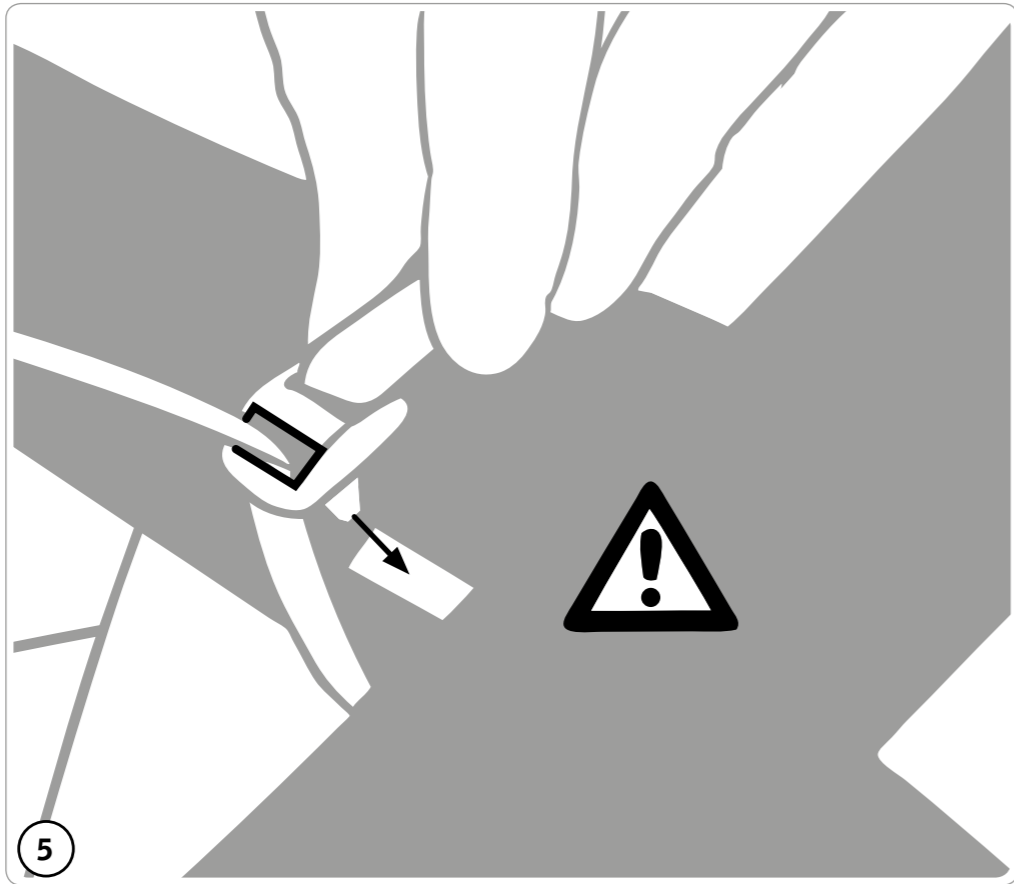

**detail** / Detail / détails / dettaglio / detalje / detalhe / szczegóły / detail / detalés / detail / detail / detail / podrobnosti /  
 részlet / деталь / подробнее / λεπτομέρεια / detaliu / detalj / yksityiskohta / detalj / detalj / detaljer / perincian /  
 butirán / ayrıntı / 詳情 / 详情 / 詳細 / 세부정보 / विवरण / รายละเอียด / תקריב / تفصیل / جزئیات

1-9

### assembly seat

montage zitje  
 Montage Sitzbezug  
 montage du housse siège  
 montaggio del sedile  
 montaje del asiento  
 montagem do assento  
 montaž fotelika  
 istme paigaldamine  
 kėdutės tvirtinimas  
 sēdekliša montāža  
 montáž sedačky  
 inštalácia sedadla  
 namestitev sedeža  
 ülés felszerelése  
 монтаж на седалка  
 сборка сиденья  
 συναρμολόγηση καθίσματος  
 montarea scaunului  
 sastavljanje sjedala  
 kankaan kiinnitys  
 montering av sits  
 montere trekk  
 montering af sæde  
 perakitan tempat duduk  
 pemasangan tempat duduk  
 koltuk montaji  
 座布組的安裝  
 座布组的安装  
 シートの組み立て  
 시트 조립  
 सीट असेंबली  
 การประกอบที่นั่ง  
 הרכבת המושב  
 تجميع المقعد  
 نصب صندلی

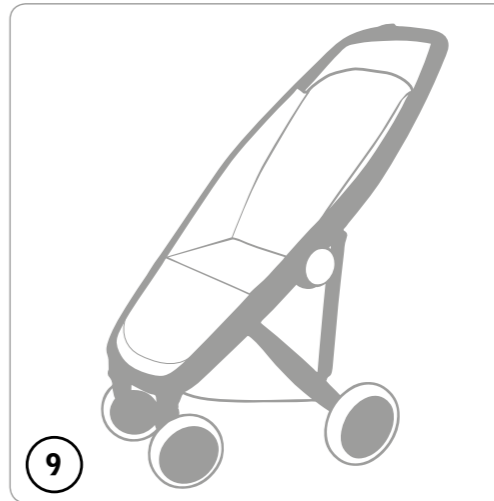
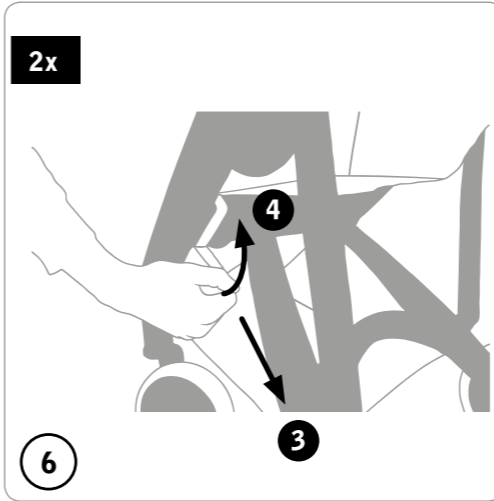

## use safety bar

veiligheidsbeugel  
 Sicherheitsbügel  
 arceau de maintien  
 staffa di sicurezza  
 barra de seguridad  
 barra de segurança  
 użycie barierki bezpieczeństwa  
 turvakaare kasutamine  
 buomelio naudojimas  
 drošības stieņa izmantošana  
 použití bezpečnostního madla  
 použitie bezpečnostného oblúka  
 varnostna prečka  
 biztonsági kengyel  
 използване на борда за безопасност  
 использование защитной дуги  
 χρήση μπάρας ασφαλείας  
 bara de siguranță  
 sigurnosna prečka  
 turva-aisan käyttö  
 använd säkerhetsstängeln  
 bruk av sikkerhetsbøjle  
 brug sikkerhedsbøjle  
 penggunaan gagang pengaman  
 gunakan palang keselamatan  
 güvenli setinin kullanımı  
 前扶手的用法  
 前扶手的用法  
 フロントバーの取り付け / 取り外し  
 안전바  
 सुरक्षा बार का इस्तेमाल करें  
 การใส่ราวกัน  
 שימוש בפרג  
 استخدام شريط السلامة  
 استفاده از نوار ایمنی

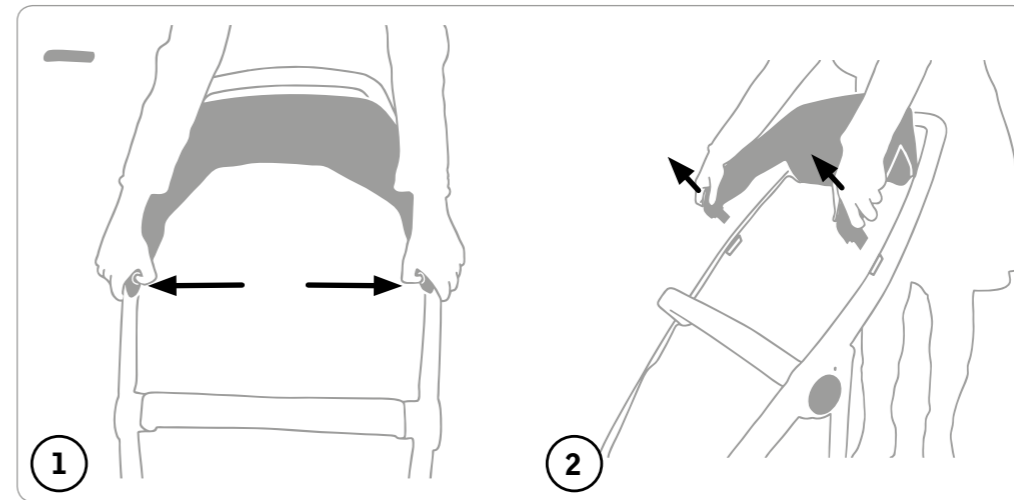
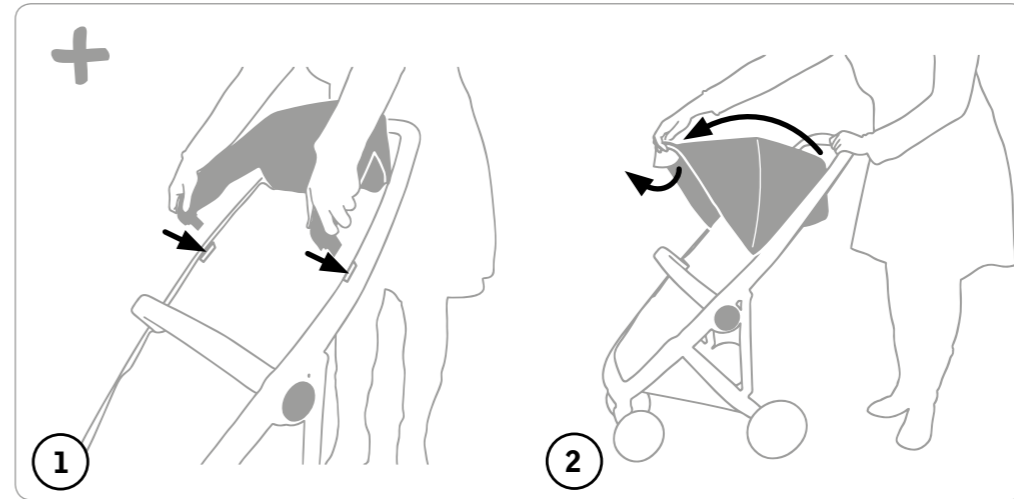
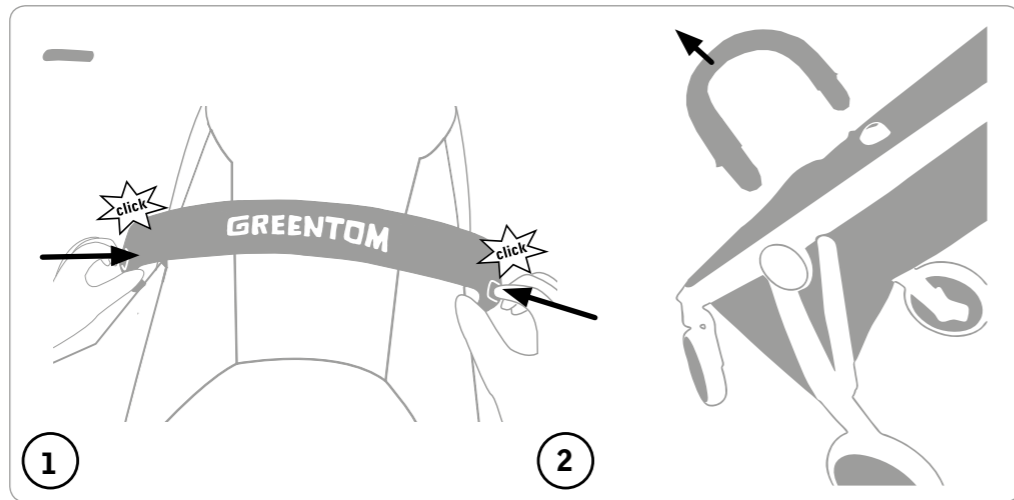
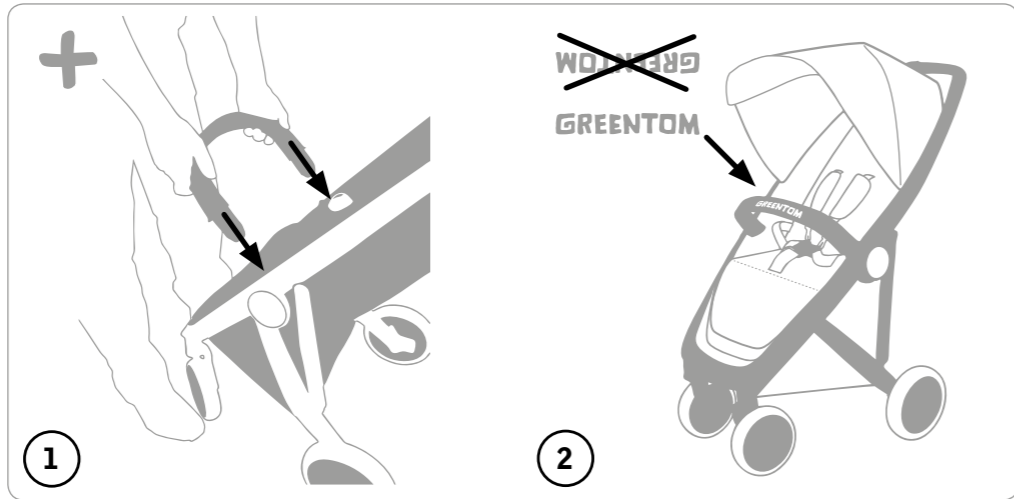

## canopy

zonnekap  
 Sonnenblende  
 capot  
 cappuccio  
 capó  
 protetor de sol  
 kaarvari  
 gaubtas  
 ratu jumtiņš  
 stříška proti slunci  
 strieška  
 strehica  
 napellenző  
 сенник  
 капор  
 κάλυμμα  
 copertină  
 pokrov protiv sunca  
 kuomu  
 sufflett  
 kalesje  
 kaleche  
 kanopi  
 kanopi  
 tente  
 遮陽篷  
 遮阳篷  
 キャンピー  
 캐노피  
 कैनोपी  
 หลัังคาศ  
 צילון  
 مظلة  
 سایبان

## open-close safety harness

openen-sluiten veiligheids gordels  
 öffnen-schließen Sicherheitsgurte  
 ouverture-fermeture du harnais de sécurité  
 apertura-chiusura delle cinture  
 abrir-cerrar el arnés de seguridad  
 abrir-fechar os cintos  
 odpinanie i zapinanie pasów bezpieczeństwa  
 turvarihmade avamine sulgemine  
 saugos diržų užsegimas / atsegimas  
 drošības jostas uzlikšana un noņemšana  
 otevření / zavření bezpečnostního popruhu  
 zapínanie-odopínanie bezpečnostných pásov  
 odpenjanje / zapenjanje varnostnih pasov  
 biztonsági öv nyitása / zárása  
 отварање-затварање на предпазните колани  
 застегивание/расстегивание  
 предохранительных ремней  
 άνοιγμα-κλείσιμο ζώνης ασφαλείας  
 deschiderea și închiderea centurilor de siguranță  
 atkorpčavanje-zakorpčavanje sigurnosnih pojaseva  
 turvalajaiden avaaminen / sulkeminen  
 öppna-stäng säkerhetssele  
 åpne-lukke sikkerhetssele  
 åbn-luk sikkerhedssele  
 membuka-menutup pengaman  
 buka-tutup tali keselamatan  
 güvenlik kemerinin açılması - kapanması  
 安全帶如何繫緊和打開  
 安全帶如何系緊和打開  
 シートベルトの装着 / 取り外し  
 안전벨트 열고-잡기  
 सेफ्टी हार्नेस खोलें-बंद करें  
 การปลดและล็อกสายนิรภัย  
 תחילת-סגירת של רמתם הבטיחות  
 فتح-غلق حزام الأمان  
 بازکردن-بستن کمربند ایمنی

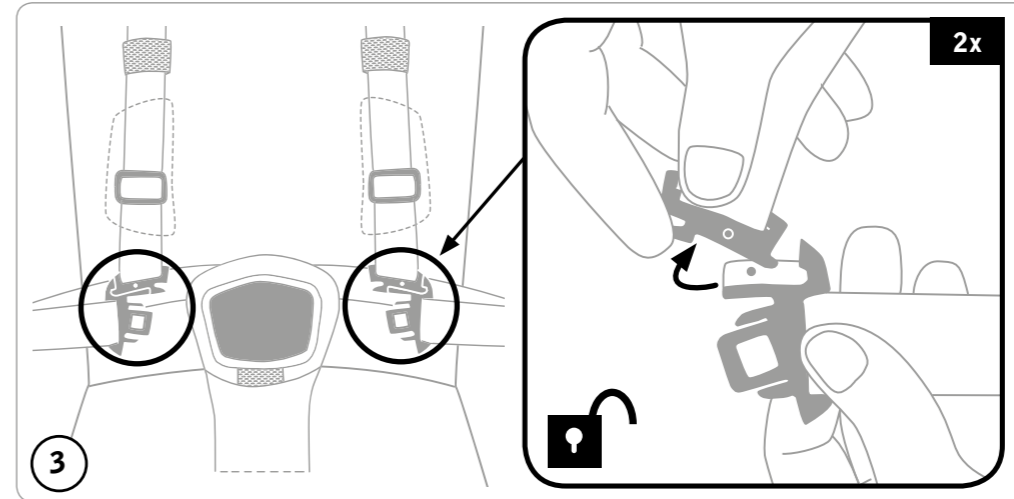
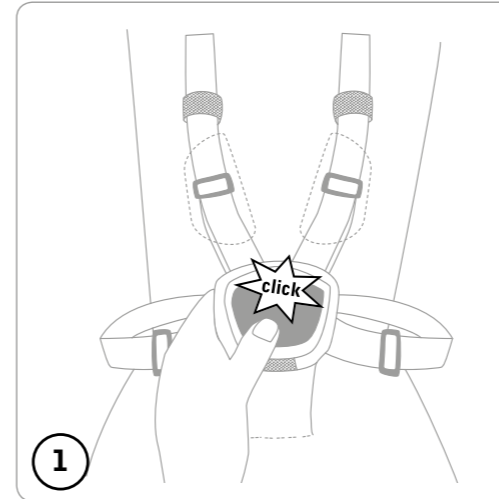
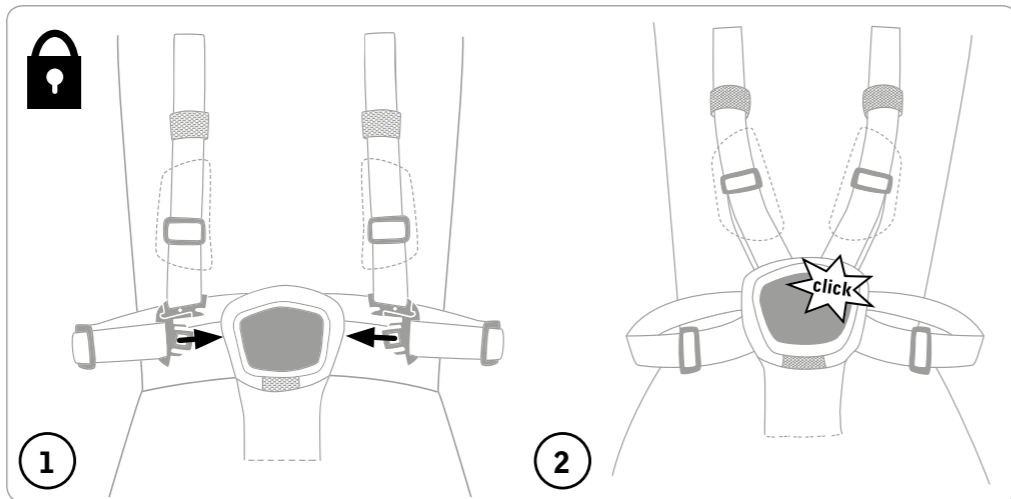
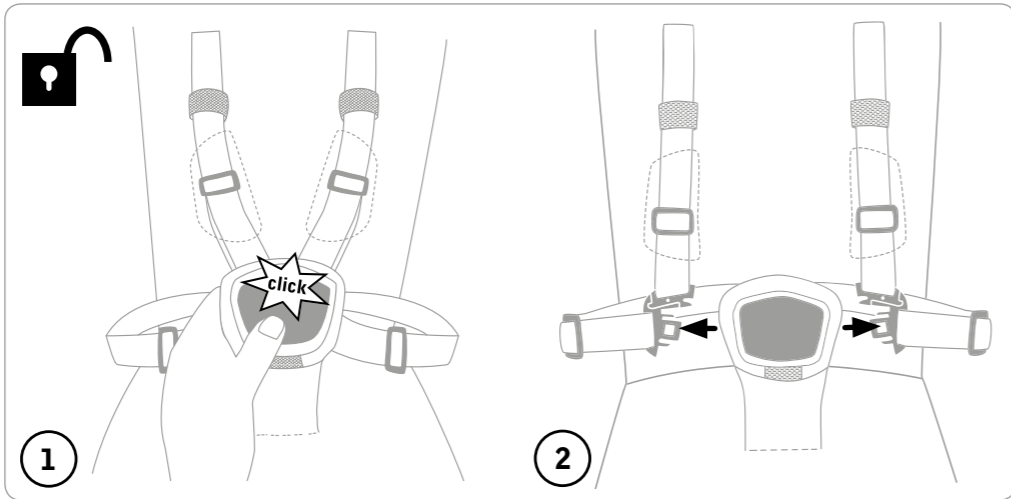

## 1-7 safety harness adjustment

verstellen veiligheids gordels  
 verstellen der Sicherheitsgurte  
 réglage du harnai de sécurité  
 regolazione delle cinture  
 ajustar el arnés de seguridad  
 ajustar os cintos  
 regulacja pasów bezpieczeństwa  
 turvarihmade reguleerimine  
 saugos diržų reguliavimas  
 drošības jostas regulēšana  
 nastavení bezpečnostního popruhu  
 nastavenie bezpečnostných pásov  
 nastavitve varnostnih pasov  
 biztonsági öv beállítása  
 нагласяње на предпазните колани  
 регулировка предохранительных ремней  
 προσαρμογή ζώνης ασφαλείας  
 reglarea hamului de siguranță  
 podešavanje sigurnosnih pojaseva  
 turvalajaiden säätö  
 justering av säkerhetssele  
 justering av sikkerhetssele  
 justering af sikkerhedssele  
 pengaturan pengaman  
 penyesuaian tali keselamatan  
 güvenlik kemerinin ayarlanması  
 安全帶的調整  
 安全帶的調整  
 シートベルトの調整  
 안전벨트 조절방법  
 सेफ्टी हार्नेस एडजस्टमेंट  
 การปรับสายนิรภัย  
 תחילת רמתם הבטיחות  
 تعديل حزام الأمان  
 تنظیم کمربند ایمنی

**1-7**  
**safety harness adjustment**

verstellen veiligheids gordels  
 verstellen der Sicherheitsgurte  
 réglage du harnai de sécurité  
 regolazione delle cinture  
 ajuste el arnés de seguridad  
 ajustar os cintos  
 regulacja pasów bezpieczeństwa  
 turvarihmade reguleerimine  
 saugos diržų reguliavimas  
 drošības jostas regulēšana  
 nastavení bezpečnostního popruhu  
 nastavenie bezpečnostných pásov  
 nastavitve varnostnih pasov  
 biztonságos öv beállítása  
 нагласяне на предпазните колани  
 регулировка предохранительных ремней  
 προσαρμογή ζώνης ασφαλείας  
 reglarea hamului de siguranță  
 podešavanje sigurnosnih pojaseva  
 turvalajaiden säätö  
 justering av säkerhetssele  
 justering av sikkerhetssele  
 justering af sikkerhedssele  
 pengaturan pengaman  
 penyesuaian tali keselamatan  
 güvenli kemerinin ayarlanması  
 安全帶的調整  
 安全帶的調整  
 シートベルトの調整  
 안전벨트 조절방법  
 सेफ्टी हार्नेस एडजस्टमेंट  
 การปรับสายนิรภัย  
 התאמת רתמת הבטיחות  
 تعديل حزام الأمان  
 تنظیم کمربند ایمنی

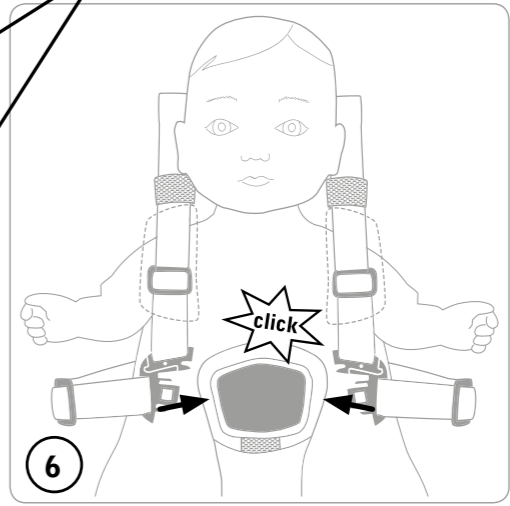
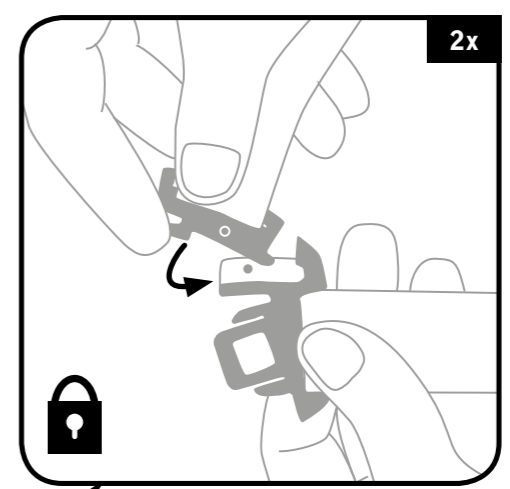
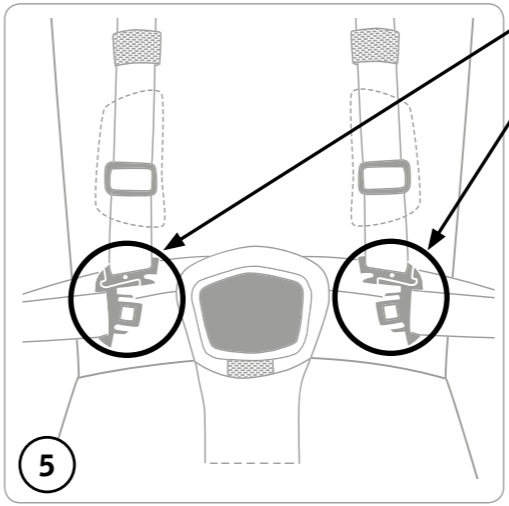
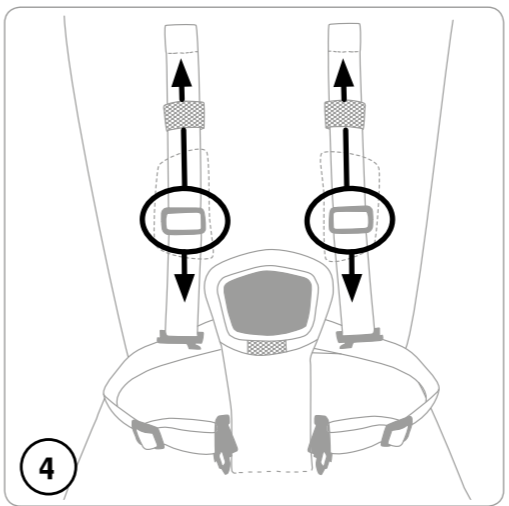
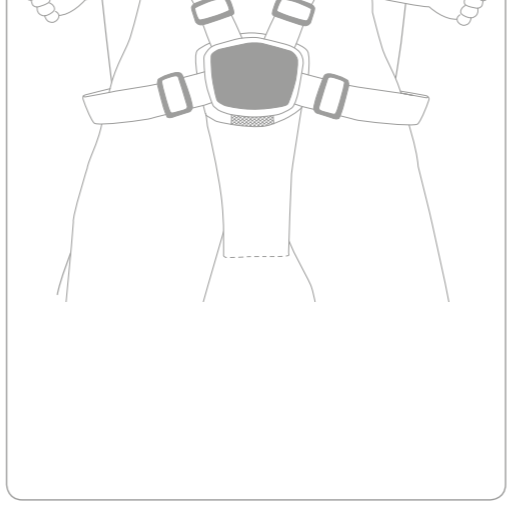
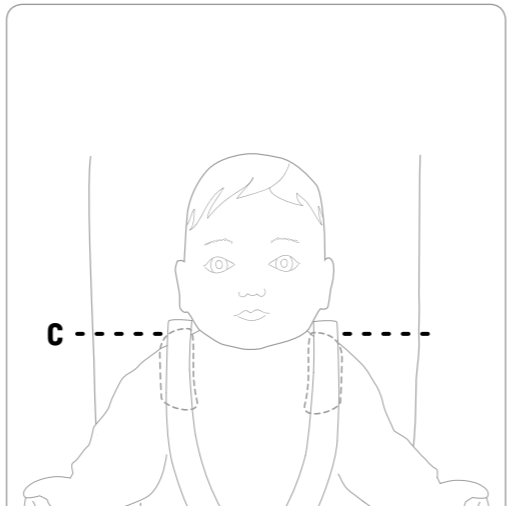
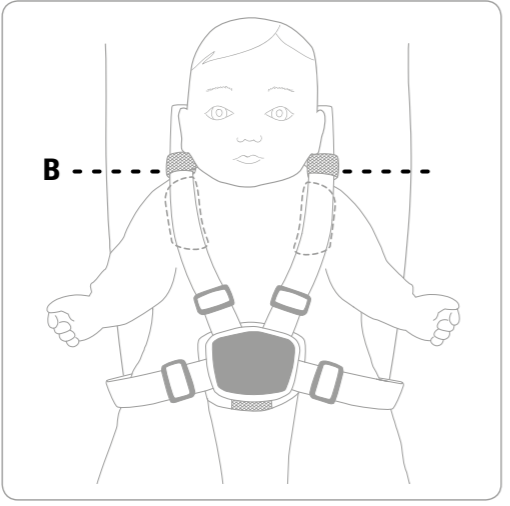
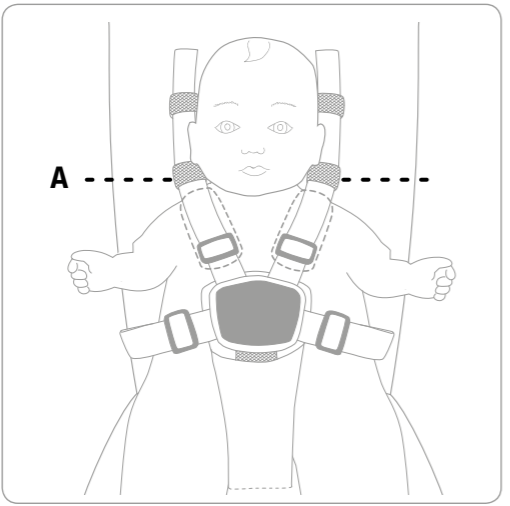

**1-7**  
**safety harness adjustment**

verstellen veiligheids gordels  
 verstellen der Sicherheitsgurte  
 réglage du harnai de sécurité  
 regolazione delle cinture  
 ajuste el arnés de seguridad  
 ajustar os cintos  
 regulacja pasów bezpieczeństwa  
 turvarihmade reguleerimine  
 saugos diržų reguliavimas  
 drošības jostas regulēšana  
 nastavení bezpečnostního popruhu  
 nastavenie bezpečnostných pásov  
 nastavitve varnostnih pasov  
 biztonságos öv beállítása  
 нагласяне на предпазните колани  
 регулировка предохранительных ремней  
 προσαρμογή ζώνης ασφαλείας  
 reglarea hamului de siguranță  
 podešavanje sigurnosnih pojaseva  
 turvalajaiden säätö  
 justering av säkerhetssele  
 justering av sikkerhetssele  
 justering af sikkerhedssele  
 pengaturan pengaman  
 penyesuaian tali keselamatan  
 güvenli kemerinin ayarlanması  
 安全帶的調整  
 安全帶的調整  
 シートベルトの調整  
 안전벨트 조절방법  
 सेफ्टी हार्नेस एडजस्टमेंट  
 การปรับสายนิรภัย  
 התאמת רתמת הבטיחות  
 تعديل حزام الأمان  
 تنظیم کمربند ایمنی

# 1-7

## safety harness adjustment

verstellen veiligheids gordels  
 verstellen der Sicherheitsgurte  
 réglage du harnai de sécurité  
 regolazione delle cinture  
 ajuste el arnés de seguridad  
 ajustar os cintos  
 regulacja pasów bezpieczeństwa  
 turvarihmade reguleerimine  
 saugos diržų reguliavimas  
 drošības jostas regulēšana  
 nastavení bezpečnostního popruhu  
 nastavenie bezpečnostných pásov  
 nastavitve varnostnih pasov  
 biztonsági öv beállítása  
 нагласяне на предпазните колани  
 регулировка предохранительных ремней  
 προσαρμογή ζώνης ασφαλείας  
 reglarea hamului de siguranță  
 podešavanje sigurnosnih pojaseva  
 turvalajaiden säätö  
 justering av säkerhetssele  
 justering av sikkerhetssele  
 justering af sikkerhedssele  
 pengaturan pengaman  
 penyesuaian tali keselamatan  
 güvenli kemerinin ayarlanması  
 安全帶的調整  
 安全帶的調整  
 シートベルトの調整  
 안전벨트 조절방법  
 सेफ्टी हार्नेस एडजस्टमेंट  
 การปรับสายนิรภัย  
 התאמת רמת הבטיחות  
 تعديل حزام الأمان  
 تنظیم کمربند ایمنی

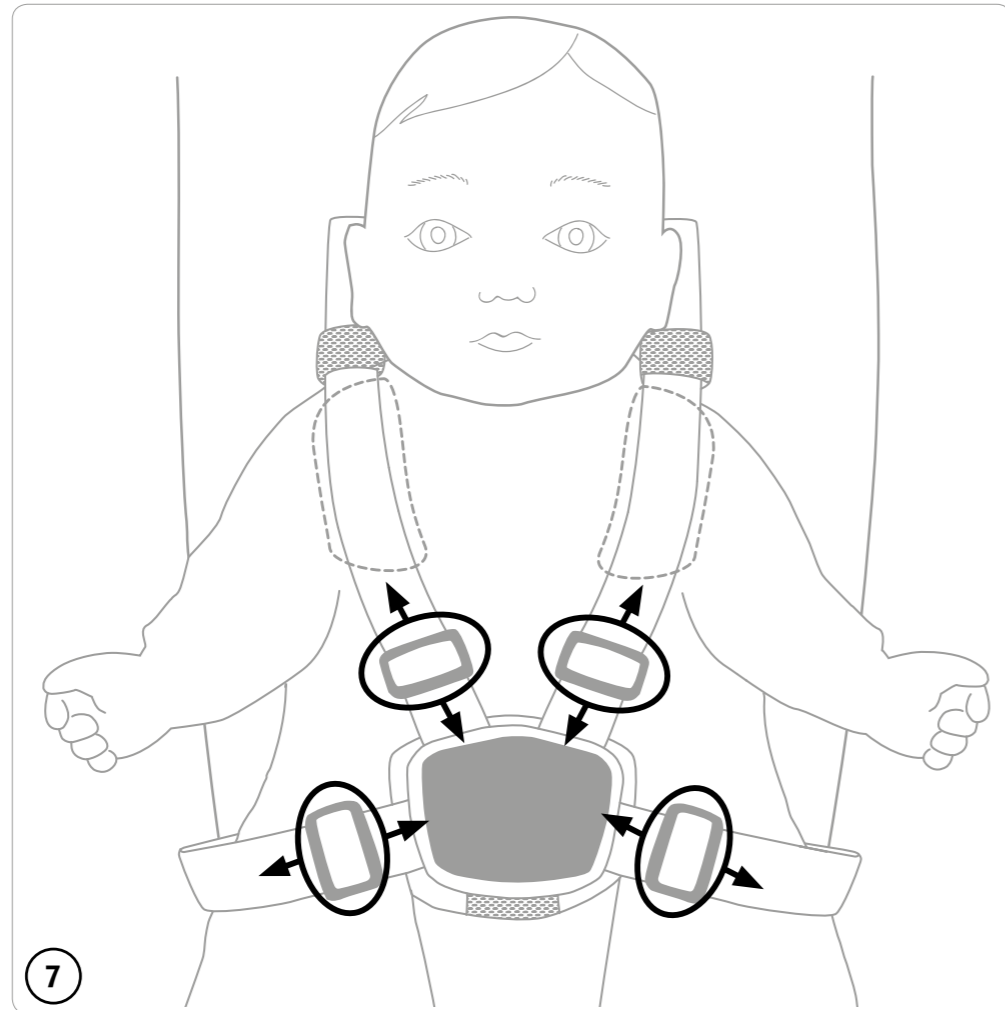

7

# 1-8

## assembly canopy extender

montage zonnepak extensie  
 Montage Verdeckverlängerung  
 montage du capote extensible  
 montaggio del estensione capotta  
 montaje del extensor de la capota  
 montagem do extensor do protetor de sol  
 montaż przedłużenia daszka  
 kaarvarju pikenduse paigaldamine  
 gaubto prailginimas  
 ratu jumtīņa pagarinājums montāža  
 montáž prodlužovací část boudičky  
 inštalácia clony na striešku  
 namestitev podaljšek strehice  
 napellenző karja felszerelése  
 монтаж удължител за сенник  
 сборка удлинитель козырька  
 συναρμολόγηση θόλος προέκτασης  
 montarea extensie copertină  
 sastavljanje produženje pokrova  
 kuomon jatke  
 montering sufflett förlängare  
 monterer kalesje forlenger  
 montering kalecheudvidelse  
 perakitan pemanjang kanopi  
 pemasangan lanjutan kanopi  
 tente uzatcisi montaji  
 折疊頂篷  
 折疊頂篷  
 キャンピ―エクステンダー  
 캐노피 익스텐더  
 कैनोपी एक्सटेंडर  
 ฉลปกรรณเเสริมหลังคา  
 מנגנון פתיחת הצלילון  
 موسع المظلة  
 شرتسگ لابق نابایس

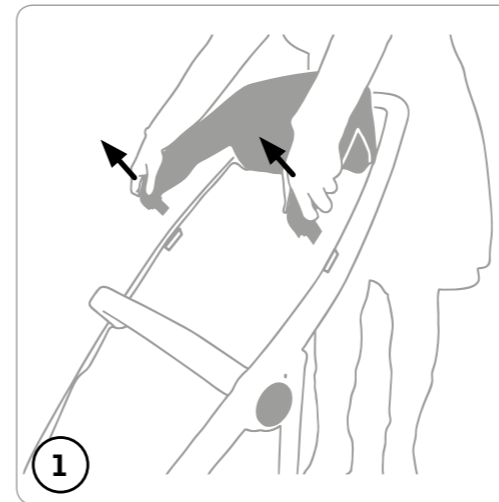

1

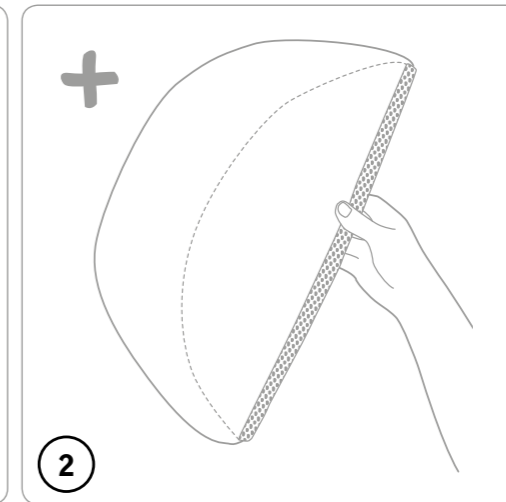

2

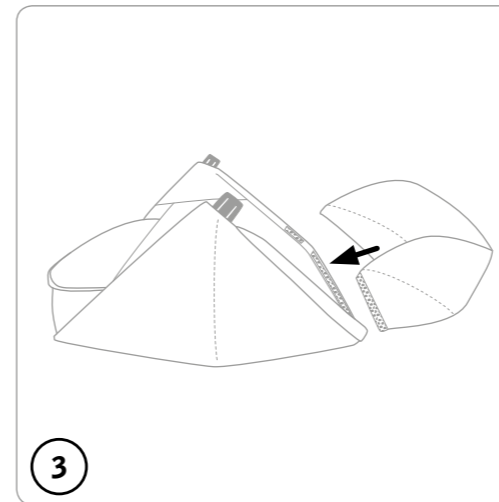

3

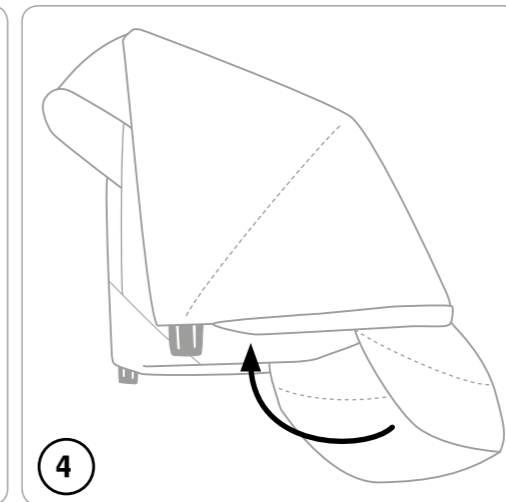

4

## 1-8 backrest adjustment

rugverstelling  
 Einstellung Rücken-lehne  
 réglage du dossier  
 regolazione dello schienale  
 graduación del respaldo  
 ajustamento das costas  
 regulacja oparcia pleców  
 seljatoe reguleerimine  
 sēdima arba gulima padėtis  
 sēdus vai guļus stāvoklis  
 polohování do polohy vsedě a vleže  
 polohovanie do sedu alebo ľahu  
 nastávitve naslonjala  
 háttámla beállítás  
 нагласяне на облегалката за гърба  
 регулировка спинки  
 προσαρμογή πλάτης καθίσματος  
 reglarea spătarului  
 podešavanje naslona za leđa  
 istuma- tai makuuasento  
 sitt- eller sovläge  
 sitte- eller liggestilling  
 sidde- eller sovestilling  
 pengaturan sandaran  
 penyesuaian penyandar  
 sirtlik ayarı  
 靠背角度調整  
 靠背角度調整  
 背もたれの調整  
 시트일 경우 등받이 조절방법  
 बैकरेस्ट एडजस्टमेंट  
 การปรับพนักพิง  
 כוונן משענת הגב  
 تعديل مسند الظهر  
 تنظیم تکیه گاه پشتی

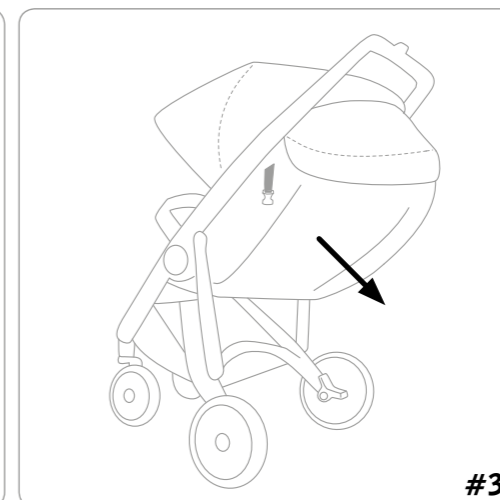
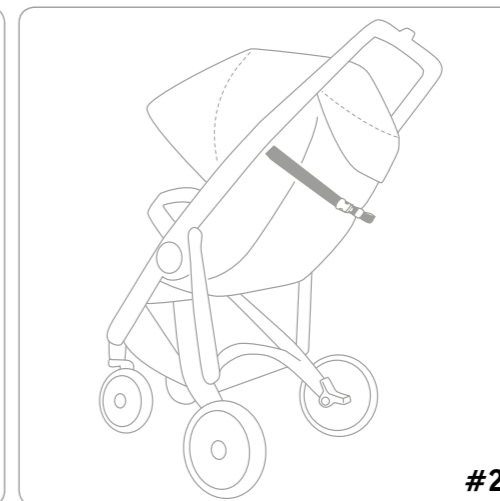
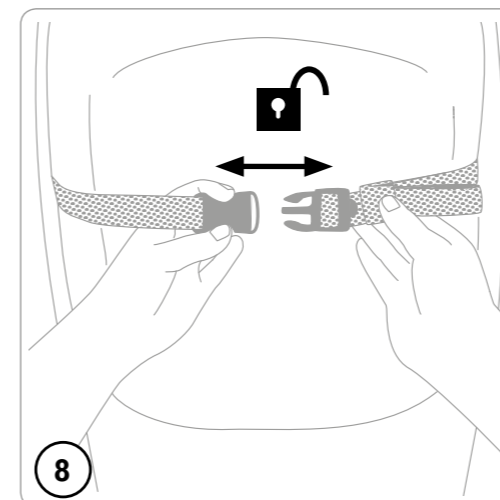
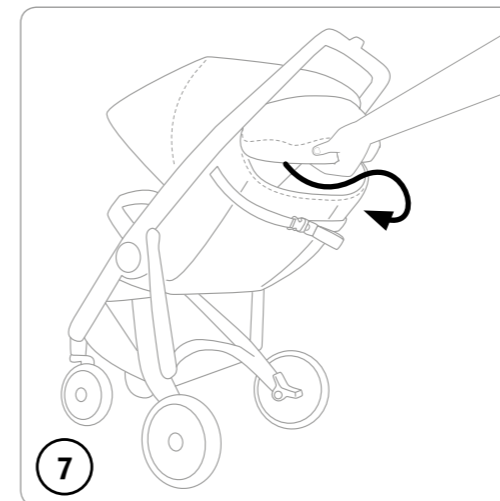
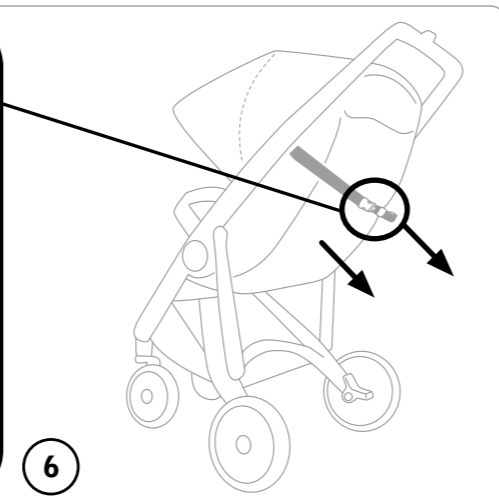
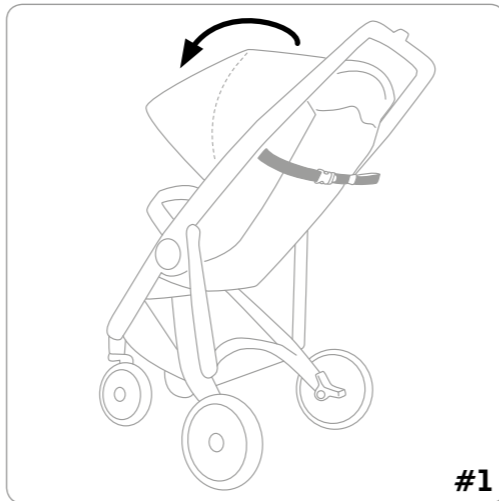
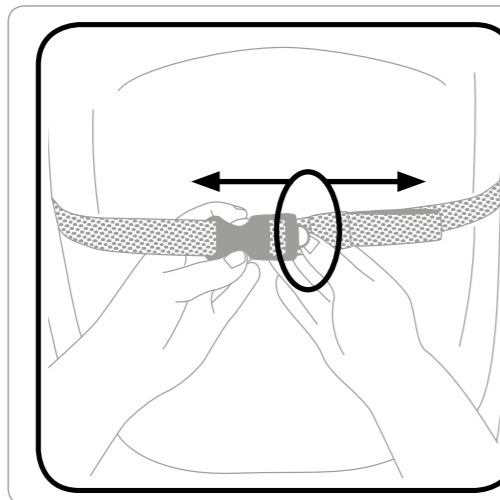
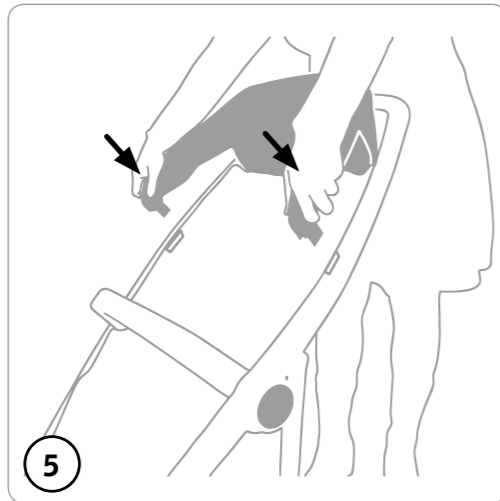

## 1-8 backrest adjustment

rugverstelling  
 Einstellung Rücken-lehne  
 réglage du dossier  
 regolazione dello schienale  
 graduación del respaldo  
 ajustamento das costas  
 regulacja oparcia pleców  
 seljatoe reguleerimine  
 sēdima arba gulima padėtis  
 sēdus vai guļus stāvoklis  
 polohování do polohy vsedě a vleže  
 polohovanie do sedu alebo ľahu  
 nastávitve naslonjala  
 háttámla beállítás  
 нагласяне на облегалката за гърба  
 регулировка спинки  
 προσαρμογή πλάτης καθίσματος  
 reglarea spătarului  
 podešavanje naslona za leđa  
 istuma- tai makuuasento  
 sitt- eller sovläge  
 sitte- eller liggestilling  
 sidde- eller sovestilling  
 pengaturan sandaran  
 penyesuaian penyandar  
 sirtlik ayarı  
 靠背角度調整  
 靠背角度調整  
 背もたれの調整  
 시트일 경우 등받이 조절방법  
 बैकरेस्ट एडजस्टमेंट  
 การปรับพนักพิง  
 כוונן משענת הגב  
 تعديل مسند الظهر  
 تنظیم تکیه گاه پشتی

## remove fabric

zitje verwijderen  
Sitz entfernen  
démontage du siège  
smontare il seggiolino  
extracción del tapizado  
remoção do assento  
zdejnowanie tkaniny tapicerki  
kanga eemaldamine  
sėdynės medžiaginio užvalkalo nuėmimas  
tapsējuma noņemšana  
stáhnutí látky  
vybratie látky  
odstranitev sedeža  
ülés eltávolítása  
свляяне на плата  
снятие текстильного чехла  
αφαίρεση υφάσματος  
scoaterea scaunului  
skidanje sjedala  
kankaan poistaminen  
avlāgsna klādsel  
demontering av setet  
fjern stof  
lepaskan kain  
tanggalkan fabrik  
kumaşın çıkarılması  
卸除座布組  
卸除座布組  
ファブリックの取り外し  
패브릭 제거하기  
फैब्रिक निकालें  
ઇબદમાં ઇબદ  
הסרת הריפוד  
إزالة النسيج  
جدا کردن پارچه

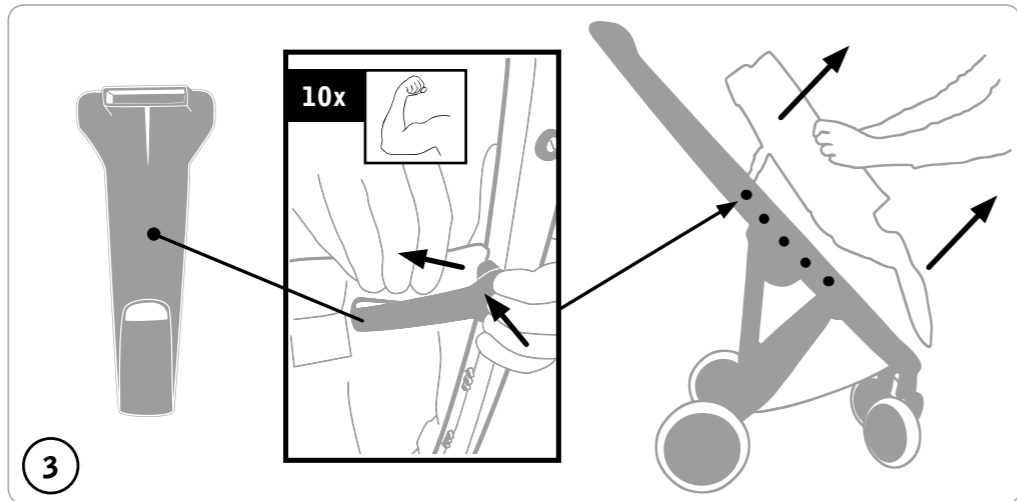
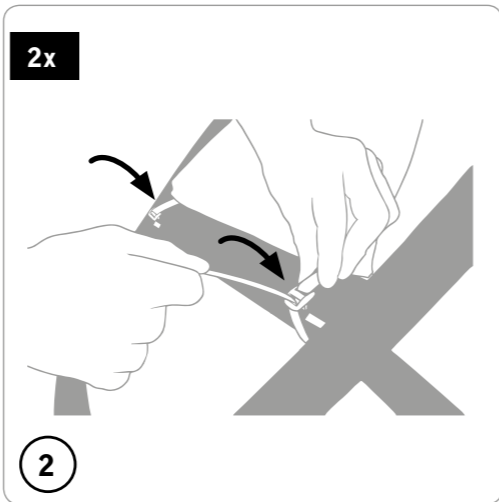
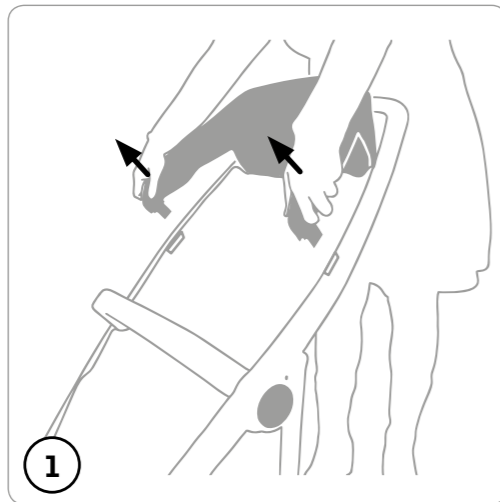

## carrying

### Greentom Classic

dragen van Greentom Classic  
tragen des Greentom Classic  
comment porter Greentom Classic  
trasporto dell' Greentom Classic  
cargar el Greentom Classic  
transportar o Greentom Classic  
przenoszenie wózka Greentom Classic  
Greentom Classicu kandmine  
kaip nešti vežimėlį su klasikine sėdyne  
Greentom Classic nešana  
přenášení kočárku Greentom Classic  
nosenie Greentom Classic  
nošenje vozička Greentom Classic  
az Greentom Classic ülés hordozása  
начин за носене на Greentom Classic  
переноска Greentom Classic  
μεταφορά Greentom Classic  
cum se poartă Greentom Classic  
nošenje Greentom Classic-a  
Greentom Classic -istuimen kantaminen  
bära Greentom Classic  
bære Greentom Classic  
bære Greentom Classic  
membawa Greentom Classic  
mengangkat Greentom Classic  
Greentom Classic'in taşınması  
攜帶 Greentom Classic  
携帶 Greentom Classic  
Greentom Classic の持ち運び  
업 클래식 이동  
Greentom Classic को ले जाना  
การถือ Greentom Classic  
נשיאת Greentom Classic  
حمل Greentom Classic  
حمل کردن Greentom Classic

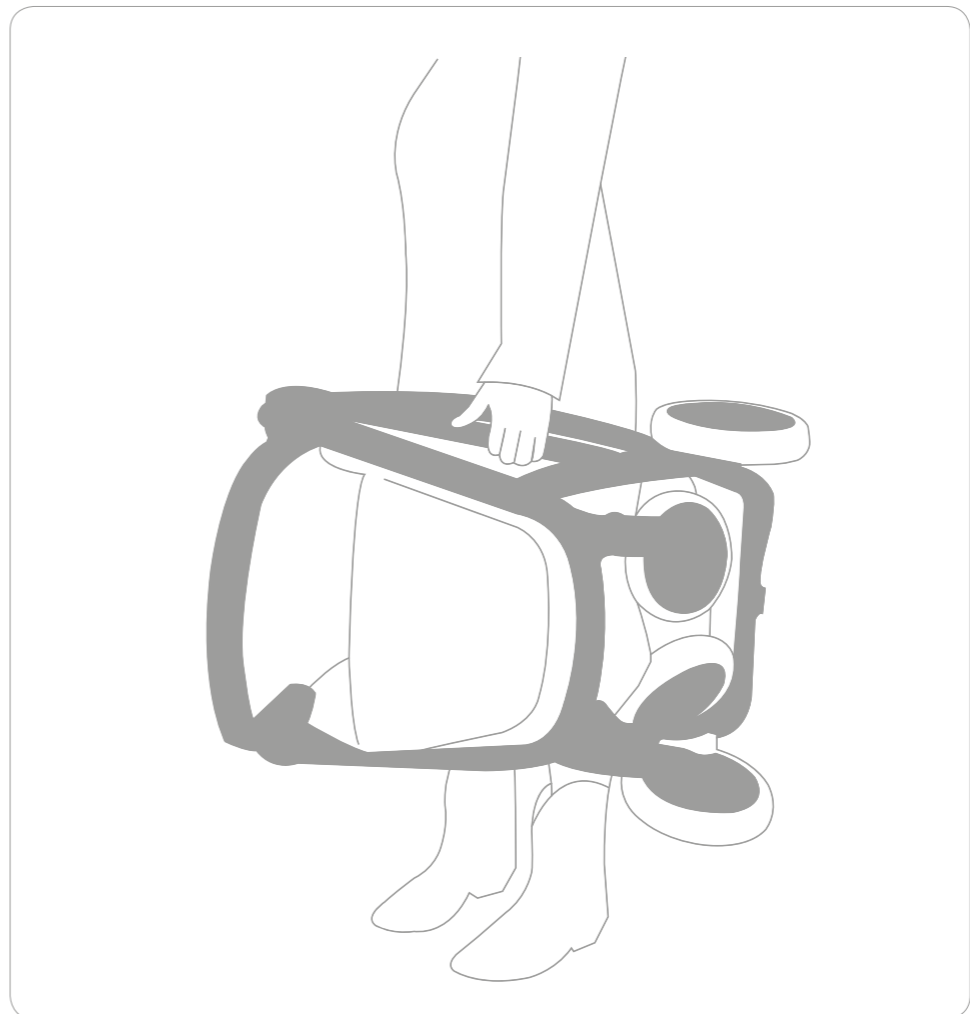



ENGLISH

**EUROPEAN SAFETY STANDARD STATES****IMPORTANT – KEEP THESE INSTRUCTIONS FOR FUTURE REFERENCE****! WARNINGS**

- **WARNING!** Never leave your child unattended.
  - **WARNING!** Ensure that all the locking devices are engaged before use.
  - **WARNING!** To avoid injury ensure that your child is kept away when unfolding and folding this product.
  - **WARNING!** Do not let your child or other children play with or near this product.
  - **WARNING!** The Classic seat and the Reversible seat units are not suitable for children under 6 months.
  - **WARNING!** Always use the restraint system.
  - **WARNING!** Check that the Greentom Carrycot, Reversible seat, Classic seat, car seat attachment devices and safety bar are correctly engaged before use.
  - **WARNING!** This product is not suitable for running or skating.
  - **WARNING!** Never use Greentom Classic, Reversible, Carrycot or parts on a stand.
  - **WARNING!** Greentom Carrycot is suitable for a child who cannot sit up unaided, roll over and cannot push itself up on its hands and knees.
  - **WARNING!** Only use Greentom products on a firm, horizontal level and dry surface.
  - **WARNING!** Do not use the product in case of broken, torn or missing parts.
- WARNINGS:**
- Greentom Carrycot is suitable for children up to 9 kg.
  - Greentom Reversible is suitable for children up to 15 kg.
  - Greentom Classic is suitable for children up to 18 kg.
  - Never carry more than 1 child in Greentom at a time.
  - A child's safety is your responsibility.
  - Only use accessories or replacement parts sold or approved by Greentom.
  - Any load attached to the handle, backrest or sides affects the stability of the Greentom.
  - Always use the crotch strap in combination with the waist and shoulder belts.
  - Use a harness as soon as your child can sit unaided.
  - Always activate the parking brake on the chassis when standing still or when putting the child in or taking him out.
  - The maximum permitted weight for the basket is 2 kg.
  - No additional mattress shall be added to the carrycot.
  - Do not use the Classic seat, the Reversible seat and the Carrycot with any other models of pram / stroller.
  - Check regularly to make sure Greentom functions properly and safely, maintain and clean it well.
  - For car seats used in conjunction with the Greentom Chassis, the car seat does not replace a cot or a bed.
  - Should your child need to sleep, then it should be placed in a suitable pram body, cot or bed.
  - The head of the child in the Greentom product should never be lower than the body of the child.
  - Do not use the safety bar as carrying handle.
  - Complies with safety requirements in accordance with:  
EN 1888:2012, EN 1888-2  
EN 1466:2014

ENGLISH

**CANADIAN SAFETY STANDARD STATES****IMPORTANT – KEEP THESE INSTRUCTIONS FOR FUTURE REFERENCE****! WARNINGS**

- Never leave your child unattended.
- Always use the safety harness to avoid serious injury from falling or sliding out.
- Carrycot is suitable for a child who cannot sit up unaided, roll over and cannot push itself up on its hands and knees.
- Greentom Carrycot is intended from birth up to approx. 6 months / max. 9 kg (20 lb) / max. 66 cm (26 in).
- Greentom Reversible is intended for child ages 6 months up to approx. 2.5 years / max. 15 kg (33 lb) / max. 93 cm (37 in).
- Greentom Classic is intended for children from the age of 6 months up to approx. 4.5 years / max. 18 kg (40 lb) / max. 110 cm (43 in).
- Do not place more than 2 kg (4.5 lb) in the basket.
- The stroller may become unstable if a parcel bag, other than one recommended by the manufacturer, is used.
- The stroller may become unstable if the recommended load is exceeded.
- Take care when folding or unfolding the stroller to prevent your fingers being entrapped.
- Do not use the safety bar as carrying handle.
- Complies with safety requirements in accordance with SOR / 85-379.

FRANÇAIS

**LA NORME CANADIENNE STIPULE****IMPORTANT – CONSERVER CES INSTRUCTIONS POUR CONSULTATION ULTÉRIEURE****! AVERTISSEMENTS**

- Ne laissez jamais votre enfant sans surveillance.
- Veillez à toujours utiliser le harnais afin d'éviter les risques de chute ou de glissement.
- Greentom Carrycot peut être utilisé à partir de la naissance jusqu'à environ 6 mois / 9 kg max. (20 lb) / 66 cm max. (26 pouces).
- Greentom Reversible peut être utilisé à partir de 6 mois jusqu'à environ 2.5 ans / 15 kg max. (33 lb) / 93 cm max. (37 pouces).
- Greentom Classic est conçu pour les enfants de 6 mois à environ 4.5 ans / max. 18 kg (40 lb) / jusqu'à 110 cm (43 pouces).
- Ne pas placer une charge supérieure à 2 kg (4.5 lb) dans le panier de la poussette.
- Afin d'éviter le déséquilibre de la poussette, n'utilisez aucun panier autre que celui recommandé par le fabricant.
- La poussette pourrait devenir instable si la charge sortée était supérieure à celle recommandée.
- Attention à ne pas vous coincer les doigts lorsque vous pliez / dépliez la poussette.
- Ne pas utiliser comme poignée de transport.
- Testé conformément à la norme DORS / 85-379.

**! WARNINGS****TO AVOID INJURY OR DEATH:**

- Always apply the brakes whenever the pram / stroller is stationary.
- Do not leave children unattended.
- Secure the child in the harness at all times.
- Do not carry extra children or bags on this pram / stroller.
- Make sure children are clear of any moving parts if you adjust the pram / stroller.
- The Greentom Classic and Reversible are not recommended for a child under 6 months old.
- Use the harness at all times.
- Use the tether strap to stop the pram / stroller rolling away.
- Do not use the Classic seat, the Reversible seat and the Carrycot with any other models of pram / stroller.
- Greentom Carrycot is intended from birth up to approx. 6 months / max. 9 kg (20 lb) / max. 66 cm (26 in).
- Greentom Reversible is intended for child ages 6 months up to approx. 2.5 years / max. 15 kg (33 lb) / max. 93 cm (37 in).
- Greentom Classic is intended for children from the age of 6 months up to approx. 4.5 years / max. 15 kg (33 lb) / max. 93 cm (37 in).
- Do not use the bassinet once the child can sit up unaided. Maximum weight of the child: 9 kg (20 lb).
- The maximum permitted weight for the basket is 2 kg (4.5 lb).
- It is unsafe to use accessories other than those approved by the vehicles manufacturer.
- Care should be taken if the stroller is used on stairs or escalators.
- The stroller should not be used near an open fire or exposed flame.
- Never leave the harness buckled when not fitted to a child in the stroller. Harness can form loops which may pose a strangulation hazard.
- Ensure storage lock is engaged when lifting or carrying the stroller.
- This stroller is designed for use on flat or gently sloping surfaces and may be unstable on higher sloping and uneven surfaces.
- A lack of stability can lead to the stroller tipping over.
- Take care when folding and unfolding the stroller, as there is potential for fingers or parts of the body to become entrapped or injured.
- Do not use the safety bar as carrying handle.
- Complies with safety requirements in accordance with AS / NZS 2088:2013.

**IMPORTANT – KEEP THESE INSTRUCTIONS FOR FUTURE REFERENCE****WARNINGS:**

- **WARNING!** Never leave your child unattended.
- **WARNING!** A child's safety is your responsibility.
- **WARNING!** Ensure that all the locking devices are engaged before use.
- **WARNING!** Do not use the product in case of broken, torn or missing parts.
- **WARNING!** To avoid injury ensure that your child is kept away when unfolding and folding this product.
- **WARNING!** Do not remove the Greentom Carrycot / Reversible seat from the frame when the child is still inside the Carrycot / Reversible seat.
- **WARNING!** Always hold on to the handle bar when your child is in the Greentom.
- **WARNING!** Do not carry the child while it is inside the Greentom.
- **WARNING!** Do not let your child or other children play with or near Greentom products.
- **WARNING!** The Greentom Classic seat and the Greentom Reversible seat units are not suitable for children under 6 months.
- **WARNING!** Always use the safety harness on the Greentom Reversible and Classic.
- **WARNING!** Check that the Greentom Carrycot, Reversible seat, Classic seat, car seat attachment devices and safety bar are correctly engaged before use.
- **WARNING!** This product is not suitable while running or skating.
- **WARNING!** Pay special attention when maneuvering Greentom up or down the pavement, this manoeuvre should be done backwards.
- **WARNING!** The tires may leave marks on some surfaces (particularly smooth floors like parquet, laminate and linoleum).
- **WARNING!** Never use Greentom Classic, Reversible, Carrycot or parts on a stand.
- **WARNING!** Only use Greentom products on a firm, horizontal level and dry surface.
- **WARNING!** Keep children away and hands clear while installing or removing the car seat adapters.

**SAFETY INSTRUCTIONS: WARNING:**

- Greentom Carrycot is suitable for a child that cannot sit up unaided, roll over or cannot push itself up on its hands and knees.
- Greentom Carrycot is intended from birth up to approx. 6 months / max. 9 kg (20 lb) / max. 66 cm (26 in).
- Greentom Reversible is intended for child ages 6 months up to approx. 2.5 years / max. 15 kg (33 lb) / max. 93 cm (37 in).
- Greentom Classic is intended for children from the age of 6 months up to approx. 4.5 years / max. 18 kg (40 lb) / max. 110 cm (43 in).
- When being used from birth, we recommend Greentom is used together with Greentom Carrycot or a matching baby car seat until approximately 6 - 8 months, weighing up to maximum 9 kg (20 lb).
- The Greentom Classic, the Greentom Reversible and the Greentom Carrycot are solely compatible to the Greentom chassis.
- Always activate the parking brake on the chassis when standing still or when putting the child in or taking the child out of the product.

**ENGLISH**

- Never allow your child to get out of the product unaided.
- The maximum permitted weight for the basket is 2 kg (4.5 lb).
- Any load attached to the handle, backrest or sides affects the stability of the Greentom.
- Check regularly to make sure Greentom functions properly and safely, maintain and clean it well.
- Never transport more than 1 child in Greentom at a time.
- The head of the child in the Greentom product should never be lower than the body of the child.
- Do not leave the Greentom product parked on uneven surfaces while a child is sleeping in it.
- Do not expose Greentom products to extreme temperatures, open fire or other sources of strong heat.
- Always use the cover strip when using the Carrycot or Reversible seat.
- Do not use the safety bar as carrying handle.
- Do not use the raincover without canopy or in extreme heat.
- The fabric can discolour due to sunlight.
- Only use accessories or replacement parts sold or approved by Greentom. Using other accessories could be dangerous.
- No additional mattress shall be added to the Carrycot.
- Always use the crotch strap in combination with the waist and shoulder belts.
- Do not remove the logos / labels from the fabric cover or frame, as this could cause damage to these components.
- Never lift the Greentom or use escalators or stairs when the child is still inside.
- For car seats used in conjunction with the Greentom Chassis, the car seat does not replace a cot or a bed. Should your child need to sleep, then it should be placed in a suitable carrycot, cot or bed.
- Complies with safety requirements in accordance with EN 1888:2012, EN 1888-2, EN 1466:2014, SOR/85-379, AS/NZS 2088:2013.

**MAINTENANCE:**

- Maintain and clean Greentom frequently.

- Clean the frame, seat, hood and basket regularly using a damp cloth. Do not use aggressive cleaners.
- Wipe the product with a soft, absorbent cloth after use in the rain, snow or after use on the beach.

**WASTE SEPARATION:**

To help protect the environment, we kindly ask you to separate the packaging waste from the Greentom. All packaging materials are made of recycled cardboard and should all be recycled if in any way possible. The stroller is designed for easy separation and the recycling of used materials. For more information visit: [www.greentom.com](http://www.greentom.com)

**THE WARRANTY IS NOT VALID IN THE FOLLOWING CASES:**

- In case of use or purpose other than described in the manual.
- If the product is submitted for repair to a dealer that is not authorized by us.
- If the product is not slied to the manufacturer with the original purchase receipt (via the retailer and / or importer).

- If repairs were carried out by third parties or by a dealer that is not authorized by Greentom.
- If the defect is the result of improper or careless use or maintenance, negligence or impact damage to the fabric cover and / or frame.
- If the parts show normal wear and tear that may be expected from daily use (wheels, rotating and moving parts etc.).

**DATE OF EFFECT:**

The warranty becomes effective on the date the product is purchased.

**WARRANTY TERM:**

- Register your Greentom at our website.
- The warranty applies for a period of 24 consecutive months.
- The warranty only applies for the first owner of Greentom only and is not transferable.

**WHAT TO DO IN CASE OF DEFECTS:**

- After purchasing the product, keep the purchase receipt. The date of purchase must be clearly visible on

the receipt. Should problems or defects occur please contact your retailer.

- Greentom is not obligated to accept returns or exchange sold products.
- Repairs do not give entitlement to extension of the warranty. Products that are returned directly to the manufacturer are not eligible for warranty.
- This Warranty Clause conforms to European Directive 99 / 44 / EG of 25 May 1999.

This product is manufactured in accordance with the current European safety requirements and quality standards which are applicable to this product, and this product is free from defects in workmanship and material at the time of purchase. During the production process the product is subjected to various quality checks.

If this product, despite our efforts, shows a material / manufacturing fault within the warranty period of 24 months (with normal use as described in the user instructions) we will comply with the warranty terms

and conditions. In this case please contact your dealer.

For extensive information on applying the warranty terms and conditions, you can contact the dealer or visit our website: [www.greentom.com](http://www.greentom.com)

**CONTACT & QUESTIONS:**

Should you have any questions, please contact your dealer or importer or visit:

[www.greentom.com](http://www.greentom.com)

Please visit our website for instruction videos.

For general information and questions: [info@greentom.com](mailto:info@greentom.com)

For service: [support@greentom.com](mailto:support@greentom.com)

## NEDERLANDS

### BELANGRIJK – BEWAAR DEZE GEBRUIKSAANWIJZING ALS REFERENTIE VOOR EEN LATER GEBRUIK

#### WAARSCHUWINGEN:

- **WAARSCHUWING!** Het kan gevaarlijk zijn uw kind zonder toezicht achter te laten. Zorg altijd dat u de handgreep vasthoudt als uw kind in de Greentom zit.
- **WAARSCHUWING!** De veiligheid van uw kind is uw verantwoordelijkheid.
- **WAARSCHUWING!** Controleer vóór gebruik of alle vergrendelmechanismen goed zijn vastgemaakt.
- **WAARSCHUWING!** Gebruik het product niet indien het product niet compleet, beschadigd of gebroken is.
- **WAARSCHUWING!** Om ongelukken te vermijden moet u er voor zorgen dat uw kind niet in de buurt is als u uw wagen in- of uitklapt of van positie verandert.
- **WAARSCHUWING!** Neem de reiswieg / Reversible seat niet uit het chassis terwijl uw kind er nog in ligt.
- **WAARSCHUWING!** Houdt ten allen tijden de handgreep vast als uw kind in de Greentom zit.
- **WAARSCHUWING!** Draag uw kind niet terwijl het in de Greentom zit of ligt.
- **WAARSCHUWING!** Laat kinderen nooit spelen met of nabij Greentom producten.
- **WAARSCHUWING!** Het zitje van de Classic en de Reversible zijn niet geschikt voor kinderen onder de 6 maanden.
- **WAARSCHUWING!** Gebruik altijd het veiligheids-harnas bij gebruik van de Greentom Classic of Reversible.
- **WAARSCHUWING!** Controleer bij gebruik van de Greentom Carrycot, Reversible, Classic, autostoeladapters en veiligheidsbeugel of deze correct geplaatst zijn vóór u het product gebruikt.

- **WAARSCHUWING!** Dit product is niet geschikt om mee hard te lopen, rennen, skaten of andere sporten mee te beoefenen.
- **WAARSCHUWING!** Let op als u de Greentom op of van een stoerprand wilt manoevreren. Deze actie dient u altijd achterwaarts uit te voeren.
- **WAARSCHUWING!** De wielen kunnen strepen achterlaten op sommige ondergronden (vooral op gladde vloeren zoals parket, laminaat en linoleum).
- **WAARSCHUWING!** Gebruik de Greentom Classic, Reversible of Carrycot of onderdelen van het product nooit op een standaard.
- **WAARSCHUWING!** Gebruik Greentom producten alleen op stevige, horizontale en droge ondergronden.
- **WAARSCHUWING!** Houd kinderen uit de buurt en zorg dat ze niet met hun handen klem kunnen zitten, als u de autostoeladapters wilt vastzetten of verwijderen.

#### VEILIGHEIDSIINSTRUCTIES: WAARSCHUWING:

- De Greentom Carrycot is alleen geschikt voor babies die nog niet zelfstandig kunnen zitten, omrollen of zichzelf omhoog kunnen duwen op handen en knieën.
- De Greentom Carrycot is bedoeld voor gebruik vanaf de geboorte tot ca. 6 maanden / max. 9 kg / max. 66 cm.
- De Greentom Reversible is bedoeld voor kinderen vanaf 6 maanden tot ca 2,5 jaar / max. 15 kg / max. 93 cm.
- De Greentom Classic is bedoeld voor kinderen vanaf 6 maanden tot ca. 4,5 jaar / max. 18 kg / max. 110 cm.
- Wanneer Greentom gebruikt wordt vanaf de geboorte raden we het gebruik van de Greentom Carrycot of een passende autoveiligheidsstoel aan tot een leeftijd van ongeveer 6 - 8 maanden (met een maximaal gewicht van 9 kg).
- Het Classic zitje, het Reversible zitje en de

- Carrycot zijn uitsluitend geschikt voor het Greentom Chassis.
- Zet de wandelwagen altijd op de rem wanneer u stilstaat of wanneer u uw kind in of uit de wagen tilt.
- Laat uw kind niet zonder hulp uit de wandelwagen klimmen.
- Het maximum toelaatbare gewicht voor het mandje is 2 kg.
- Het plaatsen van extra gewicht aan het handvat, de rug van de zit of de zijkant van de wagen heeft invloed op de stabiliteit van de Greentom.
- Controleer uw wandelwagen regelmatig zodat u er zeker van bent dat uw Greentom goed en veilig functioneert. Onderhoud de wagen goed en maak hem regelmatig schoon.
- Vervoer nooit meer dan 1 kind tegelijk in de Greentom.
- Het hoofdje van het kind dat de Greentom wagen gebruikt mag nooit lager liggen dan de rest van het lichaam.
- Laat een kind nooit slapen in de Greentom kinderwagen op een ongelijkmatig terrein.
- Stel Greentom producten nooit bloot aan extreme temperaturen, open vuur of andere hittebronnen.
- Gebruik altijd de afdekstrips als u de Greentom Carrycot of Reversible gebruikt.
- Gebruik de veiligheidsbeugel niet als draagbeugel als er een kind in de Greentom zit.
- Gebruik de regenhoes niet zonder zonnepan of in extreme hitte.
- De stof kan verkleuren door zonlicht.
- Gebruik uitsluitend accessoires of reserveonderdelen die geleverd of goedgekeurd zijn door Greentom. Het gebruik van andere accessoires kan gevaarlijk zijn.
- Gebruik geen extra of andere matras in de Carrycot.
- Gebruik altijd het tussenbeenbandje in combinatie met de heupgordel en schoudergordels.

- Verwijder geen logo's en / of labels van het zitje of het chassis, dit kan voor beschadigingen zorgen.
- Til Greentom nooit op wanneer het kind erin ligt of zit. Gebruik geen roltrap of trap wanneer het kind in de Greentom ligt / zit.
- Indien u het chassis van de Greentom gebruikt in combinatie met een autoveiligheidsstoeltje, houdt er dan rekening mee dat het autoveiligheidsstoeltje geen vervanging is voor een reiswiegje of bed. Indien uw kind moet slapen, plaats het dan in een passende reiswieg of bed.
- Greentom voldoet aan de veiligheidsnormen: EN 1888:2012, EN 1888-2, EN 1466:2014, SOR/85-379, AS/NZS 2088:2013.

#### ONDERHOUD:

- Greentom vereist regelmatig onderhoud.
- Maak het frame, zitje, zonnepan en mandje regelmatig schoon met een vochtige doek. Gebruik geen agressieve schoonmaakmiddelen.
- Maak de kinderwagen na gebruik in de regen droog met een zachte vochtabsorbierende doek.

#### AFVALSCHEIDING:

Wij vragen u vriendelijk om de verpakkingen van de Greentom te scheiden. Al het verpakkingmateriaal is gemaakt van gerecycled karton en kan weer worden gerecycled. De kinderwagen is zo ontworpen dat de gebruikte materialen eenvoudig te scheiden en te recyclen zijn. Voor meer informatie zie: [www.greentom.com](http://www.greentom.com)

#### DE GARANTIE IS NIET GELDIG IN DE VOLGENDE GEVALLEN:

- In geval van gebruik en doel anders dan beschreven in de handleiding.
- Indien het product ter reparatie wordt

- aangeboden aan een dealer die niet door ons geautoriseerd is.
- Als het product niet wordt aangeboden aan de fabrikant met de originele aankoopbon (via de winkelier en / of importeur).
- Reparaties uitgevoerd door derden of een dealer die niet is goedgekeurd door ons.
- Als het defect het gevolg is van verkeerd, onzorgvuldig gebruik of onderhoud, door verwaarlozing of door stoetschade aan stof en / of frame.
- Als de onderdelen normale slijtage vertonen, die verwacht mag worden door dagelijks gebruik (wielen, draaiende en bewegende delen, etc.).

#### DATUM VAN INWERKINGTREDING:

De garantietermijn gaat in op de datum waarop het product is gekocht.

#### GARANTIETERMIJN:

- Registreer uw Greentom op onze website.
- De garantie geldt voor een periode van 24 opeenvolgende maanden.
- De garantie geldt alleen voor de eerste eigenaar en is niet overdraagbaar.

#### WAT TE DOEN IN GEVAL VAN DEFECTEN:

- Na aankoop van het product, moet u het aankoopbewijs goed bewaren. De aankoopdatum moet duidelijk zichtbaar zijn op het aankoopbewijs.
- Bij problemen of defecten kunt u contact opnemen met uw leverancier.
- Greentom is niet verplicht producten retour te nemen of om te ruilen.
- Reparaties geven geen recht op verlenging van de garantietermijn. Producten die rechtstreeks naar de fabrikant worden geretourneerd, komen niet in aanmerking voor garantie.
- Deze garantiebepaling is overeenkomstig

met de Europese Richtlijn 99 / 44 / EG van 25 mei 1999.

Wij garanderen dat dit product is vervaardigd in overeenstemming met de actuele Europese veiligheidsnormen en kwaliteitseisen, zoals die van toepassing zijn op dit product en dat dit product vrij is van defecten in vakmanschap en materiaal op het moment van aankoop. Tijdens het productieproces is het product onderworpen aan diverse kwaliteitscontroles.

Indien dit product, ondanks onze inspanningen, toch een materiaal- en / of fabricagefout heeft binnen de garantietermijn, zullen we voldoen aan de garantietermijnvoorwaarden en -bepalingen. In dit geval kunt u contact opnemen met uw dealer.

Voor uitgebreide informatie over de toepassing van de garantietermijnvoorwaarden, kunt u contact opnemen met uw dealer of bezoek onze website: [www.greentom.com](http://www.greentom.com)

#### CONTACT & VRAGEN:

Mocht u nog vragen hebben, neem dan contact op met uw dealer of importeur of kijk op onze website:

[www.greentom.com](http://www.greentom.com)

Bezoek onze website voor het bekijken van de instructievideo's.

Voor algemene informatie en vragen: [info@greentom.com](mailto:info@greentom.com)

Voor service: [support@greentom.com](mailto:support@greentom.com)

## DEUTSCH

### WICHTIG – BEWAHREN SIE DIESE GEBRAUCHSANWEISUNG FÜR SPÄTERES NACHLESEN GUT AUF

#### WARNUNGEN:

- **ACHTUNG!** Lassen Sie Ihr Kind nie unbeaufsichtigt.
- **ACHTUNG!** Die Sicherheit Ihres Kindes liegt in Ihrer Verantwortung.
- **ACHTUNG!** Vergewissern Sie sich vor Gebrauch, dass alle Verriegelungen eingerastet sind.
- **ACHTUNG!** Verwenden Sie das Produkt nicht, wenn es unvollständig, beschädigt oder kaputt ist.
- **ACHTUNG!** Um Verletzungen zu vermeiden, sollten Sie sich vergewissern, dass Ihr Kind nicht in der Nähe ist, wenn Sie das Produkt aufklappen, zusammenklappen oder einstellen.
- **ACHTUNG!** Nehmen Sie die Kinderwagenschale / den Reversible-Sitz nicht aus dem Rahmen, während Ihr Kind noch darin liegt.
- **ACHTUNG!** Halten Sie jederzeit den Griff fest, wenn Ihr Kind im Greentom sitzt.
- **ACHTUNG!** Tragen Sie Ihr Kind nicht im Greentom umher.
- **ACHTUNG!** Lassen Sie Ihr Kind oder andere Kinder nicht mit oder neben Greentom-Produkten spielen.
- **ACHTUNG!** Der Classic Sitz und die Reversible Sitzeinheiten sind nicht für Kinder unter 6 Monaten geeignet.
- **ACHTUNG!** Nutzen Sie immer das Gurtsystem des Greentom Classic und des Reversible.
- **ACHTUNG!** Vergewissern Sie sich vor der Verwendung, dass der Greentom Carrycot, der Sitz des Reversible und des Classic, die Befestigungselemente des Autositzes und der Sicherheitsbügel korrekt eingerastet sind.
- **ACHTUNG!** Das Produkt ist nicht zum Joggen oder Skaten oder jeglichen anderen sportlichen Aktivitäten geeignet.

- **ACHTUNG!** Passen Sie auf, wenn Sie mit dem Greentom Bordsteinkanten überwinden. Dies sollte immer rückwärts erfolgen.
- **ACHTUNG!** Die Räder können auf manchen Böden Streifen hinterlassen (vor allem auf glatten Böden wie Parkett, Laminat und Linoleum).
- **ACHTUNG!** Benutzen Sie den Greentom Classic, Reversible, Carrycot oder Teile davon nie auf einem Ständer.
- **ACHTUNG!** Benutzen Sie Greentom-Produkte ausschließlich auf festem, ebenen Untergrund und auf trockenen Oberflächen.
- **ACHTUNG!** Halten Sie während der Montage oder Demontage des Autositzadapters Kinder fern und klemmen Sie sich nicht die Finger ein.

#### SICHERHEITSHINWEISE:

##### WARNUNG:

- Greentom Carrycot ist für Kinder geeignet, die nicht ohne fremde Hilfe sitzen können, umkippen und sich nicht auf ihren eigenen Händen und Knien in die Höhe drücken können.
- Greentom Carrycot ist gedacht ab der Geburt bis etwa 6 Monate / max. 9 kg / max. 66 cm.
- Greentom Reversible ist gedacht für Kinder von 6 Monaten bis etwa 2,5 Jahre / max. 15 kg / max. 93 cm.
- Greentom Classic ist für Kinder von 6 Monaten bis ca. 4,5 Jahre / max 18 kg / bis 110 cm ausgelegt.
- Bei Nutzung ab der Geburt empfehlen wir die Verwendung des Greentom zusammen mit dem Greentom Carrycot oder einem passenden Autositz für Babys bis etwa 6 - 8 Monate (Gewicht bis maximal 9 kg).
- Die Sitze Classic und Reversible sowie Carrycot sind ausschließlich mit dem Greentom Chassis kompatibel.
- Aktivieren Sie immer die Feststellbremse auf dem Fahrgestell, wenn Sie stillstehen oder das Kind in den Kinderwagen setzen

- oder aus dem Kinderwagen herausnehmen.
- Lassen Sie Ihr Kind nicht ohne Hilfe aus dem Kinderwagen klettern.
- Das maximal zulässige Gewicht für den Korb beträgt 2 kg.
- Jedes am Griff, an der Rückenlehne oder an den Seiten angebrachte Gewicht beeinflusst die Stabilität des Greentom.
- Führen Sie regelmäßige Kontrollen durch, um sicherzustellen, dass der Greentom ordnungsgemäß und sicher funktioniert. Pflegen und reinigen Sie ihn gut.
- Befördern Sie niemals mehr als 1 Kind gleichzeitig im Greentom.
- Der Kopf des Kindes im Greentom-Produkt darf sich nie in einer niedrigeren Position als der Körper des Kindes befinden.
- Stellen Sie das Greentom-Produkt nicht auf unebenen Oberflächen ab, während sich das Kind darin befindet.
- Setzen Sie Greentom-Produkte nicht extremen Temperaturen, offenem Feuer oder anderen starken Hitzequellen aus.
- Verwenden Sie bei der Benutzung des Carrycots oder des Reversible Sitzes immer die Abdeckleiste.
- Benützen Sie den Sicherheitsbügel nicht als Tragebügel!
- Verwenden Sie den Regenschutz nicht ohne Sonnenhaube oder bei extremer Hitze.
- Der Stoff kann durch Sonnenlicht ausbleichen.
- Benutzen Sie ausschließlich von Greentom verkaufte(s) oder genehmigte(s) Zubehör oder Ersatzteile. Die Verwendung von anderem Zubehör könnte gefährlich sein.
- In den Carrycot sollte keine zusätzliche Matratze gelegt werden.
- Benutzen Sie den Schrittgurt immer in Kombination mit dem Hüftgurt und den Schultergurten.
- Entfernen Sie keine Logos / Etiketten vom Stoffbezug oder Rahmen, da dies zu Beschädigungen an diesen Komponenten

führen könnte.

- Heben Sie den Greentom nie hoch oder benutzen Sie keine Rolltreppen und Stufen, wenn das Kind drinnen liegt oder sitzt.
- Für Autositze, die zusammen mit dem Chassis benutzt werden, gilt, dass der Autositz eine Babytragewanne oder ein Bettchen nicht ersetzt. Sollte Ihr Kind schlafen müssen, sollte es in eine geeignete Babyschale, Babytragewanne oder in ein geeignetes Bettchen gelegt werden.
- Entspricht den Sicherheitsvorschriften: EN 1888:2012, EN 1888-2, EN 1466:2014, SOR/85-379, AS/NZS 2088:2013.

#### PFLEGE:

- Der Greentom benötigt regelmäßige Pflege.
- Reinigen Sie den Rahmen, den Sitz, die Sonnenblende und den Korb regelmäßig mit einem feuchten Tuch. Verwenden Sie keine aggressiven Reinigungsmittel.
- Trocknen Sie den Kinderwagen nach Gebrauch im Regen mit einem weichen, feuchtigkeitsabsorbierenden Tuch.

#### MÜLLTRENNUNG:

Wir ersuchen Sie höflichst, die Verpackungsmaterialien des Greentom zu trennen. Das gesamte Verpackungsmaterial ist aus recyceltem Karton hergestellt und kann wieder recycelt werden. Der Kinderwagen ist so entworfen, dass die eingesetzten Materialien einfach zu trennen und zu recyceln sind. Für mehr Informationen siehe: [www.greentom.com](http://www.greentom.com)

#### DIE GARANTIE GILT NICHT IN FOLGENDEN FÄLLEN:

- Bei Gebrauch und für Zielsetzungen, die von den in der Anleitung beschriebenen abweichen.
- Wenn das Produkt zu Reparaturzwecken einem Händler angeboten wird, der nicht von uns autorisiert ist.

- Wenn das Produkt dem Hersteller nicht mit dem originalen Kassenbeleg (über den Geschäftsinhaber und / oder Importeur) vorgelegt wird.
- Reparaturen von Dritten oder einem nicht von uns genehmigten Händler ausgeführt wurden.
- Wenn der Defekt infolge von falschem, unsorgfältigem Gebrauch oder falscher, unsorgfältiger Pflege, durch Vernachlässigung oder durch Schäden infolge von Stößen gegen Stoff und / oder Rahmen entstanden ist.
- Wenn die Teile normalen Verschleiß aufweisen, der durch täglichen Gebrauch zu erwarten ist (Räder, drehende und bewegliche Teile usw.).

#### DATUM DES INKRAFTTRETENS:

Die Gewährleistungsdauer tritt zu dem Datum in Kraft, an dem das Produkt erworben wurde.

#### GEWÄHRLEISTUNGSFRIST:

- Registrieren Sie Ihren Greentom auf unserer Website: [www.greentom.com](http://www.greentom.com)
- Die Garantie gilt für eine Periode von 24 aufeinanderfolgenden Monaten.
- Die Garantie gilt nur für den ersten Besitzer und ist nicht übertragbar.

#### VORGEHEN IM FALL VON DEFECTEN:

- Nach Erwerb des Produkts ist der Kaufbeleg gut aufzubewahren. Das Kaufdatum muss auf dem Kaufbeleg deutlich sichtbar sein. Bei Problemen oder Defekten können Sie Ihren Lieferanten kontaktieren.
- Umtausch oder Rücknahme des Produkts kann nicht beantragt werden.
- Reparaturen berechtigen nicht zu einer Verlängerung der Gewährleistungsfrist. Produkte, die direkt an den Hersteller retourniert werden, haben keinen Anspruch auf Garantie.
- Diese Garantiebestimmung entspricht der

Europäischen Richtlinie 99 / 44 / EG vom 25. Mai 1999.

Wir garantieren, dass dieses Produkt gemäß den aktuellen europäischen Sicherheitsnormen und Qualitätsanforderungen, wie sie für dieses Produkt gelten, hergestellt wurde, und dass dieses Produkt zum Zeitpunkt des Kaufs frei von Herstellungs- und Materialdefekten ist. Während dem Produktionsprozess wurde das Produkt verschiedenen Qualitätskontrollen unterzogen.

Sollte dieses Produkt trotz aller Bemühungen innerhalb der Gewährleistungszeit von 24 Monaten (bei normalem Gebrauch, wie in der Gebrauchsanleitung beschrieben) dennoch einen Material- und / oder Herstellungsfehler aufweisen, werden wir die Garantiebedingungen und -bestimmungen erfüllen. In diesem Fall können Sie Ihren Händler kontaktieren.

Für umfassende Informationen über die Anwendung der Garantiebedingungen können Sie den Händler kontaktieren oder unsere Webseite besuchen: [www.greentom.com](http://www.greentom.com)

#### KONTAKT & FRAGEN:

Sollten Sie noch Fragen haben, kontaktieren Sie bitte Ihren Händler oder Importeur oder besuchen Sie unsere Website: [www.greentom.com](http://www.greentom.com)

Besuchen Sie unsere Website für die Videoanleitungen.

Für allgemeine Informationen und Fragen: [info@greentom.com](mailto:info@greentom.com)

Für Service: [support@greentom.com](mailto:support@greentom.com)

## FRANÇAIS

### IMPORTANT – CONSERVER CES INSTRUCTIONS POUR CONSULTATION ULTÉRIEURE

#### AVERTISSEMENT:

- **AVERTISSEMENT!** Ne jamais laisser votre enfant sans surveillance.
- **AVERTISSEMENT!** Vous êtes vous-même responsable de la sécurité de votre enfant.
- **AVERTISSEMENT!** S'assurer que tous les dispositifs de verrouillage sont enclenchés avant utilisation.
- **AVERTISSEMENT!** Ne pas utiliser le produit s'il n'est pas complet ou qu'il est endommagé ou cassé.
- **AVERTISSEMENT!** Pour éviter toute blessure, veillez à tenir votre enfant à l'écart lors du dépliage, du pliage ou du réglage de ce produit.
- **AVERTISSEMENT!** Ne pas enlever le couffin / siège Reversible du châssis si votre enfant se trouve dans le couffin / siège.
- **AVERTISSEMENT!** Toujours tenir la poignée lorsque votre enfant se trouve dans le couffin / siège.
- **AVERTISSEMENT!** Ne pas porter votre enfant lorsqu'il se trouve dans Greentom.
- **AVERTISSEMENT!** Ne pas laisser votre enfant ou d'autres enfants jouer avec ou à proximité de ces produits Greentom.
- **AVERTISSEMENT!** Le siège Classic et les unités Reversible ne sont pas adaptés aux enfants de moins de 6 mois.
- **AVERTISSEMENT!** Toujours utiliser le harnais de sécurité sur les Greentom Classic et Reversible.
- **AVERTISSEMENT!** Vérifier que les dispositifs de fixation de la nacelle, du siège ou du siège-auto sont correctement enclenchés avant utilisation.
- **AVERTISSEMENT!** Ce produit ne convient pas pour faire du jogging ou des promenades en

rollers et toutes autres activités sportives.

- **AVERTISSEMENT!** Faites très attention lorsque vous manœuvrez Greentom pour monter ou descendre les trottoirs. Toujours effectuer cette manœuvre à reculons.
- **AVERTISSEMENT!** Les roues peuvent laisser des traces sur certaines surfaces (surtout sur les sols lisses comme le parquet, les sols stratifiés et le linoléum).
- **AVERTISSEMENT!** Ne jamais utiliser les Classic, Reversible ou Carrycot de Greentom ni des composantes sur une position.
- **AVERTISSEMENT!** N'utiliser les produits Greentom que sur un niveau ferme et horizontal et sur une surface sèche.
- **AVERTISSEMENT!** Tenir les enfants à l'écart et éloignez vos mains pendant que vous installez ou enlevez les adaptateurs du siège auto.

#### CONSIGNES DE SÉCURITÉ:

##### AVERTISSEMENT:

- Le Greentom Carrycot peut être utilisé par un enfant qui ne peut pas s'asseoir sans aide, se retourner ni se relever en poussant sur ses mains et genoux.
- Greentom Carrycot peut être utilisé à partir de la naissance jusqu'à environ 6 mois / 9 kg max. / 66 cm max.
- Greentom Reversible peut être utilisé à partir de 6 mois jusqu'à environ 2,5 ans/ 15 kg max. (33 lbs) / 93 cm max. (37 pouces).
- Greentom Classic est conçu pour les enfants de 6 mois à environ 4,5 ans / max 18 kg (40 lbs) / jusqu'à 110 cm (43 in).
- Lorsqu'il est utilisé à partir de la naissance, nous recommandons de combiner Greentom avec Greentom Carrycot ou un siège-auto pour bébé adapté jusqu'à l'âge de 6 - 8 mois environ (pour un poids maximum de 9 kg).
- Le siège Classic, le siège Reversible et le Carrycot sont uniquement compatibles avec le châssis du Greentom.

- Mettez toujours le frein lorsque vous vous arrêtez, lorsque vous placez votre enfant dans la poussette ou que vous l'en retirez.
- Ne laissez jamais votre enfant sortir sans aide de la poussette.
- Le poids maximum autorisé dans le panier s'élève à 2 kg.
- Toute charge suspendue sur la poignée, le dossier ou les côtés affecte la stabilité du siège Greentom.
- Contrôlez régulièrement que le Greentom fonctionne correctement et en toute sécurité, prenez en soin et nettoyez-le soigneusement.
- Ne transportez jamais plus d'1 enfant à la fois dans Greentom.
- La tête de l'enfant dans le produit Greentom ne devrait jamais être en dessous du corps de l'enfant.
- Ne pas laisser le produit Greentom stationné sur des surfaces irrégulières quand un enfant y dort.
- Ne pas exposer les produits Greentom à des températures extrêmes, à un feu ouvert ou à d'autres sources de chaleur intense.
- Toujours mettre la bande de protection quand vous utilisez les sièges Carrycot ou Reversible.
- Ne pas utiliser la barre de sécurité comme poignée de transport.
- Ne pas utiliser la housse de pluie sans le capot ou s'il fait très chaud.
- Le tissu peut se décolorer sous l'effet du soleil.
- Utilisez uniquement des accessoires ou des pièces de rechange vendu(e)s ou approuvé(e) par Greentom. L'utilisation d'autres accessoires peut se révéler dangereuse.
- Aucun matelas slémentaire ne doit être utilisé avec Carrycot.
- Utilisez toujours la sangle d'entrejambe en combinaison avec les ceintures ventrale et pectorale.

- N'enlevez pas les logos / étiquettes qui se trouvent sur le tissu ou le châssis, car cela pourrait endommager ces composants.
- Ne soulevez jamais le Greentom et n'utilisez jamais les escalators ou les escaliers lorsque l'enfant se trouve dans le Greentom.
- Les sièges-autos utilisés avec Chassis ne remplacent pas un couffin ou un lit. Si votre enfant a besoin de dormir, il devrait être placé dans une nacelle, un couffin ou un lit.
- Conforme aux normes de sécurité: EN 1888:2012, EN 1888-2, EN 1466:2014, SOR/85-379, AS/NZS 2088:2013.

#### ENTRETIEN:

- Greentom requiert un entretien régulier.
- Nettoyez régulièrement le châssis, le siège, le pare-soleil et le panier avec un chiffon humide. N'utilisez pas de nettoyeurs agressifs.
- Après une utilisation sous la pluie, essuyez la poussette avec un chiffon doux absorbant.

#### TRI DES DÉCHETS:

Nous vous prions aimablement de bien vouloir trier les emballages de Greentom. Tout le matériel d'emballage est fabriqué en carton recyclé et peut donc être recyclé une nouvelle fois. La poussette a été conçue de manière à permettre un tri et un recyclage faciles des matériaux utilisés. Pour plus d'informations, regardez sur: [www.greentom.com](http://www.greentom.com)

#### LA GARANTIE N'EST PAS VALABLE DANS LES CAS SUIVANTS:

- Lors d'une utilisation dans un but autre que celui prévu dans le mode d'emploi.
- Lorsque le produit est proposé en réparation par le biais d'un revendeur non agréé.
- Lorsque le produit n'est pas renvoyé avec l'original du ticket de caisse (par

l'intermédiaire du commerçant et / ou importateur) au fabricant.

- Lorsque des réparations ont été effectuées par des tiers ou un revendeur non agréé.
- Lorsque le défaut a été causé par une utilisation ou un entretien incorrect ou insuffisant, une négligence ou des chocs au niveau du textile et / ou du châssis.
- Lorsqu'il y a lieu de parler d'une usure normale des pièces, telle que l'on peut attendre d'une utilisation journalière (roues, éléments rotatifs et mobiles, etc.).

#### DATE D'ENTRÉE EN VIGUEUR:

La période de garantie court à compter de la date d'achat du produit.

#### DURÉE DE LA GARANTIE:

- Enregistrez votre Greentom sur notre site Internet.
- La garantie est valable pour une période de 24 mois consécutifs.
- La garantie est uniquement valable pour le premier propriétaire et n'est pas transmissible.

#### QUE DEVEZ-VOUS FAIRE EN CAS DE DÉFAUTS:

- Après l'achat du produit, veuillez conserver soigneusement le ticket de caisse. La date d'achat doit y être clairement visible.
- En cas de problèmes ou de défauts, veuillez vous adresser à votre fournisseur.
- Aucun échange ni reprise du produit ne peut être exigé.
- Les réparations ne donnent pas lieu à une prolongation de garantie. Les produits qui sont directement retournés au fabricant ne sont pas couverts par la garantie.
- Cette clause de garantie est conforme à la Directive européenne 99 / 44 / CE datée du 25 mai 1999.

Nous garantissons que ce produit a été fabriqué conformément aux normes de sécurité européennes et exigences de qualité actuellement en vigueur pour ce produit et qu'au moment de son achat, ce produit était exempt de tout défaut de composition et de fabrication. Pendant le processus de production, ce produit a été soumis à divers contrôles de qualité.

Si, malgré tous nos efforts, un défaut de matériau et / ou un vice de fabrication venait à survenir pendant la période de garantie de 24 mois (dans le cas d'une utilisation normale, telle que décrite dans le mode d'emploi), nous nous engageons à respecter les conditions de garantie. Vous êtes alors prié de vous adresser à votre revendeur.

Pour des informations plus détaillées concernant l'applicabilité des conditions de garantie, veuillez prendre contact avec votre revendeur ou regarder sur le site Internet: [www.greentom.com](http://www.greentom.com)

#### CONTACT & QUESTIONS:

Si vous avez encore des questions, contactez votre revendeur ou l'importateur ou voir notre site Internet:

[www.greentom.com](http://www.greentom.com)

Visitez notre site Internet pour voir les vidéos d'instructions.

Informations générales et questions: [info@greentom.com](mailto:info@greentom.com)

Service: [support@greentom.com](mailto:support@greentom.com)

## ITALIANO

### IMPORTANTE – CONSERVARE PER CONSULTAZIONE FUTURA

#### AVVERTENZA!

- **AVVERTENZA!** Non lasciare mai il bambino senza sorveglianza.
- **AVVERTENZA!** La sicurezza del vostro bambino è vostra responsabilità.
- **AVVERTENZA!** Prima dell'uso assicurarsi che tutti i dispositivi di bloccaggio siano innestati.
- **AVVERTENZA!** Non utilizzare il prodotto nel caso in cui dovesse essere incompleto, danneggiato o rotto.
- **AVVERTENZA!** Per evitare rischi di ferite, tenere lontano il bambino durante l'apertura, la chiusura o la regolazione del prodotto.
- **AVVERTENZA!** Evitate di afferrare la culla portatile / il sedile reversibile dal telaio quando il bambino si trova al suo interno.
- **AVVERTENZA!** Afferrate saldamente la maniglia ogni volta che il vostro bambino si trova nel Greentom.
- **AVVERTENZA!** Evitate di trasportare il vostro bambino se si trova seduto o disteso all'interno del Greentom.
- **AVVERTENZA!** Non lasciate che il vostro bambino o altri bambini giochino con il prodotto.
- **AVVERTENZA!** I seggiolini Classic e Reversible non sono destinati ai bambini di età inferiore ai 6 mesi.
- **AVVERTENZA!** Utilizzare sempre il sistema di ritenuta su Greentom Classic e Reversible.
- **AVVERTENZA!** Verificare che i dispositivi di fissaggio della navicella, del seggiolino o del seggiolino auto siano correttamente bloccati prima dell'utilizzo.
- **AVVERTENZA!** Questo prodotto non è adatto all'utilizzo durante la corsa o le passeggiate con roller e per ogni altra attività sportiva.
- **AVVERTENZA!** Fate attenzione se intendete

- manovrare il Greentom per salire su o scendere da un marciapiede. Questa manovra va effettuata sempre all'indietro.
- **AVVERTENZA!** Le ruote possono lasciare strisce su talune superfici (soprattutto sui pavimenti lisci come il parquet, il laminato e il linoleum).
- **AVVERTENZA!** Non utilizzate mai Greentom Classic, Reversible o Carrycot o parti di essi su un supporto.
- **AVVERTENZA!** Utilizzate i prodotti Greentom esclusivamente su una superficie stabile, orizzontale e asciutta.
- **AVVERTENZA!** Tenere lontani i bambini e le mani durante l'installazione o la rimozione degli adattatori per il seggiolino auto.

#### AVVERTENZE DI SICUREZZA: AVVERTENZA:

- Greentom Carrycot è destinato ai bambini che non sono in grado di stare seduti autonomamente, di girarsi e sollevarsi aiutandosi con le mani e le ginocchia.
- Greentom Carrycot è destinata a neonati e bambini fino a circa 6 mesi di età / di peso non superiore ai 9 kg / di altezza non superiore ai 66 cm.
- Greentom Reversible è destinato ai bambini di età compresa tra i 6 mesi e 2,5 anni circa / di peso non superiore ai 15 kg. / di altezza non superiore ai 93 cm.
- Greentom Classic è progettato per i bambini da 6 mesi a circa 4,5 anni / max 18 kg / fino a 110 cm.
- Se utilizzato fin dalla nascita, consigliamo di abbinare al Greentom la Greentom Carrycot o un seggiolino auto adeguato fino a circa 6-8 mesi (e un peso non superiore ai 9 kg).
- I seggiolini Classic, Reversible e la Carrycot sono compatibili soltanto con il telaio Greentom.
- Attivare sempre il freno di stazionamento presente sul telaio con il passeggino fermo e

- prima di adagiare / estrarre il bambino nel / dal passeggino.
- Non fate mai uscire il bambino dal passeggino senza il vostro aiuto.
- Il peso massimo consentito del cestello è di 2 kg.
- Qualsiasi carico sospeso al maniglione, allo schienale o lateralmente compromette la stabilità del Greentom.
- Controllare periodicamente che il Greentom funzioni correttamente e in modo sicuro, sottoporlo alla manutenzione ordinaria e pulirlo bene.
- Non trasportare mai più di un bambino alla volta nel Greentom.
- La testa del bambino nel prodotto Greentom non deve mai essere ad un livello inferiore rispetto al corpo del bambino.
- Non lasciate il prodotto Greentom parcheggiato su superfici irregolari con il bambino addormentato.
- Evitate di esporre i prodotti Greentom a temperature estreme, fiamme libere o altre fonti di calore elevato.
- Utilizzate sempre le strisce di rivestimento durante l'utilizzo di sedute Carrycot o Reversible.
- Non utilizzare la barra di sicurezza come maniglia per il trasporto.
- Non utilizzate il parapigioggia senza capotta o in caso di caldo estremo.
- Il tessuto potrebbe infatti scolorirsi a causa del sole.
- Utilizzare esclusivamente accessori o pezzi di ricambio a marchio Greentom o approvati da Greentom. L'utilizzo di altri accessori potrebbe essere pericoloso.
- Non aggiungere ulteriori materassini all'interno della carrozzina.
- Utilizzare sempre la cinghia inguinale insieme alla cintura addominale e alla cintura per le spalle.

- Non rimuovere i loghi o le etichette dal rivestimento in tessuto o dalla carcassa per evitare di danneggiare tali componenti.
- Non sollevare mai il Greentom ed evitare di accedere a scale (mobili) con il bambino al suo interno.
- In caso di utilizzo di seggiolini auto con l' Chassis, il seggiolino auto non sostituisce la culla o il letto. Se il bambino vuole dormire, adagiarlo in una carrozzina, una culla o un letto adeguato.
- Conforme ai requisiti di sicurezza con la normativa EN 1888:2012, EN 1888-2, EN 1466:2014, SOR/85-379, AS/NZS 2088:2013.

#### MANUTENZIONE:

- Il passeggino richiede una manutenzione regolare.
- Pulire regolarmente il telaio, il seggiolino, la capotta e il cestello con un panno umido. Non utilizzare detergenti aggressivi.
- In caso di utilizzo del passeggino con la pioggia, asciugarlo con un panno morbido e assorbente.

#### SEPARAZIONE DEI RIFIUTI:

Il materiale di imballaggio del passeggino Greentom deve essere separato. Essendo infatti realizzato in cartone riciclato, può essere riciclato. Il passeggino è stato progettato in modo tale che i materiali utilizzati possano essere separati e riciclati facilmente. Per ulteriori informazioni, si rimanda al sito: [www.greentom.com](http://www.greentom.com)

#### LA GARANZIA NON È VALIDA NEI SEGUENTI CASI:

- In caso di utilizzo e destinazione d'uso diversi da quelli descritti nel manuale.

- In caso di invio del prodotto per eventuali riparazioni da un rivenditore non autorizzato da noi.
- In caso di riconsegna del prodotto al produttore sprovvisto di scontrino d'acquisto originale (tramite il rivenditore e / o l'importatore).
- In caso di riparazioni effettuate da soggetti terzi o da un rivenditore non autorizzato da noi.
- Se l'inconveniente riscontrato deriva da una manutenzione o un uso improprio o negligenti, da negligenza o da danni da urti al tessuto e / o al telaio.
- Se i componenti mostrano un normale grado di usura a seguito di un utilizzo quotidiano (ruote, parti rotanti e mobili, ecc.).

#### DATA DI DECORRENZA:

Il periodo di garanzia decorre dalla data di acquisto del prodotto.

#### PERIODO DI GARANZIA:

- Registrare il vostro Greentom sul nostro sito.
- La garanzia è valida per un periodo di 24 mesi consecutivi.
- La garanzia si applica solo al primo proprietario e non è trasferibile.

#### COSA FARE IN CASO DI DIFETTI:

- Dopo l'acquisto del prodotto, è necessario conservare lo scontrino d'acquisto. La data di acquisto deve essere chiaramente visibile sullo scontrino. In caso di problemi o difetti, si prega di contattare il rivenditore.
- Non è possibile richiedere la sostituzione o il ritiro del prodotto.
- Eventuali riparazioni non danno diritto ad alcuna estensione del periodo di garanzia. Prodotti eventualmente restituiti direttamente al produttore non potranno beneficiare della garanzia.

- Questa disposizione di garanzia è in conformità con la Direttiva Europea 99 / 44 / CE del 25 maggio 1999.

Garantiamo che il prodotto è stato costruito in conformità con le normative di sicurezza e con i requisiti qualitativi europei vigenti applicabili e che il prodotto è esente da difetti di fabbricazione e di materiale al momento dell'acquisto. Durante il processo di produzione, il prodotto è stato sottoposto a diversi controlli di qualità.

Se, nonostante i nostri sforzi, si dovesse riscontrare qualsiasi difetto di fabbricazione e / o di materiale entro il periodo di validità della garanzia di 24 mesi (in caso di utilizzo normale, come descritto nel manuale di istruzioni), si applicheranno i termini e le condizioni della garanzia. In questo caso, si prega di contattare il rivenditore.

Per informazioni dettagliate sull'applicabilità dei termini e delle condizioni della garanzia, si prega di contattare il rivenditore o di visitare il sito [www.greentom.com](http://www.greentom.com)

#### CONTATTI E DOMANDE:

Per eventuali domande, si prega di contattare il rivenditore o l'importatore.

[www.greentom.com](http://www.greentom.com)

Sul nostro sito potete trovare alcuni video dimostrativi.

Per informazioni generali e domande: [info@greentom.com](mailto:info@greentom.com)

Per l'assistenza: [support@greentom.com](mailto:support@greentom.com)

**IMPORTANTE – CONSERVAR PARA FUTURAS CONSULTAS**

**¡ADVERTENCIA!**

- **¡ATENCIÓN!** No dejar nunca un bebé sin la vigilancia de un adulto.
- **¡ATENCIÓN!** Usted es responsable de la seguridad de su hijo.
- **¡ATENCIÓN!** Asegurarse de que todos los dispositivos de cierre están engranados antes del uso.
- **¡ATENCIÓN!** El producto no se debe utilizar si no está completo ni si está dañado o roto.
- **¡ATENCIÓN!** Para evitar lesiones, asegúrese de que su hijo se encuentra alejado al plegar, desplegar o ajustar este producto.
- **¡ATENCIÓN!** No retire el asiento reversible o capazo Greentom del bastidor, si el bebé todavía está dentro.
- **¡ATENCIÓN!** Mantenga siempre sujeto el manillar cuando su bebé está en el Greentom.
- **¡ATENCIÓN!** No cargue a su bebé mientras está sentado o tumbado en el Greentom.
- **¡ATENCIÓN!** No permita a su hijo o a otros niños jugar cerca o con los productos Greentom.
- **¡ATENCIÓN!** La silla Classic y la Reversible no están recomendadas para niños menores de 6 meses.
- **¡ATENCIÓN!** Utilice siempre el arnés de seguridad de la silla Classic y Reversible.
- **¡ATENCIÓN!** Compruebe que el Carrycot, la silla Reversible, la silla Classic, los dispositivos de anclaje de la silla para el coche y la barra de seguridad están bien engranados antes de su uso.
- **¡ATENCIÓN!** Este producto no es apto para correr, patinar ni para ninguna otra actividad deportiva.

- **¡ATENCIÓN!** Preste atención especial al subir o bajar el Greentom de la acera; esta maniobra debe realizarse marcha atrás.
- **¡ATENCIÓN!** Las ruedas pueden dejar marcas en algunas superficies (concretamente suelos muy lisos como parquet, laminados o linóleos).
- **¡ATENCIÓN!** Nunca utilice la silla Classic, Reversible o el Carrycot, o cualquiera de sus piezas sobre un soporte.
- **¡ATENCIÓN!** Utilice solo productos Greentom en una superficie seca, firme y a nivel horizontal.
- **¡ATENCIÓN!** Al montar o desmontar los adaptadores de la silla para el coche mantenga alejados a los niños.

**INSTRUCCIONES DE SEGURIDAD: ADVERTENCIA:**

- Greentom Carrycot está recomendada para niños menores que no pueden sentarse sin ayuda, girar sobre sí mismos o ponerse a gatas.
- Greentom Carrycot está recomendado para su uso desde el nacimiento hasta aprox. 6 meses / máx. 9 kg / máx. 66 cm.
- Greentom Reversible está recomendado para su uso desde los 6 meses hasta aprox. 2,5 años / máx. 15 kg / máx. 93 cm.
- Greentom Classic está diseñado para niños de 6 meses a aproximadamente 4,5 años / máx 18 kg / hasta 110 cm.
- Si usa Greentom desde el nacimiento, recomendamos hacerlo en combinación con el capazo Greentom Carrycot o una silla de coche para bebés de hasta aproximadamente 6 - 8 meses de edad (con un peso máximo de 9 kg).
- La silla Classic, la Reversible y el capazo Carrycot solo son compatibles con el chasis Greentom.

- Al estacionar el cochecito o al colocar o sacar al menor del mismo, deberá activar siempre el freno de estacionamiento del chasis.
- Asegúrese de que su hijo nunca se baje del producto sin ayuda.
- No cargar el cesto con un peso superior a 2 kg.
- Toda carga sujeta al manillar, el respaldo o los laterales afectará a la estabilidad del Greentom.
- Controle regularmente que Greentom funciona correcta y seguramente y manténgalo y límpielo debidamente.
- Nunca deberá llevar más de un menor a la vez en el Greentom.
- No coloque al niño con la cabeza más baja del resto del cuerpo en el producto Greentom.
- No aparque el producto Greentom en superficies irregulares mientras duerme el niño.
- No exponga productos Greentom a temperaturas elevadas, fuego abierto u otras fuentes de calor extremo.
- Utilice siempre la cinta de recubrimiento al usar el Carrycoat o la silla Reversible.
- No utilizar la barra de seguridad como asa de transporte.
- No utilizar el protector de lluvia sin el capazo, ni en caso de calor extremo.
- La tela se puede descolorear por el efecto de la luz solar.
- Solo debe usar accesorios o recambios vendidos o autorizados por Greentom. El uso de otros accesorios puede conllevar peligro.
- No se deberá añadir un colchón adicional al Carrycot.
- Utilice siempre la correa de entrepierna en combinación con las correas de cintura y hombros.

- No retire los logotipos / etiquetas de la funda de tela o bastidor, ya que podría dañarlos.
- El Greentom nunca se debe izar o usar en escaleras convencionales o mecánicas cuando se lleva a un niño.
- Si las sillas de coche se usan en combinación con un Chassis, las mismas no se deben utilizar como el sustituto de una cuna o cama. Si su hijo debe dormir, deberá colocarlo en un capazo, cuna o cama indicados.
- Cumple los requisitos de seguridad: EN 1888:2012, EN 1888-2, EN 1466:2014, SOR/85-379, AS/NZS 2088:2013.

**MANTENIMIENTO:**

- Mantén y limpia la Greentom frecuentemente.
- Limpia el chasis, el asiento, la capota y la cesta regularmente con un trapo húmedo. No usar limpiadores agresivos.
- Después de usar la Greentom bajo la lluvia, sécala con un paño suave y absorbente.

**SEPARACIÓN DE RESIDUOS:**

Para colaborar con la protección del medio ambiente, rogamos que recicles el embalaje de la Greentom. Todos los materiales del embalaje están fabricados con papel reciclado y deberán volver a reciclarse si es posible. Esta sillita de paseo está diseñada para ser desmontada y reciclada fácilmente. Para más información visita [www.greentom.com](http://www.greentom.com)

**LA GARANTÍA NO ES VÁLIDA EN LOS SIGUIENTES CASOS:**

- En caso de hacer un uso diferente al descrito en este manual.
- Si el producto ha sido enviado a reparar a través de una tienda no autorizada por Greentom.

- Si el producto se envía al fabricante sin el ticket de compra original (a través de la tienda o distribuidor).
- Si ha sido reparado por terceras partes o por una tienda no autorizadas por Greentom.
- Si el defecto es a causa de un uso o mantenimiento indebido o descuidado, negligencia o daño por golpes al tapizado o al chasis.
- Si las piezas muestran un desgaste normal por el uso diario (ruedas, partes giratorias o móviles, etc.).

**FECHA DE EFECTO:**

La garantía será efectiva desde la fecha en la que el producto haya sido comprado.

**PLAZO DE GARANTÍA:**

- Registre su Greentom en nuestro sitio web.
- La garantía tiene una vigencia de 24 meses consecutivos.
- La garantía es válida sólo para el primer dueño de la Greentom y no es transferible.

**QUÉ HACER EN CASO DE DEFECTOS:**

- Después de comprar el producto, guardar el ticket de compra. La fecha de compra debe ser claramente visible en el ticket. En caso de problemas o defectos, por favor contacta con tu tienda especializada.
- No puede solicitarse el cambio o recogida del producto.
- Las reparaciones no dan derecho a una ampliación de la garantía. Los productos que se devuelven directamente al fabricante no están cubiertos por la garantía.
- Esta Cláusula de Garantía está conforme con la Directiva Europea 99 / 44 / EG del 25 de Mayo de 1999.

Garantizamos que este producto ha sido fabricado de acuerdo con los requisitos de seguridad europeos actuales y los estándares de calidad correspondientes y que este producto no tiene defectos de mano de obra ni materiales en el momento de la compra. Durante el proceso de producción este producto ha sido sometido a varios controles de calidad.

Si este producto, a pesar de nuestros esfuerzos, muestra fallos de material o fabricación durante el período de garantía de 24 meses (con el uso normal descrito en este manual) cumpliremos con los plazos y condiciones de la garantía. En este caso, por favor contacta con tu tienda especializada.

Para más información sobre la aplicación de los plazos y condiciones de la garantía, puedes contactar con tu tienda especializada o visitar nuestra web: [www.greentom.com](http://www.greentom.com)

**CONTACTO & PREGUNTAS:**

Si tienes alguna pregunta, por favor contacta con tu tienda especializada o visita:

[www.greentom.com](http://www.greentom.com)

Visite nuestro sitio web para consultar los vídeos con instrucciones.

Para información general, preguntas y servicio: [info@greentom.com](mailto:info@greentom.com)

Para servicio: [support@greentom.com](mailto:support@greentom.com)

## PORTUGUÊS

### IMPORTANTE – GUARDAR ESTE MANUAL PARA CONSULTA POSTERIOR

#### AVISOS:

- **ATENÇÃO!** Não deixar a criança sem vigilância. Segure sempre a pega quando a criança se encontrar no Greentom.
- **ATENÇÃO!** A segurança da criança é da sua responsabilidade.
- **ATENÇÃO!** Assegure-se de que todos os dispositivos de segurança estão correctamente accionados antes de cada utilização.
- **ATENÇÃO!** Não utilize o produto se este tiver partes partidas, rasgadas ou em falta.
- **ATENÇÃO!** Para evitar lesões, certifique-se de que a criança está afastada ao abrir e fechar este produto.
- **ATENÇÃO!** Não retire a alcofa ou o assento reversível do chassis com a criança na alcofa ou no assento.
- **ATENÇÃO!** Segure sempre o Greentom pela pega quando a criança estiver dentro da alcofa ou assento reversível.
- **ATENÇÃO!** Não transporte a criança dentro da alcofa ou do assento quando estes estão fora do chassis.
- **ATENÇÃO!** Não deixe o seu filho ou outras crianças brincar com os produtos Greentom ou perto destes.
- **ATENÇÃO!** As cadeiras Classic e Reversible não são adequadas para crianças com menos de 6 meses.
- **ATENÇÃO!** Use sempre o arnês de segurança no Greentom Classic e Reversible.
- **ATENÇÃO!** Verificar se os dispositivos de fixação da armação, da cadeira ou da cadeira-auto estão correctamente engatados antes de utilizar.
- **ATENÇÃO!** Este produto não é adequado para correr ou andar de patins ou para qualquer outra actividade desportiva.

- **ATENÇÃO!** Preste especial atenção ao manobrar o carrinho para cima ou para baixo de pavimentos. Esta manobra deve ser feita utilizando as rodas traseiras em primeiro lugar.
- **ATENÇÃO!** As rodas podem fazer riscos sobre algumas superfícies (sobretudo em superfícies lisas como parquet, laminados e linóleo).
- **ATENÇÃO!** Não usar o Greentom Classic, Reversible ou a Carrycot ou as suas peças numa base.
- **ATENÇÃO!** Usar apenas os produtos Greentom numa superfície firme, horizontal e seca.
- **ATENÇÃO!** Mantenha a criança e as mãos afastadas ao instalar ou remover os adaptadores de assento automóvel.

#### INSTRUÇÕES DE SEGURANÇA: AVISOS:

- Greentom Carrycot destina-se a crianças que ainda não conseguem sentar-se sem ajuda, virar-se ou pôr-se de gatas.
- Greentom Carrycot destina-se a crianças desde o nascimento até à idade de cerca de 6 meses / máx. 9 kg / máx. 66 cm.
- Greentom Reversible destina-se a crianças com idades entre 6 meses e 2,5 anos / máx. 15 kg / máx. 93 cm.
- Greentom Classic é projetado para crianças de 6 meses a aproximadamente 4,5 anos / max 18 kg / até 110 cm.
- Se for utilizado a partir do nascimento, aconselhamos a utilização do Greentom em combinação com uma cadeira para automóvel adequada até à idade de cerca de 6 a 8 meses (com um máximo de 9 kg).
- A cadeira Classic, a cadeira Reversible e o Carrycot são apenas compatíveis com o chassi do Greentom.

- Trave sempre a cadeira quando se encontrar parado ou quando puser ou tirar a criança da cadeira.
- Nunca permita que a sua criança saia do carrinho sozinha.
- O peso máximo permitido para o cesto é de 2 kg.
- Carga ou peso na barra, no suporte das costas ou nos lados afeta a estabilidade do Greentom.
- Controle regularmente se o Greentom funciona bem e de forma segura. Limpe-o e mantenha-o bem.
- Nunca deve transportar mais do que 1 criança no Greentom.
- A cabeça da criança no produto Greentom nunca deve estar mais baixa do que o seu corpo.
- Não deixar o produto Greentom em superfícies irregulares com uma criança a dormir no mesmo.
- Não exponha os produtos Greentom a temperaturas extremas.
- Usar sempre a tira de cobertura quando utilizar o Carrycot ou assento Reversible.
- Não use a barra de segurança como uma alça de transporte.
- Não utilize a capa da chuva sem a capota ou com calor extremo.
- A luz solar pode descolorar a cor do tecido.
- Utilize apenas acessórios e peças aprovados pelo Greentom. Utilizar outros acessórios pode ser perigoso.
- Não deve colocar nenhum colchão adicional no Carrycot.
- Utilize sempre o cinto entre pernas em combinação com o cinto dos ombros e da cintura.
- Não retire logótipos ou etiquetas da cobertura ou da armação, uma vez que isto pode danificar estes componentes.

- Não levante o Greentom, nem utilize escadas (rolantes) com a criança no mesmo.
- Ao utilizar uma cadeira de automóvel em combinação com o Chassis, lembre-se que a cadeira não substitui um berço ou uma cama. Quando a criança precisa de dormir, deve ser colocada num carrinho de bebé, berço ou caminha.
- Está em conformidade com os requisitos de segurança: EN 1888:2012, EN 1888-2, EN 1466:2014, SOR/85-379, AS/NZS 2088:2013.

#### MANUTENÇÃO:

- O Greentom deve receber manutenção regular.
- Limpe regularmente o chassis, o assento, capota de sol e cesto com um pano húmido. Não utilize produtos de limpeza agressivos.
- Limpe o produto com um pano macio e absorvente depois da sua utilização à chuva, neve ou na praia.

#### SEPARAÇÃO DE RESÍDUOS:

Pedimos-lhe que separe os resíduos de embalagem do Greentom. O material da embalagem é feito de cartão reciclado e pode ser reciclado novamente. O carrinho foi desenhado para a separação e reciclagem fáceis dos materiais utilizados. Para mais informações visite: [www.greentom.com](http://www.greentom.com)

#### A GARANTIA NÃO É VÁLIDA NOS SEGUINTES CASOS:

- Em caso de utilização para fins diferentes dos descritos no manual de instruções.
- Se o produto for enviado para reparação através de um representante não autorizado pela marca.
- Se o produto não for apresentado ao fabricante com o talão de compra original

(através do vendedor ou importador).

- Se tiverem sido efetuadas reparações por terceiros ou por um representante não autorizado pela marca.
- Se o problema tiver sido originado por utilização ou manutenção incorreta ou insuficiente, negligência ou devido a impacto sobre o tecido ou sobre a estrutura.
- Se as peças mostrarem o desgaste normal que pode ser esperado pela utilização diária (rodas, partes móveis e rotativas, etc.)

#### DATA DE ENTRADA EM VIGOR:

O período de garantia entra em vigor a partir da data de compra do produto.

#### PERÍODO DE GARANTIA:

- Registe o seu Greentom no nosso website.
- A garantia é válida durante um período de 24 meses consecutivos.
- A garantia é válida apenas para o primeiro proprietário e não é transmissível.

#### O QUE FAZER EM CASO DE DEFEITO:

- Após a compra do produto, guarde bem o talão de compra. A data de compra deve ser bem visível no talão de compra. Em caso de problemas ou defeitos deverá contactar o seu fornecedor.
- A Greentom não está obrigada a aceitar trocas ou devoluções do produto.
- As reparações não dão direito a prolongamento do período de garantia. Os produtos diretamente devolvidos ao fabricante não têm direito a garantia.
- Garantia conforme a Diretiva Europeia 99 / 44 / EG de 25 de maio de 1999.

Garantimos que este produto foi fabricado de acordo com os requisitos de segurança e normas de qualidade europeus atuais

aplicáveis a este produto e que o produto não tem defeitos de fabrico ou de material no momento da compra. O produto foi sujeito a diversos controlos de qualidade durante o processo de fabrico.

Se, apesar dos nossos esforços, o produto mostrar qualquer falha de material ou de fabrico dentro do prazo de 24 meses de garantia (em caso de uso normal, conforme descrito nas instruções de utilização), cumprimos os termos e condições da garantia. Neste caso poderá contactar o seu representante.

Para informações detalhadas sobre a aplicação dos termos e condições de garantia poderá contactar o seu representante ou visitar o nosso site: [www.greentom.com](http://www.greentom.com)

#### CONTACTO E QUESTÕES:

Caso tenha questões, entre em contacto com o seu representante ou importador ou consulte o nosso website:

[www.greentom.com](http://www.greentom.com)

Visite o nosso website para ver os vídeos de instruções.

Para informações gerais, assistência e questões: [info@greentom.com](mailto:info@greentom.com)

Para assistência: [support@greentom.com](mailto:support@greentom.com)

## POLSKI

### WAŻNE - ZACHOWAJ INSTRUKCJĘ NA PRZYSZŁOŚĆ

#### OSTRZEŻENIA:

- **OSTRZEŻENIE!** Nigdy nie zostawiać dziecka bez nadzoru.
- **OSTRZEŻENIE!** Zapewnienie bezpieczeństwa dziecka jest obowiązkiem opiekuna.
- **OSTRZEŻENIE!** Przed użyciem należy upewnić się, czy mechanizmy blokujące działają prawidłowo.
- **OSTRZEŻENIE!** Nie używać produktu w przypadku złamanych, rozdartych lub brakujących części.
- **OSTRZEŻENIE!** Aby uniknąć obrażeń ciała, podczas rozkładania, składania i regulacji wózka dziecko powinno znajdować się w bezpiecznej odległości od wózka.
- **OSTRZEŻENIE!** Nie zdejmować gondoli Carrycot / odwracanego siedziska Reversible z ramy wózka, gdy dziecko znajduje się w gondoli / odwracanym siedzisku.
- **OSTRZEŻENIE!** Należy zawsze trzymać obiema rękami za uchwyt ramy wózka, gdy dziecko znajduje się w wózku Greentom.
- **OSTRZEŻENIE!** Nie przenosić dziecka w wózku Greentom.
- **OSTRZEŻENIE!** Nie wolno pozwalać dziecku bawić się wózkiem lub innymi produktami Greentom ani w ich pobliżu.
- **OSTRZEŻENIE!** Siedzisko wózka Classic i siedzisko wózka Reversible nie są odpowiednie dla dzieci w wieku poniżej 6 miesięcy
- **OSTRZEŻENIE!** W wózku Greentom Classic i Reversible należy zawsze używać pasów bezpieczeństwa.
- **OSTRZEŻENIE!** Przed użyciem należy sprawdzić, czy gondola Carrycot, siedzisko Reversible, siedzisko Classic, fotelik samochodowy i barierka bezpieczeństwa zostały prawidłowo prawidłowo i bezpiecznie zamontowane i zablokowane.
- **OSTRZEŻENIE!** Ten produkt nie nadaje się do biegania ani jazdy na rolkach bądź do uprawiania innych sportów.
- **OSTRZEŻENIE!** Należy zachować szczególną

- ostrożność podczas wjeżdżania na chodnik lub zjeżdżania z chodnika wózkiem Greentom. Ten manewr należy wykonać tyłem (najpierw tylne koła).
- **OSTRZEŻENIE!** Opony mogą pozostawiać ślady na niektórych powierzchniach (w szczególności na gładkich podłogach, np. parkietowych, laminowanych, pokrytych linoleum).
- **OSTRZEŻENIE!** Nigdy nie umieszczają wózka ani akcesoriów Greentom Classic, Reversible i Carrycot na podwyższeniu.
- **OSTRZEŻENIE!** Produktów Greentom należy używać wyłącznie na twardej, płaskiej i suchej powierzchni.
- **OSTRZEŻENIE!** Podczas montażu i demontażu adapterów fotelika samochodowego trzymać dzieci i dłoń z dala od ruchomych części.

#### INSTRUKCJĘ DOTYCZĄCĄ BEZPIECZEŃSTWA: OSTRZEŻENIE:

- Gondola Carrycot jest odpowiednia dla dziecka, które nie potrafi samodzielnie siedzieć, przewraca się i nie jest w stanie podnieść się, opierając się na rękach i kolanach.
- Greentom Carrycot jest przeznaczona dla dzieci w wieku od narodzin do około 6 miesięcy / maks. 9 kg / maks. 66 cm.
- Greentom Reversible jest przeznaczony dla dzieci w wieku od 6 miesięcy do 2,5 roku / maks. 15 kg / maks. 93 cm.
- Greentom Classic przeznaczony jest dla dzieci w wieku od 6 miesięcy do ok. 4,5 roku / max. 18 kg. / Max. 110 cm.
- W przypadku używania wózka Greentom od narodzin dziecka zalecane jest korzystanie z niego w połączeniu z gondolą Greentom Carrycot (do max. 9 kg, do osiągnięcia przez dziecko wieku ok. 6 miesięcy, zawsze dziecko nie siedzące i nie wstające samodzielnie) lub z odpowiednim fotelikiem samochodowym dla niemowląt (wiek i waga wedle wskazówek producenta).
- Siedzisko Classic, siedzisko Reversible oraz gondola Carrycot pasują wyłącznie do ramy/

- podwozia Greentom.
- Zatrzymując się oraz umieszczając dziecko w wózku a także wyjmując dziecko z wózka, należy zawsze włączać hamulec znajdujący się w dolnej części ramy/podwozia wózka.
- Nie można pozwalać dziecku na samodzielne wsiadanie i wysiadanie z wózka.
- Maksymalne dozwolone obciążenie koszyk wynosi 2 kg.
- Wszelkie obciążanie rączki wózka, oparcia pleców i boków wózka wpływają negatywnie na stabilność wózka Greentom.
- Wózek Greentom należy regularnie sprawdzać w celu upewnienia się, że działa prawidłowo i jest bezpieczny oraz odpowiednio go konserwować i czyścić.
- W wózku Greentom nie wolno przewozić jednocześnie więcej dzieci niż jedno.
- Głowa dziecka umieszczonego w jednym z produktów firmy Greentom nigdy nie powinna znajdować się niżej niż reszta ciała dziecka.
- Nigdy nie zostawiać wózka Greentom na nierównej powierzchni, gdy znajduje się w nim śpiące dziecko.
- Nie wystawiać produktów firmy Greentom na działanie skrajnych temperatur, otwartego ognia ani innych źródeł ciepła.
- Podczas korzystania z gondoli Carrycot lub siedziska wózka Reversible należy zawsze używać listew maskujących.
- Nie należy używać barierki bezpieczeństwa jako uchwytu do przenoszenia.
- Nie należy używać osłony przeciwdeszczowej bez rozłożonego daszka wózka lub w bardzo wysokiej temperaturze.
- Materiał może ulec odbarwieniu na skutek oddziaływania promieni słonecznych.
- Należy używać wyłącznie akcesoriów i części zamiennych sprzedawanych lub zatwierdzonych przez Greentom. Używanie innych akcesoriów może być niebezpieczne.
- W gondoli Carrycot nie należy używać dodatkowych materacyków.
- Użyj pasów bezpieczeństwa, gdy tylko Twoje dziecko potrafi usiąść samodzielnie
- Pas biodrowy i pasy barkowe należy zawsze

- używać w połączeniu z paskiem krokowym.
- Nie należy usuwać z pokrycia z tkaniny ani z podwozia wózka znaków handlowych ani etykiet, gdyż może to spowodować uszkodzenie tych elementów.
- Nie wolno nigdy podnosić wózka Greentom ani używać schodów ruchomych, gdy dziecko znajduje się w wózku.
- W przypadku używania fotelików samochodowych w połączeniu z ramą podstawową/podwoziem Greentom należy pamiętać o tym, że fotelik samochodowy nie zastępuje gondoli wózka ani łóżeczka. Na czas spania należy umieścić dziecko w gondoli lub w łóżeczku.
- Wyrób spełnia wymogi bezpieczeństwa zgodnie z normą EN 1888:2012, EN 1888-2, EN 1466:2014, SOR/85-379, AS/NZS 2088:2013.

#### KONSERWACJA:

- Wózek Greentom wymaga regularnej konserwacji.
- Należy regularnie czyścić ramę wózka, siedzisko, daszek i koszyk za pomocą wilgotnej ściereczki. Nie należy używać agresywnych środków czyszczących.
- Po użyciu na deszczu, śniegu lub na plaży wózek należy osuszyć miękką ściereczką absorbującą wilgoć.

#### SEGREGACJA ODPADÓW:

- Upamiętnie prosimy o segregowanie odpadów przy wyrzucaniu opakowań wózka Greentom. Wszystkie materiały opakowania wykonano z tektury pochodzącej z recyklingu, którą można powtórnie poddać recyklingowi. Wózek spacerowy zaprojektowano w taki sposób, by wykorzystane w nim materiały łatwo było poddać segregacji odpadów i recyklingowi. Więcej informacji można uzyskać odwiedzając witrynę [www.greentom.com](http://www.greentom.com)

#### GWARANCJA NIE OBOWIĄDUJE W NASTĘPUJĄCYCH PRZYPADKACH:

- W przypadku używania do celów innych, niż opisane w niniejszej Instrukcji użytkownika.

- W przypadku oddania produktu do naprawy za pośrednictwem dystrybutora, który nie jest przez nas autoryzowany.
- Jeśli produkt nie został dostarczony do producenta (za pośrednictwem sprzedawcy i / lub importera) wraz z oryginalnym dowodem zakupu.
- W przypadku wykonania napraw przez osoby trzecie lub przez dystrybutora, który nie jest przez nas autoryzowany.
- Jeśli wada powstała w wyniku niewłaściwego lub niedbałego użytkowania lub konserwowania, w wyniku zaniedbania bądź wskutek mechanicznego uszkodzenia tkaniny i / lub ramy.
- Jeśli elementy (koła, obracające się i ruchome elementy itp.) wykazują oznaki normalnego zużycia, jakiego można spodziewać się w wyniku codziennego użytkowania.

#### DATA ROZPOCZĘCIA OBOWIĄZYWANIA GWARANCJI:

- Okres obowiązywania gwarancji rozpoczyna się od daty zakupu produktu.

#### OKRES GWARANCJI:

- Zarejestruj wózek Greentom na stronie internetowej firmy.
- Gwarancji udziela się na okres 24 następujących po sobie miesięcy.
- Gwarancja obowiązuje tylko dla pierwszego nabywcy i nie podlega przeniesieniu.

#### JAK POSTĘPOWAĆ W PRZYPADKU WYSTĄPIENIA WAD:

- Po zakupie produktu należy zachować dowód zakupu. Na dowodzie zakupu powinna być wyraźnie widoczna data zakupu. W przypadku problemów lub wad należy kontaktować się ze sprzedawcą, u którego zakupiono produkt
- Nie ma możliwości domagania się zamiany produktu na inny lub przyjęcia zwrotu produktu.
- Naprawy nie uprawniają do przedłużenia

- okresu gwarancji. Produkty, które zostały zwrócone bezpośrednio do producenta nie są objęte gwarancją.
- Niniejsza klauzula gwarancyjna jest zgodna z Dyrektywą Europejską nr 99 / 44 / WE z dnia 25 maja 1999 roku.

Gwarantujemy, że niniejszy wyrób został wyprodukowany zgodnie z aktualnymi europejskimi normami bezpieczeństwa i wymaganiami dotyczącymi jakości, mającymi zastosowanie do tego produktu oraz że w momencie zakupu niniejszy produkt jest wolny od wad wykonania i wad materiałowych. W trakcie procesu produkcji produkt został poddany kontroli jakości.

Jeśli pomimo naszych starań w ciągu 24-miesięcznego okresu gwarancji okaże się, że niniejszy produkt posiada wady materiałowe i / lub wady wykonania (przy normalnym użytkowaniu opisanym w Instrukcji użytkownika), wypełnimy warunki i postanowienia gwarancji. W takim wypadku należy skontaktować się ze sprzedawcą.

Szczegółowe informacje o stosowaniu warunków gwarancji można uzyskać kontaktując się ze sprzedawcą lub odwiedzając naszą witrynę internetową: [www.greentom.com](http://www.greentom.com)

#### KONTAKT I PYTANIA:

W przypadku pytań należy skontaktować się z dystrybutorem lub z importerem lub odwiedzić naszą witrynę:

[www.greentom.com](http://www.greentom.com)

Na stronie internetowej firmy można obejrzeć instruktażowe filmy wideo.

Informacje i pytania o charakterze ogólnym: [info@greentom.com](mailto:info@greentom.com)

Obsługa serwisowa: [support@greentom.com](mailto:support@greentom.com)

## EESTI

### OLULINE TEAVE: HOIDKE NEED JUHISED EDASPIDISEKS KASUTAMISEKS ALLES

#### HOIATUSED:

- **HOIATUS!** Ärge kunagi jätke last järelevalveta.
- **HOIATUS!** Teie vastutate lapse ohutuse eest.
- **HOIATUS!** Vaadake enne kasutamist hoolega, et kõik lukustusseadised oleksid suletud.
- **HOIATUS!** Ärge kasutage toodet, kui sellel on purunenud, rebenenud või puuduvaid osi.
- **HOIATUS!** Vigastuste vältimiseks hoolitsege selle eest, et toote lahtivõtmise, kokkupane-ku või reguleerimise ajal on teie laps sellest eemal.
- **HOIATUS!** Ärge kunagi eemaldage Greentom'i kandekorvi / pööratavat istet raamilt, kui laps on veel kandekorvis / pööratavas istmes.
- **HOIATUS!** Hoidke alati käepidemest kinni, kui laps on Greentom 'is.
- **HOIATUS!** Ärge kunagi kandke last Greentom 'is, kui laps istub või lamab selles.
- **HOIATUS!** Ärge lubage enda lapsel ega teistel lastel Greentomi toodetega ega nende lähedal mängida.
- **HOIATUS!** Greentom Classic iste ja Greentom Reversible iste ei sobi alla 6 kuu vanustele lastele.
- **HOIATUS!** Kasutage Greentom Classicu ja Reversible'i puhul alati turvarihmasid.
- **HOIATUS!** Kontrollige enne kasutamist, et Greentom Carrycot, Reversible iste, Classic iste, autoistme kinnitustahvendid ja turvakaar on õigesti kinnitatud.
- **HOIATUS!** Selle tootega ei tohi joosta ega rulluisutada.
- **HOIATUS!** Olge eriti tähelepanelik, kui liigute Greentom 'iga kõnnitee servast üles või alla.

Seda tuleks teha selg ees.

- **HOIATUS!** Rattad võivad mõnele pinnale jälgi jätta (eelkõige siledatele põrandatele nagu parkett, laminaat ja linoleum).
- **HOIATUS!** Ärge kasutage kunagi Greentom Classicut, Reversible'i, Carrycoti ega nende osi aluslaua peal.
- **HOIATUS!** Kasutage Greentomi tooteid ainult kindlal, rõhtsal, tasasel ja kuival alusel.
- **HOIATUS!** Turvahälli adapterite kinnitamise või eemaldamise ajal hoidke lapsed eemal ja käed vabad.

#### OHUTUSJUHISED:

##### HOIATUS:

- Greentom Carrycot sobib lapsele, kes ei suuda iseseisvalt istukile tõusta, end ümber pöörata ega end ise kätele ja jalgadele üles lükata.
- Greentom vankrikorv on ettenähtud sünnist kuni 6. elukuuni (kuni 9 kg / 66 cm).
- Greentom Reversible on ettenähtud lastele vanuses 6 kuud kuni umbes 2,5 aastat (kuni 15 kg, 93 cm).
- Greentom Classic on ettenähtud lastele vanuses 6 kuud kuni umbes 4,5 aastat (kuni 18 kg, 110 cm).
- Kui Greentom 'i kasutatakse sünnist alates, siis soovitage seda umbes 6-8-kuuseks saamiseni (kuni kehakaaluni 9 kg) kasutada koos Greentom vankrikorvi või sobiva auto turvahälliga.
- Greentom raamiga sobivad ainult Greentom Classic, Greentom Reversible ja Greentom Carrycot.
- Kui seisate paigal või pane last tootesse või võtate välja, pange raamile alati pidur peale.
- Ärge kunagi lubage lapsel iseseisvalt tootest välja tulla.

- Pakikorvi suurim lubatav kaal on 2 kg.
- Ärge pange käepideme, seljatoe ega külgede külge mingit lisaraskust, sest see mõjutab lapsevankri stabiilsust.
- Kontrollige korrapäraselt, kas Greentom töötab korralikult ja ohutult, hooldage ja puhastage seda hoolikalt.
- Ärge kunagi vedage Greentom 'is üheaegselt rohkem kui üht last.
- Lapse pea ei tohi Greentomi tootes kunagi asuda lapse kehast allpool.
- Ärge jätke Greentomi toodet ebatasasele alusele seisma, kui laps magab selles.
- Hoidke Greentomi tooteid liiga madala või kõrge temperatuuri, lahtiste leekide ja muude suure kuumuse allikate eest.
- Kasutage alati katteriba, kui kasutate Carrycot'i või Reversible istet.
- Ärge kasutage turvakaart kandmisel käepidemena.
- Ärge kasutage vihmakile ilma kaarvarjuta ja ärge kasutage seda väga kuumas ilmaga.
- Kangas võib päikesevalguse toimel värvust muuta.
- Kasutage ainult neid varuosi ja lisatarvikuid mille on Greentom heaks kiitnud. Muude lisatarvikute kasutamine võib olla ohtlik.
- Ühtegi täiendavat madratsit ei tohi Carricot'le lisada.
- Kasutage turvarihmasid alati koos puusavöö ja õlarihmadega.
- Ärge eemaldage istmelt ega raamilt logosid ega silte; see võib neid kahjustada.
- Ärge kunagi tõstke Greentom 'i üles, kui laps lamab või istub selles. Ärge kasutage eskalaatorit ega treppi, kui laps lamab või istub 'i sees.
- Greentom raamiga kasutatavate turvahällide puhul ei asenda turvahäll korvi ega voodit. Kui teie lapsel on vaja magada,

tuleks ta panna sobivasse vankrikorvi, korvi või voodisse.

- Greentom vastab standardi EN 1888:2012, EN 1888-2, EN 1466:2014, SOR/85-379, AS/NZS 2088:2013 ohutusnõuetele.

#### HOOLDUS:

- Hoolda ja puhasta Greentomi regulaarselt.
- Puhastage raami, istet, kaarvarju ja pakikorvi regulaarselt niiske lapiga. Ärge kasutage tugevatoimelisi puhastusvahendeid.
- Peale vihma, lume käes või rannas kasutamist kuivatage lapsevanker pehme niiskust imava lapiga.

#### JÄÄTMEKÄITLUS:

Palume Teil viia Greentom 'i pakendid sorteeritud prügisse. Kogu pakkematerjal on valmistatud taaskasutatavast papist ning seda saab uuesti taaskasutada. Lapsevanker on niimoodi disainitud, et kasutatud materjale on lihtne sorteerida ja taaskasutada. Täpsem teave on leitav aadressil: [www.greentom.com](http://www.greentom.com)

#### GARANTII EI KEHTI JÄRGMISTEL JUHTUDEL:

- Kuitoodetontkasutatudkasutusjuhendiskirjel-damata eesmärkidel.
- Kui toodet on parandatud või saadetud parandusse Greentom'i poolt tunnustamata esindaja poolt.
- Kui toodet ei tarnita tootjale koos ostukviitungi originaaliga (jaemüüja ja / või importija kaudu).
- Kui toodet on parandanud keegi kolmas või mõni meie tunnustuseta kaupmees.
- Kui defekt on vale, hooletu kasutuse või hoolduse, hooletusse jätmise või riideossa ja / või raami pihta toimunud löögi tagajärg.

- Kui osadel on näha normaalse kulumise jäljed, mille tekkimist võib eeldada igapäevase kasutamise puhul (rattad, pöörlevad ja liikuvad osad jne).

#### JÕUSTUMISKUUPÄEV:

Garantiiaeg hakkab kehtima toota ostmise kuupäevast.

#### GARANTIIAEG:

- Registreerige oma Greentom meie veebilehel.
- Garantii kehtib 24 järjestikust kuud.
- Garantii kehtib ainult esimesele omanikule ning garantiioigust ei saa edasi anda.

#### MIDA TEHA DEFEKTIDE KORRAL:

- Pärast toote ostu tuleb teil ostukviitung hoolega alles hoida. Ostukviitungil peab ostu kuupäev selgelt näha olema.
- Probleemide või defektide korral võite ühendust võtta oma tarnijaga.
- Greentom ei ole kohustatud tooteid tagasiostma või vahetama.
- Remont ei anna õigust garantiiaja pikendamiseks.
- Tooted, mis on saadetud otse tootjale tagasi, ei saa garantiid.
- See garantiisäte vastab Euroopa direktiivile 99 / 44 / EG 25. maist 1999.

Tagame, et see toode on valmistatud kooskõlas sellele tootele kohalduvate kehtivate Euroopa turva- ja kvaliteedinõuetega ning et sellel tootel ei ole ostmise hetkel tootmis- ega materjalidefekte. Tootmisprotsessi ajal viiakse tootel läbi erinevaid kvaliteedikontrolli. Kui sellel tootel peaks, hoolimata meie pingutustest, siiski esinema materjali- ja / või

tootmisvigu 24-kuuse garantiiaja vältel (kasutusjuhendis kirjeldatud normaalse kasutamise juures), toimime me vastavalt garantiitingimustele ja -sätetele. Sel juhul võite ühendust võtta oma kaupmehega.

Garantiitingimuste rakendamise täpsemat teavet saab kaupmehelt või meie koduleheküljelt: [www.greentom.com](http://www.greentom.com)

#### KONTAKTANDMED JA KÜSIMUSED:

Kui teil on veel küsimusi, võtke ühendust oma kaupmehe või edasimüüjaga.

[www.greentom.com](http://www.greentom.com)

Juhendvideod leiata meie veebilehelt.

Küsimusi saab esitada aadressil: [info@greentom.com](mailto:info@greentom.com)

Teenindus: [support@greentom.com](mailto:support@greentom.com)

## LIETUVIŲ KALBA

### SVARBU – LAIKYKITE ŠIUOS NURODYMUS TOLIMESNIAM

#### ĮSPĖJIMAI:

- **ĮSPĖJIMAS!** Niekomet nepalikite vaiko be priežiūros.
- **ĮSPĖJIMAS!** Jūs atsakote už vaiko saugumą.
- **ĮSPĖJIMAS!** Prieš naudojimą pasirūpinkite, kad visi susegimai būtų užfiksuoti.
- **ĮSPĖJIMAS!** Nenaudokite vežimėlio, jei trūksta dalių arba jei dalys yra sulūžusios ar suplyšusios.
- **ĮSPĖJIMAS!** Kad vaikas nesusižeistų, laikykite jį toliau, kai reguliuojate, sulankstote arba išlankstote vežimėlį.
- **ĮSPĖJIMAS!** Nenuimkite lopšio ar apsakamos sėdynės nuo Greentom rėmo, kai vaikas yra lopšyje ar apsakamoje sėdynėje.
- **ĮSPĖJIMAS!** Kai vaikas yra vežimėlyje Greentom, nepaleiskite vežimėlio rankenos.
- **ĮSPĖJIMAS!** Niekada nekelkite vežimėlio Greentom su jame gulinčiu arba sėdinčiu vaiku. Nevažiuokite su vežimėliu eskalatoriumi ir nelipkite laiptais, kai jame guli arba sėdi vaikas.
- **ĮSPĖJIMAS!** Neleiskite savo vaikui arba kitiems vaikams žaisti su Greentom gaminiiais arba šalia jų.
- **ĮSPĖJIMAS!** Vežimėlis Greentom skirtas vaikams nuo 6 mėnesių amžiaus iki 18 kg svorio. Vežimėlis netinka jaunesniems nei 6 mėnesių vaikams.
- **ĮSPĖJIMAS!** Greentom klasikinę sėdynę Classic ir apsakamą sėdynę Reversible visada naudokite su saugos diržais.
- **ĮSPĖJIMAS!** Prieš naudodami įsitinkinkite, kad Greentom lopšio Carrycot, apsakamos sėdynės Reversible, klasikinės sėdynės Classic automobilinės kėdutės pritvirtinimo detalės ir apsauginis buomelis būtų tinkamai užfiksuoti.

- **ĮSPĖJIMAS!** Šis gaminys neskirtas bėgijimui arba važinėjimui riedlente.
- **ĮSPĖJIMAS!** Norėdami užvažiuoti ant grindinio ar nuo jo nuvažiuoti, būkite itin atidūs ir visomet stumkite vežimėlį Greentom atbulomis.
- **ĮSPĖJIMAS!** Ant kai kurių paviršių ratai gali palikti žymes (ypač ant slidžių grindų, pavyzdžiui, parketo, laminato ir linoleumo).
- **ĮSPĖJIMAS!** Niekada nenaudokite Greentom klasikinės sėdynės Classic, apsakamos sėdynės Reversible ir lopšio Carrycot arba jų dalių ant paaukštintos vietos.
- **ĮSPĖJIMAS!** Greentom gaminius naudokite tik ant tvirto, horizontalaus ir sauso paviršiaus.
- **ĮSPĖJIMAS!** Pridėdami arba nuimdami automobilinės kėdutės adapterius neleiskite šalia būti vaikams ir nieko nelaikykite rankose.

#### SAUGOS INSTRUKCIJOS: ĮSPĖJIMAS:

- Lopšys Carrycot yra skirtas vaikui, kuris dar nemoka sėdėti, apsiversti ar ropoti.
- Greentom Carrycot yra skirtas kūdikiams nuo gimimo iki maždaug 6 mėn. / iki 9 kg / iki 66 cm.
- Greentom Reversible yra skirtas vaikams nuo 6 mėn. iki maždaug 2,5 metų / iki 15 kg / iki 93 cm.
- Greentom Classic yra skirtas vaikams nuo 6 mėn. iki maždaug 4,5 metų / iki 18 kg / iki 110 cm.
- Jeigu vežimėlis Greentom naudojamas nuo gimimo, rekomenduojame tvirtinti tinkamą automobilinę kėdutę, skirtą kūdikiams maždaug iki 6 - 8 mėnesių amžiaus (iki 9 kg svorio).
- Greentom klasikinę sėdynę, apsakama sėdynę ir lopšys tinka tik vežimėlio Greentom važiuoklei.

- Jeigu sustojate, visada nuleiskite vežimėlio stabdį.
- Niekomet neleiskite, kad vaikas liptų iš vežimėlio be suaugusiųjų priežiūros.
- Krepšio išlaiko ne didesnį kaip 2 kg svorį.
- Nieko nekabinkite ant rankenų, nes tai gali neigiamai paveikti vežimėlio stabilumą.
- Periksa secara berkala untuk memastikan bahwa Greentom berfungsi dengan baik dan aman, rawat dan bersihkan dengan baik.
- Jangan pernah membawa lebih dari 1 orang anak pada Greentom di saat yang bersamaan.
- Greentom gaminyje esančio vaiko galva niekada neturi būti žemiau nei vaiko kūnas.
- Niekada nepalikite Greentom gaminio su miegančiu vaiku ant nelygaus paviršiaus.
- Saugokite Greentom nuo ekstremalios temperatūros, atviros ugnies arba kitų didelio karščio šaltinių.
- Naudodami lopšį Carrycot arba apsakamą sėdynę Reversible visada pritvirtinkite dengiamąjį juostelę.
- Nenaudokite apsauginio buomelio vietoje rankenos.
- Nenaudokite apsaugos nuo lietaus be stogelio arba kai labai karšta.
- Nuo saulės audinys gali nublukti.
- Naudokite tik gamintojo arba platintojo patvirtintas dalis ir priedus. Nieko nekeiskite vežimėlyje.
- Nereikia dėti papildomo čiužinuko į lopšį.
- Visada kartu su klubų ir pečių saugos diržais naudokite tarpinę juostelę.
- Nenuimkite nuo kėdutės logotipų arba etikečių, nes taip galite ją sugadinti.
- Nevažiuokite su vežimėliu eskalatoriumi ir nelipkite laiptais, kai jame guli arba sėdi vaikas.

- Automobilinės kėdutės, dedamos ant važiuoklės, negali atstoti lopšio ar lovytės. Jei jūsų vaikas nori miego, guldykite jį į tinkamą lopšį arba lovytę.
- Greentom yra patvirtintas pagal standartą EN 1888:2012, EN 1888-2, EN 1466:2014, SOR/85-379, AS/NZS 2088:2013.

#### PRIEŽIŪRA:

- Vežimėlį Greentom reikia reguliariai prižiūrėti.
- Reguliariai drėgna šluoste valykite rėmą, kėdutę, gaubtą ir krepšio.
- Nenaudokite stiprių valiklių.

#### ATLIEKŲ RŪŠIAVIMAS:

Maloniai prašome atskirti vežimėlio Greentom pakuotę nuo kitų atliekų. Pakuotės medžiaga pagaminta iš perdirbto kartono ir gali būti dar kartą perdirbama. Vežimėlis pagamintas taip, kad būtų paprasta atskirti ir perdirbti visas jam panaudotas medžiagas. Daugiau informacijos: [www.greentom.com](http://www.greentom.com)

#### GARANTIJA NEGALIOJA ŠIAIS ATVEJAIS:

- Jeigu vežimėlis naudojamas kitaip ir kitu tikslu, nei nurodyta šioje instrukcijoje.
- Jeigu vežimėlis patikimas remontuoti mūsų nepatvirtintam platintojui.
- Jeigu gaminys per prekybininką ir (arba) importuotoją pristatomas gamintojui be originalaus pirkimo kvito.
- Jeigu vežimėlį remontoja mūsų nepatvirtinti tretieji asmenys arba platintojas.
- Jeigu gedimas atsirado dėl netinkamo, nerūpestingo naudojimo arba priežiūros, aplaidumo arba jeigu atsitrenkus buvo pažeistas audinys ir (arba) rėmas.

- Jeigu dalys natūraliai sudilo, kas gali atsitikti kasdien naudojant vežimėlį (ratai, besisukančios ir judančios dalys ir t. t.).

#### ĮSIGALIOJIMAS:

Garantinis laikotarpis pradamas skaičiuoti nuo įsigijimo dienos.

#### GARANTIJOS TERMINAS:

- Užregistruokite vežimėlį Greentom mūsų internetinėje svetainėje.
- Garantija galioja 24 mėnesių laikotarpį.
- Garantija galioja tik pirmam savininkui, ji negali būti perleidžiama.

#### KĄ DARYTI NUSTAČIUS, KAD VEŽIMĖLIS SU DEFEKTAIS:

- Nusipirkę gaminį padėkite kasos kvitą į saugią vietą. Ant kvito turi aiškiai matytis pirkimo data. Jeigu vežimėlis su defektais arba kilo kitų sunkumų, prašome susisiekti su tiekėju.
- Negalima gaminio apkeisti arba gražinti.
- Dėl remonto garantijos terminas nepailgėja. Gaminiams, kurie buvo gražinti tiesiai gamintojui, garantija netaikoma.
- Šios garantinės nuostatos atitinka 1999 m. gegužės 25 d. Europos direktyvą 99 / 44 / EB.

Mes užtikriname, kad šis gaminys buvo pagamintas laikantis naujausių Europos saugos standartų ir kokybės reikalavimų, taikomų tokiems gaminiams. Taip pat patvirtiname, kad įsigijimo metu gaminys neturėjo jokių su atliktais darbais ir medžiagomis susijusių defektų. Gamybos proceso metu gaminių kokybė yra ne vieną kartą tikrinama.

Jeigu garantiniu laikotarpiu (per 24 mėnesius) paaiškėtų, kad, nepaisant mūsų pastangų, gaminys vis tiek turi gamybos ir (arba) medžiagų defektų, kurie pasireiškia įprastai naudojant gaminį (kaip aprašyta naudojimo instrukcijoje), mes laikysimės garantijos sąlygų ir nuostatų.

Tokiu atveju susisiekite su savo platintoju. Norėdami gauti išsamią informaciją apie garantijos sąlygų taikymą, susisiekite su platintoju arba apsilankykite interneto svetainėje [www.greentom.com](http://www.greentom.com)

#### KONTAKTINIAI DUOMENYS IR KLAUSIMAI:

Jeigu turite klausimų, susisiekite su savo platintoju arba importuotoju.

[www.greentom.com](http://www.greentom.com)

Apsilankykite mūsų internetinėje svetainėje, kurioje rasite vaizdo instrukcijas.

Bendro pobūdžio informacija ir klausimai: [info@greentom.com](mailto:info@greentom.com)

Aptarnavimas: [support@greentom.com](mailto:support@greentom.com)

## LATVIEŠU

### SVARĪGI – SAGLABĀJIET ŠOS NORĀDĪJUMUS TURPMĀKAI IZMANTOŠANAI

#### BRĪDINĀJUMI:

- **BRĪDINĀJUMS!** Nekad neatstājiet bērnu bez uzraudzības.
- **BRĪDINĀJUMS!** Jūs atbildat par bērna drošību.
- **BRĪDINĀJUMS!** Pirms izmantošanas pārbaudiet vai visas fiksācijas ierīces ir nostiprinātas.
- **BRĪDINĀJUMS!** Nelietojiet produktu, ja kādas tā detaļas ir salauztas, saplēstas vai to trūkst.
- **BRĪDINĀJUMS!** Lai novērstu traumas, produkta salocīšanas, atvāzšanas vai regulēšanas laikā turiet bērnu drošā attālumā.
- **BRĪDINĀJUMS!** Nenoņemiet Greentom šūpulīti / apgriežamo sēdekli no rāmja, kad bērns atrodas šūpulīti / apgriežamajā sēdekli.
- **BRĪDINĀJUMS!** Vienmēr pieturiet rokturi, kad Greentom ratiņos atrodas bērns.
- **BRĪDINĀJUMS!** Nekad neceliet Greentom, ja tajā guļ vai sēž bērns.
- **BRĪDINĀJUMS!** Neļaujiet jūsu bērnam vai citiem bērniem spēlēties ar Greentom produktiem vai to tuvumā.
- **BRĪDINĀJUMS!** Bērnu ratiņi nav piemēroti bērniem, kas jaunāki par 6 mēnešiem.
- **BRĪDINĀJUMS!** Greentom Classic un Reversible sēdekļiem vienmēr izmantojiet drošības jostas.
- **BRĪDINĀJUMS!** Pirms lietošanas pārbaudiet, vai Greentom Carrycot, Reversible sēdekļa, Classic sēdekļa un automobiļu sēdekļiša stiprinājumi un drošības stienis ir pareizi saslēgušies.
- **BRĪDINĀJUMS!** Produkts nav piemērots skriešanai vai slidošanai.

- **BRĪDINĀJUMS!** Esiet īpaši uzmanīgi, pārvietojot Greentom uz ietves un no tās; šis manevrs jāveic atbilstoši.
- **BRĪDINĀJUMS!** Riepas var atstāt nospiedumus un dažām virsmām (it īpaši un līdzenām grīdām, piem., parketa, linoleja vai lamināta).
- **BRĪDINĀJUMS!** Nekādā gadījumā nelietojiet Greentom Classic, Reversible vai Carrycot, vai to daļas uz statīva.
- **BRĪDINĀJUMS!** Lietojiet Greentom produktus tikai uz stabilas, horizontālas un sausas virsmas.
- **BRĪDINĀJUMS!** Uzstādot vai noņemot automobiļu sēdekļiša adapterus, turiet bērnus drošā attālumā un rīkojieties uzmanīgi, lai neiespiestu plaukstu.

#### DROŠĪBAS NORĀDĪJUMI: BRĪDINĀJUMS:

- Greentom Carrycot ir paredzēts bērniem, kuri nespēj sēdēt patstāvīgi, velties un pacelties uz rokām un ceļiem.
- Greentom Carrycot ir paredzēts zīdaiņiem līdz aptuv. 6 mēnešu vecumam / maks. 9 kg / maks. 66 cm.
- Greentom Reversible ir paredzēts bērniem vecumā no 6 mēnešiem līdz aptuv. 2,5 gadiem / maks. 15 kg / maks. 93 cm.
- Greentom Classic ir paredzēts bērniem vecumā no 6 mēnešiem līdz aptuv. 4,5 gadiem / maks. 18 kg / maks. 110 cm.
- Ja izmantojat Greentom kopš bērna dzimšanas, iesakām to izmantot kopā ar atbilstošu bērnu auto sēdekli līdz apmēram 6 - 8 mēnešiem (maksimāli 9 kg svaram).
- Greentom Classic, Greentom Reversible un Greentom Carrycot ir savietojami tikai ar Greentom šasiju.
- Kad apturat bērnu ratiņus, vienmēr ieslēdziet bremzes.

- Nekad neļaujiet bērnam paša spēkiem izkļūt no produkta.
- Maksimālais pieļaujamais groza saturs ir 2 kg.
- Jebkāda papildu slodze uz rokturi iespaido bērnu / pastaigu ratiņu stabilitāti.
- Regulāri pārbaudiet, vai Greentom atbilstīgi un droši darbojas, kā arī rūpīgi apkopiet un tīriet ratiņus.
- Nekad nepārvadājiet Greentom ratiņos vairāk par vienu bērnu vienlaicīgi.
- Bērna galva Greentom produktā nekādā gadījumā nedrīkst atrasties zemāk par bērna ķermeni.
- Nenovietojiet Greentom produktu ar tajā guļošu bērnu uz nelīdzenas virsmas.
- Nepakļaujiet Greentom produktus ekstrēmu temperatūru, atklātas liesmas vai citu liela karstuma avotu iedarbībai.
- Lietojot Carrycot vai Reversible sēdekli, vienmēr izmantojiet pārsega sloksni.
- Neizmantojiet drošības stieni kā rokturi nešanai.
- Neizmantojiet lietus pārsegu bez ratu jumtiņa vai lielā karstumā.
- Audums saules staru iedarbībā var zaudēt krāsu.
- Izmantojiet tikai oriģinālos piederumus un detaļas, ko apstiprinājis ražotājs vai izplatītājs. Neizdariet nekādas izmaiņas ratiņos.
- Nekādas papildu matracis pievieno ar kulbiņu.
- Vienmēr izmantojiet cirkšņu jostu kopā ar jostasvietas un plecu jostām.
- Neņemiet nost logotipus un / vai etiķetes no sēdekliša, jo tādējādi to varat sabojāt.
- Neizmantojiet eskalatorus vai kāpnes, jā bērns guļ / sēž Greentom.

- Gadījumos, kad autosēdekļītis tiek izmantots kopā ar šasiju, autosēdekļītis neaizstāj šūpulīti vai gultiņu. Uz gulēšanas laiku bērns ir jāievieto atbilstošā šūpulīti, bērnu gultiņā vai gultā.
- Greentom ir apstiprināti saskaņā ar EN 1888:2012, EN 1888-2, EN 1466:2014, SOR/85-379, AS/NZS 2088:2013.

#### APKOPE:

- Greentom ir nepieciešama regulāra apkope.
- Regulāri tīriet rāmi, sēdekli, pārsegu un grozu ar mitru lupatiņu. Neizmantojiet agresīvus tīrīšanas līdzekļus.
- Pēc ratiņu izmantošanas lietū, noslaukiet tos ar mīkstu, mitrumu uzsūcošu drāniņu.

#### ATKRITUMU ŠKIROŠANA:

Lūdzam utilizēt Greentom iepakojumu atsevišķi. Viss iepakojuma materiāls izgatavots no atkārtoti pārstrādāta kartona un to var atkārtoti otrreizēji pārstrādāt. Ratiņi veidoti tā, lai no tiem viegli varētu noņemt un otrreizēji pārstrādāt visus lietotos materiālus. Detalizētu informāciju skatīt: [www.greentom.com](http://www.greentom.com)

#### GARANTĪJA NAV SPĒKĀ ŠĀDOS GADĪJUMOS:

- Gadījumos, kad faktiskais pielietojuma mērķis un ekspluatācijas veids neatbilst pamācībā norādītajam.
- Ja produkts ir nodots remontā pie izplatītāja, kuru neesam autorizējuši.
- Ja produkts netiek nogādāts ražotājam kopā ar oriģinālo pirkuma apstiprinājuma dokumentu (izmantojot mazumtirgotāju un / vai importētāju).
- Ja remontu veicusi no mūsu puses neautorizēta trešā persona vai izplatītājs.

- Ja bojājums radies nepareizas, nevižīgas vai nolaidīgas izmantošanas vai apkopes rezultātā, vai ja pēc trieciena bojāts audekla tapsējums un / vai rāmis.
- Ja detaļām redzams normāls nodilums un nolietojums, kas var parādīties ikdienas izmantošanas laikā (riteņiem, rotējošām vai kustīgām detaļām utt.).

#### PĒKĀ STĀŠANĀS DATUMS:

Garantijas termiņš sākas ar brīdi, kad produkts iegādāts.

#### GARANTĪJAS TERMIŅŠ:

- Reģistrējiet jūsu Greentom mūsu tīmekļa vietnē.
- Garantija ir spēkā 24 secīgu mēnešu garumā.
- Garantija attiecas tikai uz pirmo īpašnieku un nav nododama citām personām.

#### RĪCĪBA BOJĀJUMU GADĪJUMOS:

- Pēc produkta iegādes saglabājiet pirkuma apstiprinājuma dokumentu. Pirkuma apstiprinājuma dokumentā ir jābūt labi redzamam pirkuma datumam.
- Problēmu vai bojājumu gadījumā jūs varat sazināties ar savu piegādātāju.
- Greentom nav pienākuma pieņemt atpakaļ vai apmainīt pārdoto preci.
- Produkta apmaiņu vai atgriešanu nevar pieprasīt. Remonta darbi nepiešķir tiesības uz garantijas termiņa pagarināšanu. Produktiem, kas uzreiz atgriezti ražotājiem, nav iespējams piemērot garantiju.
- Garantijas noteikumi atbilst Eiropas Direktīvas 99 / 44 / EK prasībām, kas pieņemta 1999. gada 25. maijā.

Mēs garantējam, ka šis produkts izgatavots saskaņā ar šobrīd spēkā esošajām Eiropas drošības prasībām un kvalitātes standartiem, kas attiecināmi uz šo produktu; iegādes brīdī šajā produktā nav ražošanas un materiālu defektu. Izgatavošanas laikā produktam pakļāva dažādām kvalitātes pārbaudēm.

Ja par spīti visām mūsu pūlēm 24 mēnešu garantijas perioda laikā parādās materiālu / ražošanas defekti (normālas lietošanas laikā, kā aprakstīts lietošanas pamācībā), mēs rīkosimies saskaņā ar garantijas nosacījumiem. Tādā gadījumā jūs varat sazināties ar savu izplatītāju.

Lai uzzinātu detalizētāku informāciju par garantijas noteikumu piemērošanu, varat sazināties ar izplatītāju vai skatīt mūsu tīmekļa vietni [www.greentom.com](http://www.greentom.com).

#### KONTAKTINFORMĀCIJA UN JAUTĀJUMI:

Ja jums radušies papildus jautājumi, lūdzam sazināties ar savu izplatītāju vai importētāju.

[www.greentom.com](http://www.greentom.com)

Lūdzam apmeklēt mūsu tīmekļa vietni, lai skatītu video pamācības.

Vispārējai informācijai un jautājumiem: [info@greentom.com](mailto:info@greentom.com)

Servisa jautājumos: [support@greentom.com](mailto:support@greentom.com)

## ČEŠTINA

### DŮLEŽITÉ - UPOZORNĚNÍ USCHOVEJTE PRO DALŠÍ POUŽITÍ

#### UPOZORNĚNÍ:

- **UPOZORNĚNÍ!** Nikdy nenechávejte dítě bez dozoru. Může to být nebezpečné.
- **UPOZORNĚNÍ!** Za bezpečnost dítěte nesete odpovědnost výhradně vy.
- **UPOZORNĚNÍ!** Dbejte na to, aby byly před každým použitím uzavřeny všechny blokovací zařízení.
- **UPOZORNĚNÍ!** Nepoužívejte tento výrobek, pokud kterákoliv jeho část je rozbitá, roztrhaná nebo zcela chybí.
- **UPOZORNĚNÍ!** Zajistěte, aby během rozkládání, skládání či nastavování kočárku bylo Vaše dítě mimo jeho dosah. Předjete tak zranění.
- **UPOZORNĚNÍ!** Nesundávejte vaničku kočárku Greentom Carrycot / sedačku Reversible z rámu, pokud je dítě stále uvnitř vaničky/ sedačky.
- **UPOZORNĚNÍ!** Vždy, když je vaše dítě v kočárku Greentom, držte kočárek za rukojeť.
- **UPOZORNĚNÍ!** Greentom nikdy nezvedejte, pokud je v něm dítě.
- **UPOZORNĚNÍ!** Nedovolte svému ani jinému dítěti, aby si s výrobky Greentom či v jejich blízkosti hrálo.
- **UPOZORNĚNÍ!** Kočárek není vhodný pro děti mladší 6 měsíců.
- **UPOZORNĚNÍ!** U kočárků Greentom Classic a Reversible vždy používejte bezpečnostní pásy.
- **UPOZORNĚNÍ!** Před každým použitím sedaček Greentom Carrycot, Reversible, Classic zkontrolujte, zda jsou správně upevněny adaptéry autosedačky a ochranné madlo.
- **UPOZORNĚNÍ!** Tento výrobek není vhodné používat při běhu nebo jízdě na bruslích.

- **UPOZORNĚNÍ!** Dbejte zvýšené opatrnosti, jedete-li s kočárkem Greentom na chodníku směrem nahoru nebo dolů. Při takovém pohybu by se měl kočárek vést pozadu.
- **UPOZORNĚNÍ!** Na některých podlahách (především s hladkým povrchem, jako jsou parkety, laminát a linoleum) mohou kolečka kočárku zanechat otisk.
- **UPOZORNĚNÍ!** Nikdy nepoužívejte kočárky Greentom Classic, Reversible či Carrycot ani jejich části na stojanu nebo pódium.
- **UPOZORNĚNÍ!** Používejte výrobky Greentom pouze na pevné a suché vodorovné ploše.
- **UPOZORNĚNÍ!** Při nasazování či sundávání adaptérů na autosedačku dávejte pozor na ruce a dbejte na to, aby děti zůstávaly mimo dosah.

#### BEZPEČNOSTNÍ PŘEDPISY: UPOZORNĚNÍ:

- Kočárek Greentom Carrycot je vhodný pro děti, které se bez pomoci nedokážou posadit, přetočit ani zvednout na všechny čtyři.
- Kočárek Greentom Carrycot je určen pro děti od narození do 6 měsíců / max. 9 kg / max. 66 cm.
- Kočárek Greentom Reversible je určen pro děti od 6 měsíců přibližně do 2,5 roku / max. 15 kg / max. 93 cm.
- Kočárek Greentom Classic je určen pro děti od 6 měsíců až přibližně do 4,5 roku / max. 18 kg / max. 110 cm.
- Pokud chcete Greentom používat již od narození dítěte, doporučujeme Vám ho do věku 6 - 8 měsíců dítěte používat v kombinaci s odpovídající autosedačkou (maximální hmotnost 9 kg).
- Kočárky Greentom Classic, Greentom Reversible a Greentom Carrycot jsou kompatibilní výhradně s podvozky Greentom.

- Výrobek při zastavení, vkládání nebo vyjímání dítěte vždy zajistěte brzdou na podvozku.
- Nikdy dítěti nedovolte, aby z tohoto výrobku slézalo bez pomoci.
- Maximální nosnost košíku je 2 kg.
- Nevěšte na madlo, opěradlo nebo boky kočárku další předměty, mohlo by to narušit stabilitu kočárku.
- Kočárek Greentom pravidelně kontrolujte, abyste se ujistili, že je vše plně funkční a bezpečné, a udržujte jej v dobrém a čistém stavu, zejména pohyblivé a otočné části kočárku.
- V kočárku Greentom nikdy nepřeprovujte při jedné cestě více než jedno dítě.
- Hlava dítěte by v kočárku Greentom neměla být nikdy položena níže než jeho tělo.
- Pokud v kočárku Greentom spí dítě, nenechávejte kočárek zaparkovaný na nerovném povrchu.
- Nevystavujte výrobky Greentom extrémním teplotám, otevřenému ohni či jiným zdrojům vysokého tepla / chladu a jiným nepříznivým vlivům počasí (vítr, krupobití, mořská voda, solený sníh, ...).
- Při použití sedačky Carrycot či Reversible vždy používejte krycí pásky.
- Nepoužívejte ochranné madlo pro přenášení.
- Nepoužívejte pláštěnku proti dešti bez boudičky nebo v extrémním horku.
- Látka může působením sluneční záře vyblednout.
- Používejte výhradně součástky a příslušenství schválené výrobcem či prodejcem. Používání jiných dílů může být nebezpečné.
- Nevkládat do vaničky další matrace.
- Vždy používejte pás mezi nohama v kombinaci s pásem přes boky a ramena.
- Z kočárku neodstraňujte žádná loga a / nebo etikety, mohlo by dojít k jejímu poškození.

- Kočárek, ve kterém leží nebo sedí Vaše dítě, nepoužívejte na eskalátoru nebo podvozku.
- Pokud jde o autosedačky používané s podvozkem, nenahrazují postýlku ani lůžko. Potřebuje-li vaše dítě spát, mělo by být uloženo do vhodné vaničky, postýlky nebo lůžka.
- Kočárek Greentom prošel atestací podle normy EN 1888:2012, EN 1888-2, EN 1466:2014, SOR/85-379, AS/NZS 2088:2013.

#### ÚDRŽBA:

- Kočárek Greentom vyžaduje pravidelnou údržbu.
- Konstrukci, sedačku, stříšku a košík pravidelně otírejte vlhkým hadříkem. Obzvláště udržujte v čistotě pohyblivé a otočné části. Nepoužívejte žádné agresivní čisticí prostředky.
- Pokud jste kočárek používali za deště, sněhu nebo prachu, otřete jej jemným hadříkem s vysokou savostí.

#### TŘÍDĚNÍ ODPADU:

Žádáme Vás o roztrídění obalového materiálu použitého na kočárek Greentom. Veškerý obalový materiál byl vyroben z recyklovaného kartonu, který lze opět recyklovat. Kočárek byl navržen tak, aby se použité materiály daly jednoduše vytřídit a recyklovat. Více informací viz: [www.greentom.com](http://www.greentom.com)

#### ZÁRUKA SE NEVZTAHUJE NA NÁSLEDUJÍCÍ PŘÍPADY:

- Pokud byl kočárek použit k jinému účelu, než je popsáno v návodu k použití / manuálu.
- Pokud byl výrobek předán k opravě prodejci, který k tomu od nás nebyl autorizován.

- Pokud výrobek nebyl výrobcí vrácen včetně originálu účtenky (prostřednictvím obchodníka a / nebo dovozce).
- Pokud byla oprava provedena třetí stranou nebo prodejcem, který námi nebyl schválen.
- Pokud byl defekt kočárku způsobem nesprávným nebo nešetrným používáním či údržbou, zničením nebo proražením látky a / nebo konstrukce.
- Pokud jednotlivé díly kočárku vykazují běžné opotřebení, které vzniká během každodenního použití (kola, otáčivé a pohyblivé díly, rám, látka apod.).

#### ZAČÁTEK PLATNOSTI ZÁRUČNÍ LHŮTY:

Začátek platnosti záruční lhůty se počítá ode dne zakoupení výrobku.

#### DĚLKA ZÁRUČNÍ LHŮTY:

- Registrujte svůj kočárek Greentom na naší internetové stránce.
- Záruční lhůta platí po dobu 24 po sobě následujících měsíců.
- Záruční lhůta platí pouze pro prvního majitele a je nepřenosná.

#### JAK POSTUPOVAT V PŘÍPADĚ ZJIŠTĚNÍ VAD:

- Po zakoupení výrobku si pečlivě uschovejte účtenku. Na účtence musí být čitelně uvedeno datum nákupu. V případě problému nebo vad se můžete obrátit na svého dodavatele.
- Nelze vyžadovat výměnu nebo vrácení výrobku.
- Provedení opravy neznamena právo na prodloužení záruční lhůty. Produktům vráceným přímo výrobcí se záruční lhůta neposkytuje.
- Tato ustanovení týkající se záruční lhůty

jsou v souladu s evropskou směrnicí EU č. 99 / 44 / ES z 25. května 1999.

Zaručujeme, že tento výrobek byl vyroben v souladu s aktuálními evropskými bezpečnostními normami a požadavky kvality, které platí pro tento výrobek, a že je tento výrobek v době nákupu bez závad ve zpracování a materiálu. Během výroby produkt prošel několika kontrolami kvality.

Pokud se i přes naši snahu během záruční lhůty v délce 24 měsíců na výrobku objeví vady materiálu a / nebo zpracování (při běžném používání, jak je popsáno v návodu k použití / manuálu), budeme postupovat podle záručních podmínek. V takovém případě se obraťte na svého prodejce.

Pro podrobnější informace o uplatňování záruky kontaktujte. Vašeho prodejce nebo navštivte naši internetovou stránku: [www.greentom.com](http://www.greentom.com)

#### KONTAKT A DOTAZY:

Máte-li další dotazy, obraťte se na svého prodejce nebo dovozce.

[www.greentom.com](http://www.greentom.com)

Pro shlednutí instruktážních videí prosím navštivte naši internetovou stránku.

Všeobecné informace a dotazy: [info@greentom.com](mailto:info@greentom.com)

Servis: [support@greentom.com](mailto:support@greentom.com)

## SLOVENČINA

### DÔLEŽITÉ - USCHOVAJTE PRE PRÍPADNÚ POTREBU KONZULTÁCIE

#### UPOZORNENIA:

- **UPOZORNENIE!** Nikdy nenechávajte dieťa bez dozoru. Môže to byť nebezpečné.
- **UPOZORNENIE!** Bezpečnosť dieťaťa je vašou zodpovednosťou.
- **UPOZORNENIE!** Dbajte na to, aby boli pred každým použitím uzavreté všetky blokovačie zariadenia.
- **UPOZORNENIE!** Nepoužívajte výrobok, ak má zlomené, roztrhané alebo chýbajúce časti.
- **UPOZORNENIE!** Aby ste predišli zraneniu, pri nastavovaní kočíka alebo jeho skladaní či rozkladaní, dbajte na to, aby sa vaše dieťa nenachádzalo v jeho blízkosti.
- **UPOZORNENIE!** Neodoberajte vaničku Greentom / otočnú sedačku Reversible z rámu, ak je dieťa stále vnútri vaničky / sedačky Reversible.
- **UPOZORNENIE!** Ak je vaše dieťa v kočíku Greentom, vždy sa držte rukoväte.
- **UPOZORNENIE!** Greentom nikdy nedvíhajte, ak je v ňom dieťa.
- **UPOZORNENIE!** Nedovoľte vášmu dieťaťu alebo iným deťom hrať sa s výrobkami Greentom alebo v ich blízkosti.
- **UPOZORNENIE!** Sedačka Greentom Classic a otočná sedačka Greentom Reversible nie je určená pre deti mladšie ako 6 mesiacov.
- **UPOZORNENIE!** Vždy používajte bezpečnostné pásy na sedačkách Greentom Classic a Reversible.
- **UPOZORNENIE!** Pred použitím vždy skontrolujte, či sú správne zapojené pripojovacie zariadenia a ochranný oblúk vaničky Greentom, otočnej sedačky Reversible a sedačky Classic.
- **UPOZORNENIE!** Tento výrobok nie je určený na behanie ani k jazde na kolieskových korčuliach.

- **UPOZORNENIE!** Osobitnú pozornosť venujte manévrovaniu s Greentom na chodníku smerom hore alebo dole, tento manéver sa má robiť smerom vzad.
- **UPOZORNENIE!** Kolesá môžu na niektorých povrchoch zanechať stopy (najmä na hladkých podlahách, ako sú parkety, laminát a linoleum).
- **UPOZORNENIE!** Nikdy nepoužívajte Greentom Classic, Reversible alebo Carrycot alebo ich časti na stojane alebo pódiu.
- **UPOZORNENIE!** Používajte výrobky Greentom len vo vodorovnej polohe, na tvrdom a suchom povrchu.
- **UPOZORNENIE!** Pri inštalovaní alebo odobieraní adaptérov na autosedačky držte deti a ruky v dostatočnej vzdialenosti.

#### BEZPEČNOSTNÉ POKYNY: UPOZORNENIE:

- Greentom Carrycot je vhodný pre dieťa, ktoré nedokáže sedieť bez pomoci, obrátiť sa, alebo sa nedokáže samo dvíhať na rukách a kolenách.
- Greentom Carrycot je určený pre novorodencov a deti do 6 mesiacov / váha max. 9 kg / výška max. 66 cm.
- Greentom Reversible je určený pre deti od 6 mesiacov do 2,5 roka / váha max. 15 kg / výška max. 93 cm.
- Greentom Classic je určený pre deti od 6 mesiacov do 4,5 roka / váha max. 18 kg / výška max. 110 cm.
- Ak používate Greentom od narodenia dieťaťa, odporúčame do veku približne 6 - 8 mesiacov používať aj vhodnú Greentom Carrycot alebo bezpečnostnú autosedačku (s maximálnou nosnosťou 9 kg).
- Greentom Classic, Greentom Reversible a Greentom Carrycot sú kompatibilné len s podvozkom Greentom.
- Výrobok pri zastavení, vkladaní alebo

vyberaní dieťaťa vždy zaistíte brzdou na podvozku.

- Nikdy nenechajte dieťa vyjsť z tohto výrobku bez pomoci.
- Maximálna povolená nosnosť kočíka je 2 kg.
- Na rukoväť, opierku chrbta ani na boky neumiestňujte žiadnu ďalšiu záťaž, pretože by ste tým mohli ovplyvniť stabilitu Greentom.
- Vykonávajte pravidelnú kontrolu, aby ste sa uistili, že Greentom funguje správne a bezpečne. Dobré ho udržiavajte a čistite, najmä pohyblivé a otočné časti udržiavajte v čistote.
- V Greentom nikdy neprenášajte viac ako 1 dieťa naraz.
- Pri výrobkoch Greentom treba dbať na to, aby hlava dieťaťa nebola umiestnená nižšie ako telo.
- Výrobok Greentom nenechávajte zaparkovaný na nerovnom povrchu, ak v ňom spí dieťa.
- Nevystavujte výrobky Greentom extrémnym teplotám, otvorenému ohňu alebo iným zdrojom vysokého tepla/chladu a iným nepriaznivým vplyvom počasia (vietor, krupobitie, morská voda, solený sneh, ...).
- Pri používaní vaničky Carrycot a otočnej sedačky Reversible vždy nasadzte krycie pásky.
- Nepoužívať ochranný oblúk na prenášanie.
- Nepoužívajte kryt proti dažďu bez striešky alebo v extrémnom teple.
- Látka môže kvôli slnečnému svetlu zmeniť farbu.
- Používajte výhradne diely a príslušenstvo schválené spoločnosťou Greentom. Používanie iných dielov môže byť nebezpečné.
- Nevkladať do vaničky kočíka ďalšie matrace.
- Vždy používajte medzinožný pás v kombinácii s bedrovým popruhom a ramennými popruhmi.

- Z kočíka neodstraňujte žiadne logá ani štítky, mohli by ste ho tým poškodiť.
- Pokiaľ je v kočíku Greentom dieťa, nepoužívajte eskalátor ani schody.
- V prípade autosedačky používanej spolu s podvozkom, autosedačka nenahrádza postieľku alebo lôžko. Ak bude vaše dieťa chcieť spať, musí byť umiestnené do vhodnej vaničky postieľky alebo lôžka.
- Kočík Greentom spĺňa normu EN 1888:2012, EN 1888-2, EN 1466:2014, SOR/85-379, AS/NZS 2088:2013.

#### ÚDRŽBA:

- Kočík Greentom si vyžaduje pravidelnú údržbu.
- Konštrukciu, sedadlo, striešku proti slnku a nákupný košík pravidelne čistite vlhkou handrou. Obzvlášť udržiňte v čistote pohyblivé a otočné časti. Nepoužívajte agresívne čistiace prostriedky.
- Po použití v daždi, snehu alebo v prachu, kočík utrite jemnou nasiakavou handrou.

#### SEPARÁCIA ODPADU:

Prosíme vás, aby ste obaly z kočíka Greentom separovali. Všetok obalový materiál je vyrobený z recyklovaného kartónu a môže byť opäť recyklovaný. Kočík je navrhnutý tak, aby sa použitý materiál dal jednoducho separovať a recyklovať. Viac informácií nájdete na: [www.greentom.com](http://www.greentom.com)

#### ZÁRUKU NIE JE MOŽNÉ UPLATNIŤ V NASLEDUJÚCICH PRÍPADOCH:

- V prípade používania výrobku iným spôsobom a na iné účely, než je uvedené v návode.
- Ak je výrobok postúpený na opravu prostredníctvom neautorizovaného predajcu.
- Ak bol výrobok odoslaný výrobcovi bez

originálneho potvrdenia o kúpe (prostredníctvom predajcu a / alebo dovozcu).

- Ak boli opravy výrobku vykonané treťou stranou alebo neautorizovaným predajcom.
- Ak porucha vznikla v dôsledku nesprávneho, nedbalého použitia alebo údržby, neopatrného zaobchádzania alebo v dôsledku zámerného poškodenia textílie a / alebo konštrukcie.
- Ak sa na súčasť výrobku (kolesách, rotujúcich a pohyblivých dieloch, ráme, látke a pod.) prejavuje bežné opotrebovanie spôsobené každodenným používaním.

#### DÁTUM NADOBUDNUTIA PLATNOSTI:

Záruka nadobúda platnosť dňom zakúpenia výrobku.

#### TRVANIE ZÁRUKY:

- Zaregistrujte si váš Greentom na našej webovej lokalite.
- Záručná lehota trvá 24 za sebou nasledujúcich mesiacov.
- Záruku si môže uplatniť len prvý vlastník výrobku, záruka je neprenosná.

#### ČO ROBIŤ V PRÍPADOCH ZISTENIA VÁD:

- Po zakúpení výrobku si dobre odložte potvrdenie o jeho kúpe. Na tomto potvrdení musí byť zreteľne viditeľný dátum kúpy.
- V prípade problémov alebo väd kontaktujte vášho dodávateľa.
- Spoločnosť Greentom nie je povinná akceptovať vrátenie alebo výmenu predaných výrobkov.
- Nie je možné požadovať výmenu ani vrátenie výrobku. Oprava výrobku neposkytuje nárok na predĺženie záručnej lehoty. Na výrobky vrátené priamo výrobcovi nie je možné uplatniť si záruku.

- Tieto záručné ustanovenia spĺňajú požiadavky európskej smernice 99 / 44 / ES z 25. mája 1999.

Tento výrobok je vyrobený tak, že spĺňa súčasné európske bezpečnostné normy a požiadavky na kvalitu, ktoré sa vzťahujú na tento typ výrobkov, a v čase zakúpenia sa na ňom nevyskytujú výrobné ani materiálové chyby. V procese výroby prešiel tento výrobok rôznymi kontrolami kvality.

Ak sa na výrobku napriek všetkým našim snahám prejaví nejaké materiálové a / alebo výrobné chyby v priebehu 24-mesačnej záručnej lehoty (pri bežnom používaní v súlade s návodom na použitie / manuálom), je možné uplatniť si naň záruku v súlade so záručnými podmienkami a ustanoveniami. V takom prípade kontaktuje predajcu výrobku.

Podrobné informácie o uplatňovaní záručných podmienok získate od predajcu výrobku alebo na našej internetovej stránke: [www.greentom.com](http://www.greentom.com)

#### KONTAKT A OTÁZKY:

V prípade ďalších otázok kontaktujte svojho predajcu alebo dodávateľa. [www.greentom.com](http://www.greentom.com)

Videá s pokynmi nájdete na našej webovej lokalite.

Všeobecné informácie a otázky: [info@greentom.com](mailto:info@greentom.com)

Informácie ohľadom servisu: [support@greentom.com](mailto:support@greentom.com)

## SLOVENŠČINA

### POMEMBNO – NAVODILA SHRANITE ZA PRIHODNJO UPORABO

#### OPOZORILA:

- **OPOZORILO!** Otroka nikoli ne puščajte samega. Ko vaša otrok sedi v vozičku Greentom, poskrbite, da voziček vedno držite za ročaj.
- **OPOZORILO!** Varnost vašega otroka je vaša odgovornost.
- **OPOZORILO!** Pred uporabo preglejte, ali so vsa varovala dobro nameščena.
- **OPOZORILO!** Izdelka ne uporabljajte, če ni v popolnem stanju, če je poškodovan ali polomljen.
- **OPOZORILO!** Da se izognete poškodbam, se prepričajte, da otrok ni v bližini, ko odpirate ali zlagate voziček.
- **OPOZORILO!** Košare / obrnljivega sedeža ne jemljite iz okvirja, ko v njem še leži vaš otrok.
- **OPOZORILO!** Če je vaš otrok v vozičku Greentom, stalno držite ročaj.
- **OPOZORILO!** Ne nosite svojega otroka, ko sedi v vozičku Greentom.
- **OPOZORILO!** Ne dovolite, da se vaš otrok ali drugi otroci igrajo z izdelki Greentom ali v njihovi bližini.
- **OPOZORILO!** Sedeža Classic in Reversible nista primerna za otroke mlajše od 6 mesecev.
- **OPOZORILO!** Pri sedežih Greentom Classic in Reversible vedno uporabljajte varnostni pas.
- **OPOZORILO!** Pred uporabo preverite, ali so košara Greentom Carrycot, sedež Reversible, sedež Classic, pritrđilne naprave avtosedeža in varnostna prečka pravilno nameščeni.
- **OPOZORILO!** Ta izdelek ni namenjen uporabi med tekom, drsanjem ali drugimi športnimi dejavnostmi.

- **OPOZORILO!** Pazite, če želite z vozičkom Greentom zapeljati na pločnik ali z njega. To morate vedno storiti vzvratno.
- **OPOZORILO!** Kolesa lahko pustijo sledi na določenih podlagah (predvsem na gladkih podlagah, kot so parket, laminat in linolej).
- **OPOZORILO!** Sedeža Greentom Classic, sedeža Reversible, košare Carrycot ali delov nikoli ne uporabljajte na podstavku.
- **OPOZORILO!** Izdelke Greentom uporabljajte samo na trdni, vodoravni in suhi površini.
- **OPOZORILO!** Med nameščanjem ali odstranjevanjem adapterjev za avtosedež poskrbite, da otroci niso v bližini, in umaknite roke.

#### VARNOSTNA NAVODILA: OPOZORILO:

- Košara Greentom Carrycot je primerna le za otroke, ki ne sedijo še samostojno, ki se ne obračajo ali dvigajo sami na rokah in koljenih.
- Košara Greentom Carrycot je namenjena otrokom od rojstva do približno 6 mesecev / največ 9 kg / največ 66 cm.
- Sedež Greentom Reversible je namenjen otrokom, starim od 6 mesecev do približno 2,5 let in pol / do največ 15 kg in 93 cm.
- Sedež Greentom Classic je namenjen otrokom starim od 6 mesecev do približno 4,5 let / največ 18 kg / največ 110 cm.
- Pri uporabi vozička Greentom od rojstva priporočamo uporabo košare Greentom Carrycot ali ujemajoč se avtosedež do starosti približno 6 – 8 mesecev (največja dovoljena teža je 9 kg).
- Sedeža Classic in Reversible ter košara Carrycot so primerni le za šasijo Greentom.
- Vedno uporabite zavoro, ko voziček stoji na mestu ali ko otroka dajete v voziček ali iz njega.
- Ne pustite, da bi vaš otrok iz vozička splezal brez pomoči.

- Največja dovoljena teža v nakupovalni košarici je 2 kg.
- Dodatna obremenitev ročaja, naslonjala sedeža ali stranice vpliva na stabilnost vozička Greentom.
- Redno pregledujte voziček, da se prepričate o njegovem dobrem in varnem delovanju. Voziček dobro vzdržujte in redno čistite.
- V vozičku Greentom nikoli ne prevažajte več kot enega otroka naenkrat.
- Glava otroka v izdelku Greentom ne sme nikoli biti nižje od telesa otroka.
- Ne puščajte izdelka Greentom parkiranega na neravnih površinah, medtem ko otrok spi v njem.
- Izdelkov Greentom ne izpostavljajte skrajnim temperaturam, odprtemu ognju ali drugim virom vročine.
- Pri košari Carrycot ali sedežu Reversible vedno uporabljajte pokrovni pas.
- Varnostna prečka ni namenjena nošenju.
- Prevleke za dež ne uporabljajte brez senčnika ali v skrajni vročini.
- Blago zaradi sončne svetlobe lahko spremeni barvo.
- Uporabljajte izključno dodatke in rezervne dele, ki jih odobri Greentom. Uporaba drugih dodatkov je lahko nevarna.
- V košari Carrycot ne uporabljajte dodatne ali druge vzmetnice.
- Vedno uporabljajte mednožni pas skupaj s trebušnim in z ramenskim varnostnim pasom.
- S sedeža ali šasije ne odstranjujte logotipov ali etiket, saj s tem lahko poškodujete izdelek.
- Kadar otrok leži ali sedi v vozičku, vozička Greentom ne vzdigujte in ne uporabljajte tekočih stopnic ali stopnic.

- V primeru da šasijo uporabljate v kombinaciji z avtosedežem, ne pozabite, da avtosedež ne nadomešča košare ali postelje. Če mora vaš otrok spati, ga položite v zato primerno košaro ali posteljo.
- Greentom je izdelan v skladu z varnostnimi normami: EN 1888:2012, EN 1888-2, EN 1466:2014, SOR/85-379, AS/NZS 2088:2013.

#### VZDRŽEVANJE:

- Greentom zahteva redno vzdrževanje.
- Okvir, sedež, strehico in košarico redno čistite z vlažno krpo. Ne uporabljajte agresivnih čistilnih sredstev.
- Po uporabi v dežju voziček obrišite z mehko vpojno krpo.

#### LOČEVANJE ODPADKOV:

Vljudno vas prosimo, da embalažo vozička Greentom ločite. Celotna embalaža je izdelana iz recikliranega kartona, ki ga lahko znova recikliramo. Voziček je izdelan tako, da se uporabljeni materiali lahko enostavno ločijo in reciklirajo. Za več informacij obiščite spletno stran: [www.greentom.com](http://www.greentom.com)

#### GARANCIJA NE VELJA V NASLEDNJIH PRIMERIH:

- Če je voziček uporabljen drugače ali z drugim namenom, kot je opisano v navodilih.
- Če je izdelek na popravilu pri nepooblaščenem trgovcu.
- Če izdelka ne posredujete proizvajalcu z originalnim računom (preko trgovca ali uvoznika).
- Če je bil izdelek na popravilu pri nepooblaščenih osebi ali trgovcu.

- Če je okvara posledica napačne ali brezbržne uporabe ali vzdrževanja ter malomarnosti ali poškodbe materiala in / ali okvirja.
- Če sestavni deli kažejo normalno obrabo, ki je zaradi vsakodnevne uporabe pričakovana (kolesa, vrtljivi in gibljivi deli, itd.).

#### DATUM VELJAVE:

Garancija velja od datuma nakupa izdelka.

#### VELJAVNOST GARANCIJE:

- Registrirajte svoj voziček Greentom na naši spletni strani.
- Garancija velja 24 zaporednih mesecev.
- Garancija je veljavna le pri prvem lastniku in ni prenosljiva.

#### KAJ STORITI V PRIMERU OKVARE:

- Po nakupu izdelka dobro shranite račun. Datum nakupa mora biti jasno viden na računu. V primeru težav ali okvare stopite v stik s svojim dobaviteljem.
- Menjava ali vrnitev izdelka nista možna.
- Popravila ne opravičujejo podaljšanja garancije. Za izdelke, ki so vrnjeni neposredno proizvajalcu, garancija ne velja.
- Garancijska določila so v skladu z Evropsko direktivo 99 / 44 / EG, ki je veljavna od 25. maja 1999.

Zagotavljamo vam, da je izdelek proizveden v skladu s trenutnimi evropskimi varnostnimi normami in kakovostnimi zahtevki, ki se nanašajo na ta izdelek. Prav tako zagotavljamo, da je izdelek v času nakupa brez okvar v izdelavi in okvar materialov. Med proizvodnjo je izdelek izpostavljen različnim pregledom kakovosti.

Če se, kljub našim prizadevanjem, na izdelku pojavi okvara na materialu in / ali proizvodno okvaro v garancijskem roku 24 mesecev (ob normalni uporabi, kot je opisano v navodilih), se bomo držali garancijskih pogojev. V tem primeru stopite v kontakt s svojim trgovcem.

Za dodatne informacije glede garancijskih pogojev lahko stopite v kontakt s svojim trgovcem ali obiščete našo spletno stran: [www.greentom.com](http://www.greentom.com)

#### KONTAKT & VPRAŠANJA:

Če imate dodatna vprašanja, kontaktirajte svojega trgovca ali uvoznika.

[www.greentom.com](http://www.greentom.com)

Oglejte si videe z navodili na naši spletni strani.

Splošne informacije in vprašanja: [info@greentom.com](mailto:info@greentom.com)

Servis: [support@greentom.com](mailto:support@greentom.com)

## MAGYAR

### FONTOS – ŐRIZZE MEG A JELEN HASZNÁLATI ÚTMUTATÓT, HOGY A KÉSŐBBIEKBEN IS HASZNÁLNI TUDJA

#### FIGYELMEZTETÉSEK:

- **FIGYELEM!** Veszélyes lehet, ha gyermekét felügyelet nélkül hagyja. Mindig tartsa a fogantyút, amikor gyermeke a Greentom babakocsiban ül.
- **FIGYELEM!** Gyermekeének biztonsága az Ön felelőssége.
- **FIGYELEM!** Használat előtt ellenőrizze, hogy minden záró mechanizmus megfelelően rögzítve van-e.
- **FIGYELEM!** A terméket ne használja hiányos, megrongálódott vagy törött állapotban.
- **FIGYELEM!** A balesetek megelőzése érdekében gondoskodjon arról, hogy gyermeke ne tartózkodjon a közelben, amikor a babakocsi szét- illetve összehajítja vagy igazítja.
- **FIGYELEM!** A hordozót ill. a megfordítható ülést ne vegye le az alvázzal, amíg gyermeke benne fekszik.
- **FIGYELEM!** Mindig fogja a tolókart, amikor gyermeke a Greentom babakocsiban ül.
- **FIGYELEM!** Ne vegye kézbe gyermekét, amíg az a Greentom babakocsiban ül.
- **FIGYELEM!** Ne hagyja gyermekét vagy más gyermekeket játszani a Greentom-termékekkel vagy azok közelében.
- **FIGYELEM!** Az Classic és az Reversible ülés 6 hónaposnál kisebb gyermekek számára nem alkalmas.
- **FIGYELEM!** Mindig használja a biztonsági beállítórendszert a Greentom Classic és a Reversible termékeken.
- **FIGYELEM!** Használat előtt ellenőrizze, hogy a Greentom Carrycot hordozó, a Reversible ülés, a Classic ülés, az autósülés rögzítői és a biztonsági kengyel megfelelően el vannak-e helyezve.
- **FIGYELEM!** A termék nem alkalmas kocogás, futás, korcsolyázás vagy más sporttevékenység közbeni használatra.

- **FIGYELEM!** Járdaszegélynél való közlekedésnél óvatosan járjon el. Ilyen esetben a Greentom babakocsi mindig hátrafelé nézzen.
- **FIGYELEM!** A kerekek egyes felületeken (főként sima felületen, például parkettán, laminált padlón és linóleumon) csikokat hagyhatnak.
- **FIGYELEM!** Soha ne használja a Greentom Classicot, a Reversible vagy a Carrycot hordozót vagy annak részeit állványon.
- **FIGYELEM!** Csak szilárd, vízszintes és száraz felületen használja a Greentom termékeit.
- **FIGYELEM!** Az autósülés adaptereinek be- vagy kiszerezésekor a gyermekeket tartsa távol, keze pedig legyen szabad.

#### BIZTONSÁGI ELŐÍRÁSOK: FIGYELEM:

- Az Greentom Carrycot elem csak az ülni, megfordulni vagy a magukat a karjukon és térdükön kinyomni még nem tudó babák számára alkalmas.
- A Greentom Carrycot elem a születéstől kb. 6 hónapos korig / max. 9 kg testsúlyig / max. 66 cm testhosszig alkalmazható.
- A Greentom Reversible elem 6 hónapos kortól kb. 2,5 éves korig / max. 15 kg testsúlyig / max. 93 cm testmagasságig alkalmazható.
- A Greentom Classic elem 6 hónapos kortól kb. 4,5 éves korig / max. 18 kg testsúlyig / max. 110 cm testmagasságig alkalmazható.
- Ha a Greentom babakocsit a gyermek születésétől fogva használja, akkor javasoljuk, hogy a Greentom Carrycot elemet vagy egy megfelelő autós biztonsági ülést használjon körülbelül 6-8 hónapos korig (maximum 9 kg testsúly eléréséig).
- A Classic ülés, a Reversible ülés és a Carrycot elem kizárólag a Greentom Chassis alvázra szerelve alkalmazható.
- Mindig fékezze le a babakocsit, ha megáll, vagy ha a gyermek ki- és beszáll a kocsiból / kocsiba.

- Ne engedje gyermekét segítség nélkül kimászni a babakocsiból.
- A kosár maximális megengedett terhelése 2 kg.
- Nagyobb súlynak a fogantyún, az ülés hátán vagy a kocsí oldalán történő elhelyezése befolyásolja a Greentom babakocsi stabilitását.
- Rendszeresen ellenőrizze a Greentom babakocsit, hogy megfelelően és biztonságos módon működik-e. Megfelelően tartsa karban a kocsit, és rendszeresen tisztítsa meg.
- A Greentom babakocsiban soha ne szállítson egyszerre egynél több gyermeket.
- A gyermek feje a Greentom-termékben sose legyen lejjebb, mint a gyermek teste.
- Ne hagyja egyetlen felületen a Greentom-terméket, ha a gyermek alszik benne.
- A Greentom-termékeket ne tegye ki szélsőséges hőmérsékletnek, nyílt lángnak vagy más erős hőforrásnak.
- Mindig használja a fedőpántot, amikor a Carrycot hordozót vagy a Reversible ülést használja.
- Ne emelje meg a babakocsit a karfánál!
- Ne használja az esővédőt napellenző nélkül vagy rendkívüli forrásban.
- Az esővédő anyaga elszíneződhet a napfénytől.
- Kizárólag a Greentom által szállított vagy jóváhagyott kiegészítőket vagy pótalkatrészeket használjon. Más kiegészítők használata veszélyes lehet.
- Ne használjon további matracokat az mőzeskosárhoz!
- A lábak közötti szalagot mindig a csípő- és vállszíjjakkal kombinálva használja.
- Ne távolítsa el az ülést vagy az alvázon található logókat és / vagy címkéket, mert felsértheti a terméket.
- A Greentom babakocsit soha ne emelje fel, amikor a gyermek benne fekszik vagy ül. Ne közlekedjen mozgólépcsőn vagy

lépcsőn, amikor a gyermek a babakocsiban fekszik / ül.

- Ha az babakocsi alvázat autós biztonsági ülésel kombinálva használja, akkor vegye figyelembe, hogy az autós biztonsági ülés nem pótolja a mőzeskosarat vagy a kiságyat. Ha gyermekének aludnia kell, akkor helyezze át egy megfelelő mőzeskosárba vagy kiságyba.
- A Greentom babakocsi megfelel a biztonsági szabványoknak: EN 1888:2012, EN 1888-2, EN 1466:2014, SOR/85-379, AS/NZS 2088:2013.

#### KARBANTARTÁS:

- A Greentom babakocsi rendszeres karbantartást igényel.
- A keretet, az ülést, a napellenzőt és a kosár rendszeresen tisztítsa meg nedves kendővel. Ne használjon agresszív tisztítószeret.
- A babakocsit esőben történt használatot követően puha, nedvszívó kendővel szárítsa meg.

#### SZELEKTÍV HULLADÉKGYŰJTÉS:

Kérjük, szíveskedjen a Greentom babakocsi csomagolását a szelektív hulladékgyűjtőben elhelyezni. A csomagolóanyag újrahasznosított és újrahasznosítható kartonból készült. A babakocsi úgy terveztük meg, hogy a felhasznált anyagok egyszerűen szétválaszthatók és újrahasznosíthatók legyenek. További információkat a [www.greentom.com](http://www.greentom.com) honlapon találhat.

#### A GARANCIA NEM ÉRVÉNYESÍTHETŐ AZ ALÁBBI ESETEKBEN:

- Ha a terméket nem a kézikönyvben leírt módon, ill. célra használja.
- Ha a termék javítására egy általunk nem jóváhagyott kereskedőt kér fel.
- Ha a terméket az eredeti vásárlási bizonylat nélkül küldi vissza a gyártónak (a

- kereskedőn és / vagy az importőrön keresztül).
- Ha a terméken egy harmadik fél vagy egy általunk nem jóváhagyott kereskedő végez javításokat.
- Ha a meghibásodás a nem megfelelő, gondatlan használat vagy karbantartás, illetve elhanyagolás következménye, vagy a termék anyagán és / vagy keretén ütközés miatt keletkezett kár.
- Ha a termék alkatrészei (kerekeken, forgó és mozgó részekben stb.) normál kopás jelei mutatkoznak, amelyek a mindennapos használat következményeként várhatók.

#### AZ ÉRVÉNYBE LÉPÉS IDŐPONTJA:

A garancia időszaka a megvásárlás időpontjától kezdődik.

#### JÓTÁLLÁSI HATÁRIDŐ:

- Regisztrálja Greentom babakocsiját honlapunkon.
- A garancia 24 egymást követő hónapból álló időtartamra szól.
- A garancia csak a termék első tulajdonosára vonatkozik, nem átruházható.

#### MI A TEENDŐ MEGHIBÁSODÁS ESETÉN:

- A termék beszerzését követően gondosan őrizze meg a vásárlási bizonylatot. A vásárlás időpontjának egyértelműen láthatónak kell lennie a vásárlási bizonylaton.
- Probléma vagy meghibásodás esetén a forgalmazóval léphet kapcsolatba.
- A termék cseréje vagy visszavétele nem kérhető. A termék javítása nem jogosítja fel a termék tulajdonosát a garanciális időszak meghosszabbítására. Nem vonatkozik garancia a közvetlenül a gyártónak visszaküldött termékekre.
- A jelen garanciális előírások összhangban vannak az Európai Parlament és a Tanács

99 / 44 / EK irányelvének (1999. május 25.) rendelkezéseivel.

Garantáljuk, hogy ez termék a vonatkozó hatályos európai biztonsági szabványoknak és minőségi követelményeknek megfelelően, valamint megfelelő szakértelemmel készült, és a vásárlás időpontjában hibamentes anyagokból áll. A terméket a gyártási folyamat során különböző minőségellenőrzési módszereknek vetettük alá.

Amennyiben a terméken a 24 hónapos garanciális időszakban, a fenti erőfeszítéseink ellenére is anyag- és / vagy gyártási hiba mutatkozik (a használati útmutatóban leírtak szerinti normál használat esetén), akkor eleget teszünk a garanciális feltételeknek és rendelkezéseiknek. Ilyen esetben a kereskedővel léphet kapcsolatba.

A garanciális feltételek alkalmazásáról további információkat kérhet kereskedőjétől vagy ellátogathat a [www.greentom.com](http://www.greentom.com) linken található honlapunkra.

#### KAPCSOLATFELVÉTEL ÉS KÉRDÉSEK:

További kérdés esetén forduljon bizalommal a kereskedőhöz vagy az importőrhez.

[www.greentom.com](http://www.greentom.com)

Regisztrálja Greentom babakocsiját honlapunkon.

Általános információk és kérdések: [info@greentom.com](mailto:info@greentom.com)

Szerviz: [support@greentom.com](mailto:support@greentom.com)

## БЪЛГАРСКИ ЕЗИК

### ВАЖНО – ЗАПАЗЕТЕ ТАЗИ ИНСТРУКЦИЯ ЗА СПРАВКА И БЪДЕЩО ИЗПОЛЗВАНЕ

#### ПРЕДУПРЕЖДЕНИЯ:

- **ПРЕДУПРЕЖДЕНИЕ!** Оставянето на Вашето дете без надзор може да бъде опасно. Старайте се никога да не изпускате држката на количката, когато детето Ви е в Greentom.
- **ПРЕДУПРЕЖДЕНИЕ!** Безопасността на Вашето дете е Ваша отговорност.
- **ПРЕДУПРЕЖДЕНИЕ!** Преди употреба, проверете дали всички заключващи се механизми са задействани.
- **ПРЕДУПРЕЖДЕНИЕ!** Не използвайте този продукт, в случай че комплектът е непълен, продуктът е увреден или счупен.
- **ПРЕДУПРЕЖДЕНИЕ!** За да избегнете опасност от нараняване, се уверете, че детето е на безопасно разстояние, когато разгъвате, сгъвате или регулирате настоящия продукт.
- **ПРЕДУПРЕЖДЕНИЕ!** Не вземайте коша за новородено / обръщачката се седалка от шасито докато детето все още лежи в тях.
- **ПРЕДУПРЕЖДЕНИЕ!** Дръжте здраво ръкохватката през цялото време, докато детето Ви е в количката Greentom.
- **ПРЕДУПРЕЖДЕНИЕ!** Не носете детето си докато седи в Greentom.
- **ПРЕДУПРЕЖДЕНИЕ!** Не позволявайте на Вашето дете или на други деца да играят с Greentom продуктите или да стоят близо до тях.
- **ПРЕДУПРЕЖДЕНИЕ!** Столчетата на Classic и Reversible не са подходящи за деца под 6 месечна възраст.
- **ПРЕДУПРЕЖДЕНИЕ!** Винаги използвайте предпазните колани на Greentom Classic и Reversible.
- **ПРЕДУПРЕЖДЕНИЕ!** Преди употреба проверете дали устройствата за закрепване на коша Greentom Carrycot, седалките Reversible и Classic, както и столчето за кола, са заключени в правилната позиция.

- **ПРЕДУПРЕЖДЕНИЕ!** Този продукт не е подходящ за тичане, бягане, каране на кънки или друг спорт.
- **ПРЕДУПРЕЖДЕНИЕ!** Обръщайте специално внимание, когато качвате или сваляте количката от тротоар. Тази маневра винаги трябва да се извършва на заден ход.
- **ПРЕДУПРЕЖДЕНИЕ!** Колелцата могат да оставят следи по някои настилки (особено гладки подови настилки като паркет, ламинат и линолеум).
- **ПРЕДУПРЕЖДЕНИЕ!** Никога не използвайте Greentom Classic, Reversible или Carrycot, или техни части, поставени върху подложка.
- **ПРЕДУПРЕЖДЕНИЕ!** Използвайте продуктите Greentom само върху твърда, равна и суха повърхност.
- **ПРЕДУПРЕЖДЕНИЕ!** При поставяне или сваляне на адаптерите за столчето за автомобил, дръжте децата далеч и пазете ръцете си.

#### ИНСТРУКЦИИ ЗА БЕЗОПАСНОСТ: ПРЕДУПРЕЖДЕНИЕ:

- Greentom кош за новородено е подходяща единствено за бебета, които не могат самостоятелно да седят, да се обръщат или изправят на ръце или колена.
- Количката Greentom Carrycot е предназначена за използване до навършване на около 6 месеца / максимално тегло от 9 кг. / максимална височина от 66 см.
- Регулируемата седалка Greentom Reversible е подходяща за деца на възраст от 6 месеца до около 2.5 години / максимално тегло 15 кг. / максимална височина 93 см.
- Седалката Greentom Classic е предназначена за деца на възраст от 6 месеца и по-големи до около 4.5 години / максимално тегло 18 кг. / максимална височина 110 см.
- При използване на количката Greentom веднага след раждането, препоръчва се

- използването на кош за новородено Greentom Carrycot или подходящо столче за кола до навършване на около 6-8 месеца (с максимално тегло от 9 кг.).
- Седалката Greentom Classic, Обръщачката седалка Greentom Reversible и Кошът за новородено на Greentom са подходящи за шаситата на Greentom.
- Винаги активирайте спирачката, когато стоите на едно място или когато поставяте детето в количката или го изваждате от нея.
- Никога не позволявайте на детето да се изплъзва от количката без помощ.
- Максимално разрешеното тегло за коша е 2 кг.
- Поставянето на допълнителен товар на држката, гърба или страничната част на количката може да повлияе на стабилността на количката Greentom.
- Проверявайте редовно дали количката Greentom функционира правилно и безопасно. Поддържайте количката добре и я почиствайте редовно.
- Никога не превозвайте повече от едно дете в количката Greentom.
- Главата на детето, разположено в Greentom продукт, никога не трябва да е под нивото на тялото му.
- Не оставяйте Greentom продукт, паркиран на неравна повърхност, докато детето спи в него.
- Не излагайте Greentom продуктите на изключително високи температури, открит пламък или други източници на топлина.
- Винаги, когато използвате коша Carrycot или седалката Reversible, поставяйте покривачката лента.
- Не използвайте предпазния борд като држка за носене.
- Не използвайте дъждобрана без сенника при извънредна горещина.
- Цветът на материала може да избледнее от слънчевата светлина.
- Използвайте единствено аксесоари или резервни части, доставени или одобрени

от Greentom. Използването на други аксесоари може да бъде опасно.

- Не използвайте допълнителен или друг матрак в Carrycot.
- Винаги използвайте колана между крачетата в комбинация с колана за кръста и раменните колани.
- Не премахвайте логото и / или етикети от столчето или от шасито, това може да причини вреда на тези компоненти.
- Извършени поправки от трети лица или от неodobрен от нас дилър.
- В случай че продуктът е представен за поправка от неоторизиран от нас дилър.
- В случай че продуктът не е представен на производителя заедно с оригинална касова бележка за покупката (от съответния магазин и / или вносителя).
- Извършени поправки от трети лица или от неodobрен от нас дилър.
- В случай че дефектът е в резултат на погрешно, невнимателно използване или повреждане поради удар на материал и / или рамка.
- В случай че материалите показват нормално износване, което може да се очаква от ежедневна употреба (колелца, въртящи се и движещи се части и пр.).

#### ГАРАНЦИЯТА НЕ ВАЖИ В СЛЕДНИТЕ СЛУЧАИ:

- При използване не по предназначение, както е описано в инструкцията.
- В случай че продуктът е представен за поправка от неоторизиран от нас дилър.
- В случай че продуктът не е представен на производителя заедно с оригинална касова бележка за покупката (от съответния магазин и / или вносителя).
- Извършени поправки от трети лица или от неodobрен от нас дилър.
- В случай че дефектът е в резултат на погрешно, невнимателно използване или повреждане поради удар на материал и / или рамка.
- В случай че материалите показват нормално износване, което може да се очаква от ежедневна употреба (колелца, въртящи се и движещи се части и пр.).

#### ДАТА НА ВЛИЗАНЕ В СИЛА:

Гаранцията е в сила от датата на закупуване на продукта.

#### ГАРАНЦИОНЕН СРОК:

- Регистрирайте Вашата Greentom количка на нашия уебсайт.
- Гаранцията е валидна за срок от 24 последователни месеца.
- Гаранцията важи единствено за първия собственик и не може да бъде прехвърляна.

#### КАКВО ТРЯБВА ДА НАПРАВИТЕ, В СЛУЧАЙ НА ДЕФЕКТИ:

- Пазете касовата бележка след закупуване на продукта. Датата на закупуване трябва да се вижда ясно на касовата бележка. В случай на проблеми или дефекти, можете да се свържете с Вашия доставчик.
- Смяна или връщане на продукта не са възможни.
- Извършени ремонти не предоставят

право на удължаване на гаранционния срок. Продукти, които биват върнати директно на производителя не подлежат на гаранция.

- Настоящите гаранционни условия отговарят на Европейска директива 99 / 44 / ЕС от 25 май 1999 г.

Ние гарантираме, че този продукт е произведен в съответствие с действащите европейски изисквания за безопасност и качество, които са приложими към този продукт, и че този продукт не страда от производствени дефекти към момента на закупуване. По време на производствения процес този продукт е бил подложен на различни проверки.

В случай че въпреки нашите усилия този продукт покаже производствен дефект в рамките на гаранционния срок от 24 месеца (при нормално използване в съответствие с инструкцията за използване), ние ще спазим гаранционните срокове и условия. В този случай, моля свържете се с Вашия доставчик.

За подробна информация относно приложението на гаранционните условия можете да се свържете с дилъра или да посетите нашия уебсайт: [www.greentom.com](http://www.greentom.com)

#### ЗА КОНТАКТ И ВЪПРОСИ:

В случай че все още имате въпроси, моля свържете се с Вашия дилър или с вносителя.

[www.greentom.com](http://www.greentom.com)

Моля посетете нашия уебсайт за инструктивни видеоклипове.

За обща информация и въпроси: [info@greentom.com](mailto:info@greentom.com)

За обслужване на клиенти: [support@greentom.com](mailto:support@greentom.com)

## РУССКИЙ ЯЗЫК

### ВАЖНО – СОХРАНИТЕ ИНСТРУКЦИЮ ДЛЯ ДАЛЬНЕЙШЕГО ИСПОЛЬЗОВАНИЯ В БУДУЩЕМ

#### ПРЕДУПРЕЖДЕНИЯ:

- **ПРЕДУПРЕЖДЕНИЕ!** Никогда не оставляйте ребенка без присмотра.
- **ПРЕДУПРЕЖДЕНИЕ!** Вы несете ответственность за безопасность вашего ребенка.
- **ПРЕДУПРЕЖДЕНИЕ!** Перед использованием убедитесь, что активированы все блокировочные механизмы.
- **ПРЕДУПРЕЖДЕНИЕ!** Не используйте коляску в случае наличия поломок, поврежденных или утерянных деталей.
- **ПРЕДУПРЕЖДЕНИЕ!** Во избежание несчастных случаев убедитесь, что при раскладывании, складывании или регулировке данного изделия ваш ребенок находится на безопасном расстоянии.
- **ПРЕДУПРЕЖДЕНИЕ!** Не отстегивайте люльку или реверсивный сиденье Greentom с сидящим в них ребенком.
- **ПРЕДУПРЕЖДЕНИЕ!** Всегда держитесь за ручку, когда ваш ребенок сидит в коляске Greentom.
- **ПРЕДУПРЕЖДЕНИЕ!** Не переносите люльку Greentom с сидения в ней ребенком.
- **ПРЕДУПРЕЖДЕНИЕ!** Не позволяйте ребенку или другим детям играть с изделиями Greentom или рядом с ними.
- **ПРЕДУПРЕЖДЕНИЕ!** Сиденья Greentom Classic и Greentom Reversible не подходят для детей возрастом до 6 месяцев.
- **ПРЕДУПРЕЖДЕНИЕ!** При эксплуатации Greentom Classic и Reversible всегда пользуйтесь предохранительными ремнями.
- **ПРЕДУПРЕЖДЕНИЕ!** Убедитесь в том, что люлька-переноска Greentom Carrycot, сиденья Greentom Reversible или Classic, адаптеры для автокресла и защитная бампер надлежащим образом зафиксированы перед началом использования.
- **ПРЕДУПРЕЖДЕНИЕ!** Данное изделие не подходит для бега или катания.
- **ПРЕДУПРЕЖДЕНИЕ!** Следует уделять особое

внимание при заезде Greentom на тротуар или съезде с него. Такой маневр следует выполнять задом наперед.

- **ПРЕДУПРЕЖДЕНИЕ!** Шины могут оставить следы на некоторых поверхностях (в особенности на гладких полах, таких как паркет, ламинат и линолеум).
- **ПРЕДУПРЕЖДЕНИЕ!** Никогда не используйте сиденья Greentom Classic, Reversible или люльку-переноску Carrycot либо их части на подставке.
- **ПРЕДУПРЕЖДЕНИЕ!** Используйте изделия Greentom исключительно на твердой, горизонтальной и сухой поверхности.
- **ПРЕДУПРЕЖДЕНИЕ!** При установке или снятии адаптеров для автокресла дети должны находиться на безопасном расстоянии. Берегите руки.

#### ПРАВИЛА БЕЗОПАСНОСТИ: ПРЕДУПРЕЖДЕНИЕ:

- Greentom Carrycot подходит для ребенка, который не может садиться из горизонтального положения без посторонней помощи, переворачиваться или подниматься на руках и коленях.
- Greentom Carrycot предназначена для детей с рождения и до примерно 6 месяцев/весом до 9 кг/ростом до 66 см.
- Greentom Reversible предназначен для детей возрастом от 6 месяцев до примерно 2,5 лет / весом не более 15 кг / ростом не более 93 см.
- Greentom Classic подходит для детей в возрасте от 6 месяцев до примерно 4,5 лет / весом не более 18 кг / ростом не более 110 см.
- При использовании с рождения мы рекомендуем использовать Greentom с люлькой-переноской Greentom Carrycot или соответствующим детским автокреслом до достижения ребенком возраста примерно 6-8 месяцев (максимальный вес до 9 кг).
- Сиденья Classic, Reversible, а также люлька-переноска Carrycot подходят

только для каркаса Greentom. Никогда не используйте с другими моделями колясок.

- Всегда ставьте коляску на тормоз на каркасе при остановке, укладывании или извлечении ребенка из коляски.
- Ребенок не должен самостоятельно вылезать из коляски без помощи взрослого.
- Максимально допустимый вес для корзины составляет 2 кг.
- Любой груз, прикрепленный к ручке, спинке или боковинам, влияет на устойчивость коляски Greentom.
- Регулярно проверяйте надежность и безопасность работы Greentom. Производите обслуживание и очистку изделия должным образом.
- Никогда не перевозите в Greentom более одного ребенка одновременно.
- Голова ребенка в изделии Greentom не должна находиться ниже туловища.
- Не оставляйте изделие Greentom на неровных поверхностях со спящим ребенком внутри.
- Не подвергайте изделия Greentom воздействию экстремальных температур, открытого огня или других источников сильного жара.
- При использовании люльки-переноски Carrycot или сиденья Reversible всегда используйте защитную планку.
- Не используйте защитную бампер в качестве ручки для переноски.
- Не используйте дождевик без козырька или при очень высоких температурах.
- Тканевое покрытие коляски может выцветать под воздействием солнечного света.
- Всегда используйте аксессуары или запасные части компании Greentom, или одобренных производителей. Использование аксессуаров или запасных деталей других фирм может быть опасным.
- Не кладите дополнительный матрасик в Carrycot люльку.
- Всегда используйте паховый ремень в дополнение к поясному и плечевому ремням.

- Не удаляйте логотипы / ярлыки с текстильных деталей или рамы, поскольку они могут привести к повреждению этих компонентов.
- Никогда не поднимайте Greentom и не используйте эскалаторы или лестницы, когда ребенок находится внутри коляски.
- Автокресла, используемые вместе с ходовой частью Greentom, не заменяют колыбель или кровать. Коляска также не предназначена для длительных промежутков сна. Для полноценного сна поместите ребенка в соответствующую люльку, манеж или кроватку.
- Изделие отвечает требованиям стандартов безопасности EN 1888:2012, EN 1888-2, EN 1466:2014, SOR/85-379, AS/NZS 2088:2013.

#### ОБСЛУЖИВАНИЕ:

- Регулярно производите обслуживание и чистку коляски Greentom.
- Регулярно чистите раму, сиденье, капор и корзину влажной тканью. Не используйте агрессивные моющие средства.
- После прогулки под дождем, снегом или на пляже протрите коляску мягкой влаговпитывающей тряпочкой.

#### СОРТИРОВКА ОТХОДОВ:

В целях защиты окружающей среды мы настоятельно просим вас правильно утилизировать упаковку от коляски Greentom. Все упаковочные материалы выполнены из макулатурного картона и подлежат переработке любым возможным путем. Коляска сконструирована с учетом беспрепятственного отделения и переработки использованных материалов. Для получения дополнительной информации посетите веб-сайт [www.greentom.com](http://www.greentom.com)

#### ГАРАНТИЯ НЕ ДЕЙСТВУЕТ В СЛЕДУЮЩИХ СЛУЧАЯХ:

- В случае использования в целях, отличающихся от описанных в данном руководстве.

- Если изделие передается в ремонт через не уполномоченного нами дилера.
- Если изделие поступает к производителю без оригинала товарного чека (изделие следует передавать исключительно через розничный магазин и / или импортера).
- Если ремонт был произведен третьей стороной или дилером, не уполномоченными компанией Greentom.
- Если дефект является результатом ненадлежащего или неосторожного использования или обслуживания, небрежности или повреждения от удара тканевого покрытия и / или каркаса.
- Если детали имеют следы нормального износа, ожидаемого от ежедневного использования (колеса, вращающиеся и движущиеся части и т. д.).

#### ДАТА ВСТУПЛЕНИЯ В СИЛУ:

Гарантия вступает в силу начиная с даты приобретения изделия.

#### ГАРАНТИЙНЫЙ СРОК:

- Зарегистрируйте приобретенное изделие Greentom на нашем веб-сайте.
- Гарантия действует в течение 24 месяцев подряд.
- Гарантия распространяется только на первого владельца Greentom и не подлежит передаче.

#### ЧТО ДЕЛАТЬ В СЛУЧАЕ ОБНАРУЖЕНИЯ ДЕФЕКТОВ:

- После приобретения изделия сохраняйте товарный чек. На чеке должна быть четко видна дата покупки. При возникновении проблем или дефектов свяжитесь с розничным магазином, в котором было куплено изделие.
- Компания Greentom оставляет за собой право отклонить запрос на обмен или возврат изделия.
- Ремонт не дает права на продление срока гарантии. На изделия, возвращаемые непосредственно производителю,

- гарантия не распространяется.
- Гарантийное положение соответствует европейской директиве 99 / 44 / EG от 25 мая 1999 г.

Данное изделие произведено в соответствии с действующими европейскими стандартами безопасности и качества; данное изделие не имеет дефектов изготовления и материала на момент приобретения. В ходе изготовления изделие подвергается различным проверкам качества.

Если, несмотря на наши усилия, в данном изделии будут обнаружены дефекты изготовления или материала в течение 24-месячного гарантийного периода (при нормальном использовании, согласно описанию в руководстве по эксплуатации), то мы обязуемся соблюдать гарантийные сроки и условия. В этом случае следует обратиться к вашему дилеру.

Для получения подробной информации о применении гарантийных сроков и условий вы можете связаться с дилером или посетить наш веб-сайт: [www.greentom.com](http://www.greentom.com)

#### КОНТАКТНАЯ ИНФОРМАЦИЯ И ВОПРОСЫ:

При возникновении любых вопросов просьба связаться с вашим дилером или импортером либо посетить веб-сайт: [www.greentom.com](http://www.greentom.com)

Вы можете посетить наш веб-сайт для просмотра видеoinструкций.

Для получения общих сведений и ответов на вопросы: [info@greentom.com](mailto:info@greentom.com)

По вопросам обслуживания: [support@greentom.com](mailto:support@greentom.com)

## ΕΛΛΗΝΙΚΑ

### ΣΗΜΑΝΤΙΚΟ – ΦΥΛΑΞΤΕ ΤΙΣ ΟΔΗΓΙΕΣ ΓΙΑ ΜΕΛΛΟΝΤΙΚΗ ΑΝΑΦΟΡΑ

#### ΠΡΟΕΙΔΟΠΟΙΗΣΕΙΣ:

- **ΠΡΟΕΙΔΟΠΟΙΗΣΗ!** Μην αφήνετε ποτέ το παιδί σας χωρίς επίτηρηση.
- **ΠΡΟΕΙΔΟΠΟΙΗΣΗ!** Η ασφάλεια του παιδιού αποτελεί ευθύνη σας.
- **ΠΡΟΕΙΔΟΠΟΙΗΣΗ!** Βεβαιωθείτε ότι όλες οι διατάξεις ασφαλίσης είναι ενεργοποιημένες πριν από τη χρήση.
- **ΠΡΟΕΙΔΟΠΟΙΗΣΗ!** Μη χρησιμοποιήσετε το προϊόν εάν κάποια μέρη είναι σπασμένα, φθαρμένα ή λείπουν.
- **ΠΡΟΕΙΔΟΠΟΙΗΣΗ!** Για την αποφυγή τραυματισμών, βεβαιωθείτε ότι το παιδί σας βρίσκεται σε απόσταση όταν διπλώνετε, αναδιπλώνετε ή προσαρμόζετε το προϊόν.
- **ΠΡΟΕΙΔΟΠΟΙΗΣΗ!** Μην αφαιρείτε το πορτ-μπεμπέ / αντιστρεπτό κάθισμα Greentom από το πλαίσιο όταν το παιδί βρίσκεται ακόμα μέσα στο πορτ-μπεμπέ / αντιστρεπτό κάθισμα.
- **ΠΡΟΕΙΔΟΠΟΙΗΣΗ!** Κρατάτε πάντα το χερούλι όταν το παιδί σας βρίσκεται μέσα στο Greentom.
- **ΠΡΟΕΙΔΟΠΟΙΗΣΗ!** Μη μεταφέρετε το παιδί ενώ βρίσκεται μέσα στο Greentom.
- **ΠΡΟΕΙΔΟΠΟΙΗΣΗ!** Μην αφήνετε το παιδί σας ή άλλα παιδιά να παίζουν με ή να παίζουν κοντά σε προϊόντα Greentom.
- **ΠΡΟΕΙΔΟΠΟΙΗΣΗ!** Το κάθισμα Greentom Classic και οι μονάδες καθίσματος Greentom Reversible δεν είναι κατάλληλα για παιδιά κάτω των 6 μηνών.
- **ΠΡΟΕΙΔΟΠΟΙΗΣΗ!** Χρησιμοποιείτε πάντα τη ζώνη ασφαλείας στο Greentom Classic και Reversible.
- **ΠΡΟΕΙΔΟΠΟΙΗΣΗ!** Ελέγχετε αν το πορτ-μπεμπέ, το αντιστρεπτό κάθισμα, το κάθισμα Classic ή τα στοιχεία προάρτησης του καθίσματος αυτοκινήτου και η μπάρα ασφαλείας είναι σωστά τοποθετημένα πριν από τη χρήση.
- **ΠΡΟΕΙΔΟΠΟΙΗΣΗ!** Το προϊόν δεν πρέπει να χρησιμοποιείται ενώ τρέχετε ή κάνετε πατινάζ.
- **ΠΡΟΕΙΔΟΠΟΙΗΣΗ!** Ιδιαίτερη προσοχή απαιτείται

όταν κινείτε το Greentom πάνω-κάτω στο πεζοδρόμιο. Η κίνηση αυτή πρέπει να γίνεται προς τα πίσω.

- **ΠΡΟΕΙΔΟΠΟΙΗΣΗ!** Τα λάστιχα ενδέχεται να αφήνουν σημάδια σε ορισμένες επιφάνειες (ιδίως σε λείες επιφάνειες, όπως δάπεδα παρκέ ή λαμινέιτ και λινοτάπητες).
- **ΠΡΟΕΙΔΟΠΟΙΗΣΗ!** Μη χρησιμοποιείτε ποτέ το Greentom Classic, το Reversible ή το πορτ-μπεμπέ ή τμήματα αυτών πάνω σε ένα βάθρο.
- **ΠΡΟΕΙΔΟΠΟΙΗΣΗ!** Χρησιμοποιείτε τα προϊόντα Greentom μόνο σε ένα σταθερό, οριζόντιο επίπεδο και σε μια στεγνή επιφάνεια.
- **ΠΡΟΕΙΔΟΠΟΙΗΣΗ!** Κρατήστε τα παιδιά μακριά και τα χέρια σας ελεύθερα κατά την εγκατάσταση ή την αφαίρεση των προσαρμογών του καθίσματος αυτοκινήτου.

#### ΟΔΗΓΙΕΣ ΑΣΦΑΛΕΙΑΣ:

##### ΠΡΟΕΙΔΟΠΟΙΗΣΗ:

- Το Greentom Carrycot είναι κατάλληλο για παιδιά που δεν ανακάθονται χωρίς βοήθεια και που δεν μπορούν να γυρίσουν από την άλλη πλευρά ή να σηκωθούν χρησιμοποιώντας τα χέρια και τα γόνατα.
- Το Greentom Carrycot είναι κατάλληλο για νεογέννητα μωρά και για μωρά ηλικίας έως 6 μηνών περίπου / βάρους 9 κιλών το μέγιστο / ύψους 66 εκατοστών το μέγιστο.
- Το Greentom Reversible είναι κατάλληλο για παιδιά ηλικίας 6 μηνών έως 2,5 ετών περίπου / βάρους 15 κιλών το μέγιστο / ύψους 93 εκατοστών το μέγιστο.
- Το Greentom Classic είναι κατάλληλο για παιδιά ηλικίας 6 μηνών έως 4,5 ετών περίπου / βάρους 18 κιλών το μέγιστο / ύψους 110 εκατοστών το μέγιστο.
- Εάν χρησιμοποιείται από τη στιγμή της γέννησης, συνιστούμε τη χρήση του Greentom μαζί με το Greentom Carrycot ή αντίστοιχο κάθισμα αυτοκινήτου για μωρά ηλικίας περίπου 6 - 8 μηνών (με βάρος έως και 9 κιλά το μέγιστο).
- Το Greentom Classic, το Greentom Reversible

και το Greentom Carrycot είναι συμβατά αποκλειστικά με τον σκελετό του Greentom.

- Ενεργοποιείτε πάντα το φρένο του σκελετού όταν στέκεστε ακίνητοι ή όταν βάζετε ή βγάζετε το παιδί από το καρότσι.
- Μην επιτρέπετε ποτέ στο παιδί να βγαίνει από το καρότσι χωρίς βοήθεια.
- Το μέγιστο επιτρεπόμενο βάρος για το καλάθι είναι 2 κιλά.
- Κάθε φορτίο που τοποθετείτε στο χερούλι, στην πλάτη του καθίσματος ή στα πλαίσια επηρεάζει την ευστάθεια του Greentom.
- Ελέγχετε τακτικά εάν το Greentom λειτουργεί σωστά και με ασφάλεια. Φροντίστε για την καλή συντήρησή του και διατηρείτε το καθαρό.
- Ποτέ μη μεταφέρετε περισσότερα από 1 παιδιά ταυτόχρονα στο Greentom.
- Στη χρήση προϊόντων Greentom το κεφάλι του παιδιού δεν πρέπει ποτέ να είναι χαμηλότερο από το σώμα του παιδιού.
- Στη χρήση προϊόντων Greentom το κεφάλι του παιδιού δεν πρέπει ποτέ να είναι χαμηλότερο από το σώμα του παιδιού.
- Μην εκθέτετε τα προϊόντα Greentom σε ακραίες θερμοκρασίες, ανοικτή φωτιά ή άλλες πηγές ισχυρών θερμότητας.
- Να χρησιμοποιείτε πάντα την ταινία κάλυψης κατά τη χρήση του πορτ-μπεμπέ ή του καθίσματος Reversible.
- Μη χρησιμοποιείτε την μπάρα ασφαλείας ως λαβή μεταφοράς.
- Μη χρησιμοποιείτε το προστατευτικό για τη βροχή χωρίς το κάλυμμα ή όταν έχει πολλή ζέση.
- Το ύφασμα μπορεί να αποχρωματιστεί από το ηλιακό φως.
- Χρησιμοποιείτε μόνο αξεσουάρ ή ανταλλακτικά που πωλούνται ή είναι εγκεκριμένα από την Greentom. Η χρήση άλλων αξεσουάρ μπορεί να είναι επικίνδυνη.
- Μη χρησιμοποιείτε πρόσθετο στρώμα στο Carrycot.
- Το λουρί που περνά ανάμεσα από τα πόδια του παιδιού πρέπει να χρησιμοποιείται πάντα μαζί

με τις ζώνες για τη μέση και τους ώμους.

- Μην αφαιρείτε τα λογότυπα / τις ετικέτες από το υφασμάτινο κάλυμμα ή το πλαίσιο, καθώς μπορεί να προκληθούν ζημιές.
- Μη σηκώνετε ποτέ το Greentom και μην το χρησιμοποιείτε στις κυλιόμενες ή τις συμβατικές σκάλες όταν το παιδί είναι ακόμα μέσα.
- Τα καθίσματα αυτοκινήτου που χρησιμοποιούνται σε συνδυασμό με τον σκελετό δεν αντικαθιστούν την κούνια ή το κρεβάτι. Εάν το παιδί σας θέλει να κοιμηθεί, βάλτε το σε κατάλληλο πορτ-μπεμπέ, κούνια ή κρεβάτι.
- Συνάδει με τις απαιτήσεις ασφαλείας κατά το πρότυπο EN 1888:2012, EN 1888-2, EN 1466:2014, SOR/85-379, AS/NZS 2088:2013.

#### ΣΥΝΤΗΡΗΣΗ:

- Το Greentom πρέπει να συντηρείται και να καθαρίζεται συχνά.
- Καθαρίζετε τακτικά το πλαίσιο, το κάθισμα, την κουκούλα και το καλάθι με ένα υγρό πανί. Μη χρησιμοποιείτε διαβρωτικά καθαριστικά.
- Καθαρίστε το προϊόν με ένα μαλακό, απορροφητικό πανί μετά από χρήση σε βροχή, χιόνι ή στην παραλία.

#### ΔΙΑΧΩΡΙΣΜΟΣ ΑΠΟΡΡΙΜΜΑΤΩΝ:

Για να βοηθήσετε στην προστασία του περιβάλλοντος, διαχωρίζετε τα απορρίμματα συσκευασίας του Greentom. Όλα τα υλικά της συσκευασίας αποτελούνται από ανακυκλωμένο χαρτόνι και θα πρέπει να καταλήγουν στην ανακύκλωση, με κάθε δυνατό τρόπο.

Το καρότσι είναι σχεδιασμένο για εύκολο διαχωρισμό και την ανακύκλωση των χρησιμοποιημένων υλικών. Για περισσότερες πληροφορίες, επισκεφθείτε τον ιστότοπο: [www.greentom.com](http://www.greentom.com)

#### Η ΕΓΓΥΗΣΗ ΔΕΝ ΙΣΧΥΕΙ ΣΤΙΣ ΑΚΟΛΟΥΘΕΣ ΠΕΡΙΠΤΩΣΕΙΣ:

- Σε περίπτωση χρήσης για σκοπό διαφορετικό από εκείνον που περιγράφεται στο εγχειρίδιο.
- Εάν το προϊόν σταλεί για επιδιόρθωση σε

αντιπρόσωπο μη εξουσιοδοτημένο από την εταιρεία μας.

- Εάν το προϊόν δεν παραδίδεται στον κατασκευαστή μαζί με την απόδειξη αρχικής αγοράς (μέσω του λιανικού εμπόρου ή / και του εισαγωγέα).
- Εάν πραγματοποιήθηκαν επιδιορθώσεις από τρίτους ή από αντιπρόσωπο μη εξουσιοδοτημένο από την Greentom.
- Εάν το ελάττωμα είναι αποτέλεσμα ακατάλληλης ή απρόσεκτης χρήσης ή συντήρησης, αμέλειας ή ζημιών από πρόσκρουση στο υφασμάτινο κάλυμμα ή / και το πλαίσιο.
- Εάν τα εξαρτήματα παρουσιάζουν την αναμενόμενη φθορά λόγω καθημερινής χρήσης (τροχή, περιστρεφόμενα και κινούμενα μέρη κτλ.).

#### ΗΜΕΡΟΜΗΝΙΑ ΙΣΧΥΟΣ:

Η ισχύς της εγγύησης ξεκινά από την ημερομηνία αγοράς του προϊόντος.

#### ΔΙΑΡΚΕΙΑ ΙΣΧΥΟΣ:

- Καταχωρήστε το προϊόν Greentom στον ιστότοπό μας.
- Η εγγύηση ισχύει για 24 συναπτούς μήνες.
- Η εγγύηση καλύπτει μόνο τον πρώτο ιδιοκτήτη του Greentom και δε μεταβιβάζεται.

#### ΤΙ ΝΑ ΚΑΝΕΤΕ ΣΕ ΠΕΡΙΠΤΩΣΗ ΕΛΑΤΤΩΜΑΤΩΝ:

- Μετά την αγορά του προϊόντος, φυλάξτε την απόδειξη αγοράς. Η ημερομηνία αγοράς πρέπει να φαίνεται εμφανώς στην απόδειξη. Σε περίπτωση προβλημάτων ή ελαττωμάτων, επικοινωνήστε με τον λιανικό έμπορο από τον οποίο αγοράσατε το προϊόν.
- Η Greentom δεν υποχρεούται να δέχεται επιστροφές ή να ανταλλάσει πωληθέντα προϊόντα.
- Οι επιδιορθώσεις δε συνεπάγονται επέκταση της εγγύησης. Για τα προϊόντα που επιστρέφονται απευθείας στον κατασκευαστή, δεν ισχύει εγγύηση.
- Η παρούσα Ρήτρα Εγγύησης συνάδει με την

Ευρωπαϊκή Οδηγία 99 / 44 / ΕΚ της 25ης Μαΐου 1999.

Το προϊόν κατασκευάζεται σύμφωνα με τις ισχύουσες ευρωπαϊκές απαιτήσεις ασφαλείας και τα πρότυπα ποιότητας που ισχύουν για το συγκεκριμένο προϊόν. Το προϊόν δε φέρει ελαττώματα ως προς την κατασκευή και τα υλικά κατά τη στιγμή της αγοράς. Κατά τη διαδικασία παραγωγής, το προϊόν υπόκειται σε διάφορους ελέγχους ποιότητας.

Εάν, παρά τις προσπάθειές μας, το προϊόν παρουσιάσει ελαττώματα ως προς τα υλικά / την κατασκευή εντός της 24μηνιας περιόδου εγγύησης (σε συνθήκες κανονικής χρήσης, όπως περιγράφεται στις οδηγίες χρήστη), θα συμμορφωθούμε με τους όρους και τις προϋποθέσεις της εγγύησης. Σε αυτή την περίπτωση, επικοινωνήστε με τον αντιπρόσωπό σας.

Για περισσότερες πληροφορίες σε σχέση με την εφαρμογή των όρων και προϋποθέσεων της εγγύησης, επικοινωνήστε με τον αντιπρόσωπο ή επισκεφθείτε τον ιστότοπό μας: [www.greentom.com](http://www.greentom.com)

#### ΕΠΙΚΟΙΝΩΝΙΑ & ΕΡΩΤΗΣΕΙΣ:

Για τυχόν απορίες, επικοινωνήστε με τον αντιπρόσωπο ή τον εισαγωγέα σας, ή επισκεφθείτε τον ιστότοπο:

[www.greentom.com](http://www.greentom.com)

Επισκεφθείτε τον ιστότοπό μας για βίντεο με οδηγίες.

Για γενικές πληροφορίες και ερωτήσεις: [info@greentom.com](mailto:info@greentom.com)

Για τεχνική εξυπηρέτηση: [support@greentom.com](mailto:support@greentom.com)

## ROMÂNĂ

### IMPORTANT – PĂSTRAȚI ACEST MANUAL DE UTILIZARE PENTRU A-L PUTEA CONSULTA ULTERIOR

#### AVERTISMENTE:

- **AVERTISMENT!** Poate fi periculos să lăsați copilul nesupravegheat. Aveți grijă să țineți mereu bine mânerul cât timp copilul se află în Greentom.
- **AVERTISMENT!** Dumneavoastră răspundeți de siguranța copilului dumneavoastră.
- **AVERTISMENT!** Înainte de utilizare, verificați dacă toate mecanismele de blocare sunt fixate bine.
- **AVERTISMENT!** Nu utilizați produsul dacă acesta nu este complet, este deteriorat sau rupt.
- **AVERTISMENT!** Pentru a preveni accidentele, evitați prezența copilului în apropiere când pliați, depliați sau reglați acest produs.
- **AVERTISMENT!** Nu scoateți scaunul pentru copii / scaunul reversibil din șasiu în timp ce copilul dumneavoastră se mai află în scaun.
- **AVERTISMENT!** Țineți tot timpul bine de bara de siguranță atunci când copilul dumneavoastră este așezat în Greentom.
- **AVERTISMENT!** Nu vă transportați copilul în timp ce este așezat în Greentom.
- **AVERTISMENT!** Nu lăsați copilul sau alți copii să se joace apropierea produselor Greentom sau cu aceste produse.
- **AVERTISMENT!** Scaunul produsului Classic și cel al produsului Reversible nu sunt adecvate pentru copii sub 6 luni.
- **AVERTISMENT!** Utilizați întotdeauna centura de siguranță pe Greentom Classic și Reversible.
- **AVERTISMENT!** Verificați dacă au fost montate corect Greentom Carrycot, scaunul Reversible, scaunul Classic, dispozitivele de fixare a scaunului auto și bara de siguranță înainte de utilizare.

- **AVERTISMENT!** Acest produs nu este potrivit pentru jogging, alergare, patinaj sau alte sporturi.
- **AVERTISMENT!** Fiți atenți atunci când doriți să urcați sau să coborâți de pe o bordură cu Greentom. Această acțiune se face întotdeauna în sens invers.
- **AVERTISMENT!** Roțile pot lăsa urme pe anumite suprafețe (în special pe pardoseală netedă precum parchetul, parchetul laminat și linoleumul).
- **AVERTISMENT!** Nu utilizați niciodată Greentom Classic, Reversible sau Carrycot sau părți din acestea pe un suport.
- **AVERTISMENT!** Utilizați produsele Greentom numai pe o suprafață stabilă, orizontală și uscată.
- **AVERTISMENT!** Feriți copiii și păstrați-vă mâinile libere în timp ce instalați sau îndepărtați adaptoarele scaunului auto.

#### INSTRUCȚIUNI DE SIGURANȚĂ: AVERTIZĂRE:

- Greentom Carrycot este potrivit numai pentru copiii care încă nu pot să stea în șezut fără ajutor, să se răsucească sau să se tragă singuri în sus sprijinindu-se în mâini și pe genunchi.
- Greentom Carrycot este destinat utilizării de la naștere până la vârsta de aproximativ 6 luni/max. 9 kg/max. 66 cm.
- Greentom Reversible este destinat utilizării de la naștere până la vârsta de 6 luni până la aproximativ 2,5 ani / max. 15 kg / max. 93 cm.
- Greentom Classic este destinat utilizării pentru copii de la 6 luni până la aproximativ 4,5 ani / max. 18 kg / max. 110 cm.
- În cazul utilizării Greentom încă de la naștere, se recomandă utilizarea Greentom Carrycot sau a unui scaun auto adecvat până la vârsta de aproximativ 6-8 luni (și o greutate maximă de 9 kg).

- Scaunul Classic, scaunul Reversible și portbebeul Carrycot sunt potrivite exclusiv pentru șasiul Greentom.
- Acționați întotdeauna frâna căruciorului când vă stați pe loc sau când luați sau așezați copilul din cărucior.
- Nu lăsați copilul să iasă fără ajutor din cărucior.
- Greutatea maximă admisă pentru coș este de 2 kg.
- Plasarea unei greutate suplimentare pe mâner, pe spătarul scaunului sau pe partea laterală a căruciorului afectează stabilitatea Greentom.
- Verificați periodic căruciorul pentru a vă asigura că Greentom funcționează corect și sigur. Întrețineți în mod corespunzător căruciorul și curățați-l periodic.
- Nu deplasați niciodată mai mult de 1 copil o dată cu Greentom.
- În produsul Greentom, capul copilului nu ar trebui să fie niciodată mai jos decât corpul acestuia.
- Nu lăsați produsul Greentom parcat pe suprafețe denivelate în timp ce doarme un copil în interiorul acestuia.
- Nu expuneți produsele Greentom la temperaturi extreme, la flăcări deschise sau la alte surse de căldură puternică.
- Utilizați întotdeauna chinga de acoperire când utilizați scaunul Carrycot sau Reversible.
- Nu folosiți bara de siguranță ca mâner.
- Nu utilizați husa de ploaie fără protecția solară sau la căldură foarte mare.
- Materialul textil se poate decolora de la lumina soarelui.
- Utilizați numai accesoriile sau piesele de rezervă livrate sau aprobate de Greentom. Utilizarea altor accesorii poate fi periculoasă.
- Nu utilizați o saltea suplimentară sau de alt tip în Carrycot.

- Utilizați întotdeauna banda inghinală în combinație cu centura pentru brau și centurile pentru umăr.
- Nu îndepărtați logourile și / sau etichetele de pe scaun sau de pe șasiu, deoarece se pot produce deteriorări în acest fel.
- Nu ridicăți Greentom când copilul se află în acesta. Nu urcați și nu coborâți trepte sau scări rulante când copilul se află în.
- Dacă utilizați șasiul în combinație cu un scaun auto, țineți cont că scaunul auto nu poate înlocui portbebeul sau patul. Când copilul trebuie să doarmă, așezați-l într-un portbebe sau într-un pat adecvat.
- Greentom respectă norma de siguranță: EN 1888:2012, EN 1888-2, EN 1466:2014, SOR/85-379, AS/NZS 2088:2013.

#### ÎNȚREȚINEREA:

- Greentom necesită întreținere periodică.
- Curățați periodic cadrul, scaunul, copertina și coș cu o lavetă umedă. Nu utilizați agenți de curățare agresivi.
- După utilizarea în ploaie, ștergeți căruciorul de copii cu o lavetă moale și absorbantă.

#### SORTAREA DEȘEURILOR:

Vă rugăm să sortați produsele folosite la ambalarea Greentom. Materialul de ambalare este fabricat în întregime din carton reciclat și poate fi reciclat din nou. Scaunul de copii a fost proiectat astfel încât materialele utilizate să poată fi sortate și reciclate ușor. Pentru informații suplimentare, consultați: [www.greentom.com](http://www.greentom.com)

#### GARANȚIA ÎȘI PIERDE VALABILITATEA ÎN URMĂTOARELE CAZURI:

- În cazul utilizării în alt mod sau cu alt scop decât conform descrierii din manual.
- În cazul în care se solicită repararea produsului de către un distribuitor neautorizat de către noi.

- Dacă produsul nu este prezentat fabricantului împreună cu bonul primit la achiziționarea (de la comerciant și / sau importator).
- În cazul reparațiilor executate de către terțe părți sau de către un distribuitor neautorizat de către noi.
- În cazul în care defectul este consecința utilizării sau a întreținerii incorecte sau neglijente, prin deteriorarea sau lovirea țesăturii și / sau a cadrului.
- În cazul în care componentele prezintă semne de uzură normală, care pot apărea în condițiile utilizării zilnice (roțile, componentele rotative sau mobile etc.).

#### DATA PUNERII ÎN FUNCȚIE:

Perioada de garanție începe de la data achiziționării produsului.

#### TERMEN DE GARANȚIE:

- Înregistrați produsul dumneavoastră Greentom pe pagina noastră web.
- Garanția este valabilă timp de 24 de luni consecutive.
- Garanția este valabilă numai pentru primul proprietar și nu este transferabilă.

#### INSTRUCȚIUNI ÎN CAZUL ÎN CARE APAR DEFECTE:

- După achiziționarea produsului trebuie să păstrați cu grijă doada achiziționării. Data achiziționării trebuie să se vadă clar pe doada achiziționării.
- În caz de probleme sau defecte, puteți contacta furnizorul.
- Nu puteți solicita schimbarea sau returnarea produsului.
- Efectuarea de reparații nu acordă dreptul de prelungire a termenului de garanție. Garanția nu se aplică în cazul produselor returnate direct fabricantului.
- Aceste condiții de garanție respectă Directiva europeană 99 / 44 / CE din 25 mai 1999.

Garantăm că acest produs a fost fabricat în conformitate cu normele de siguranță și cerințele de calitate europene actuale aplicabile acestui produs, precum și că acest produs nu prezintă defecte de manoperă sau de material în momentul achiziționării. În timpul procesului de fabricație, produsul a fost supus diferitor controale de calitate.

În cazul în care, în ciuda eforturilor noastre, acest produs prezintă totuși un defect de garanție de 24 de luni (în condiții normale de utilizare, conform descrierii din manualul de utilizare), vom respecta condițiile și prevederile de garanție. În acest caz puteți contacta distribuitorul dumneavoastră.

Pentru informații detaliate privind aplicarea condițiilor de garanție, puteți să contactați distribuitorul sau să accesați site-ul nostru: [www.greentom.com](http://www.greentom.com)

#### CONTACT ȘI ÎNTREBĂRI:

Dacă aveți întrebări, contactați distribuitorul sau importatorul.

[www.greentom.com](http://www.greentom.com)

Înregistrați produsul dumneavoastră Greentom pe pagina noastră web.

Pentru informații și întrebări cu caracter general: [info@greentom.com](mailto:info@greentom.com)

Pentru service: [support@greentom.com](mailto:support@greentom.com)

## HRVATSKI

### VAŽNO – SAČUVAJTE OVE UPUTE ZA UPOTREBU RADI BUDUĆEG KORIŠTENJA

#### UPOZORENJA:

- **UPOZORENJE!** Opasno je ostaviti dijete bez nadzora. Uvijek čvrsto držite ručku kad vaše dijete sjedi u kolicima Greentom.
- **UPOZORENJE!** Vi ste odgovorni za sigurnost vašeg djeteta.
- **UPOZORENJE!** Prije upotrebe provjerite jesu li svi pričvrtni elementi dobro učvršćeni.
- **UPOZORENJE!** Ne upotrebljavajte ovaj proizvod ako on nije kompletan, ako je oštećen ili potrgan.
- **UPOZORENJE!** Kako bi se izbjegle nezgode, pobrinite se da vaše dijete nije u blizini prilikom sklapanja, rasklapanja ili podešavanja ovog proizvoda.
- **UPOZORENJE!** Ne skidajte s podvozja košaru za novorođenče / sjedalo Reversible dok vaše dijete leži u njemu.
- **UPOZORENJE!** Uvijek čvrsto držite ručku kad vaše dijete sjedi u kolicima Greentom.
- **UPOZORENJE!** Ne nosite vaše dijete ako sjedi u kolicima Greentom.
- **UPOZORENJE!** Ne dozvolite vašem djetetu ili drugoj djeci igranje s Greentom proizvodom ili u blizini Greentom proizvoda.
- **UPOZORENJE!** Sjedala na kolicima Classic i Reversible nisu namijenjena djeci mlađoj od 6 mjeseci.
- **UPOZORENJE!** Uvijek upotrebljavajte sigurnosne pojaseve na proizvodima Greentom Classic i Reversible.
- **UPOZORENJE!** Prije upotrebe provjerite jesu li kolica Greentom Carrycot, Reversible sjedalo, Classic sjedalo, pričvrtni dijelovi za autosjedalicu i sigurnosna prečka ispravno postavljeni.
- **UPOZORENJE!** Ovaj proizvod nije prikladan za brzo hodanje, trčanje, vožnju koturaljkama ili slične sportove.

- **UPOZORENJE!** Pripazite prilikom silaženja kolicima Greentom s nogostupa ili penjanja na njega. Tu radnju uvijek treba izvesti krećući se unatrag.
- **UPOZORENJE!** Kotači mogu ostaviti tragove na nekim površinama (osobito na glatkim podovima poput parketa, laminata i linoleuma).
- **UPOZORENJE!** Nemojte koristiti proizvode Greentom Classic, Reversible ili Carrycot ili njihove dijelove na postolju.
- **UPOZORENJE!** Proizvod Greentom koristite samo na čvrstoj, horizontalnoj, ravnoj i suhoj površini.
- **UPOZORENJE!** Držite djecu u ruke nadalje prilikom instalacije ili uklanjanja adaptera za autosjedalicu.

#### SIGURNOSNE UPUTE: UPOZORENJE:

- Kolica Greentom Carrycot namijenjena su isključivo dojenčadi koja još ne može samostalno sjediti, okretati se u stranu ili osloniti samostalno na ruke i koljena.
- Kolica Greentom Carrycot namijenjena su upotrebi od djetetovog rođenja do otprilike 6 mjeseci starosti / maks. 9 kg / maks. 66 cm.
- Kolica Greentom Reversible namijenjena su djeci od 6 mjeseci do otprilike 2,5 godine / maks. 15 kg / maks. 93 cm.
- Kolica Greentom Classic namijenjena su djeci od 6 mjeseci do otprilike 4,5 godine / maks. 18 kg / maks. 110 cm.
- Prilikom upotrebe kolica Greentom od djetetovog rođenja preporučujemo upotrebljavati ih zajedno s Greentom Carrycot ili odgovarajućom autosjedalicom sve do otprilike 6 – 8 mjeseci starosti (pri čemu je maksimalna težina djeteta 9 kg).
- Sjedalo Classic, sjedalo Reversible i košara Carrycot namijenjeni su isključivo konstrukciji Greentom.

- Uvijek zakočite kočnicu kad kolica stoje ili kad stavljate dijete u njih ili ga podižete iz kolica.
- Ne dozvolite djetetu da bez vaše pomoći izlazi iz kolica.
- Maksimalna dozvoljena težina stvari koje se mogu odložiti u košaru iznosi 2 kg.
- Stavljanje dodatne težine na ručke, naslon sjedala ili sa strane kolica utječe na stabilnost proizvoda Greentom.
- Redovito kontrolirajte vaša kolica kako biste se uvjerali u ispravnost i sigurnost proizvoda Greentom. Kvalitetno održavajte kolica i redovito ih čistite.
- Nikada nemojte istovremeno prevoziti više od jednog djeteta na kolicima Greentom.
- Djetetova glava u proizvodu Greentom nikada ne smije biti postavljena niže od djetetovog tijela.
- Proizvod Greentom nemojte ostaviti parkiran na neravnim površinama dok dijete spava u njemu.
- Nemojte izlagati proizvode Greentom ekstremnim temperaturama, otvorenom plamenu ili drugim izvorima velike topline.
- Uvijek koristite gornju prečku kada koristite Carrycot ili Reversible sjedalo.
- Sigurnosnu prečku ne upotrebljavajte kao ručku za nošenje.
- Ne upotrebljavajte zaštitu od kiše bez pokrova za zaštitu od sunca, niti prilikom ekstremnih vrućina.
- Tkanina može izblijedjeti zbog izlaganja sunčevoj svjetlosti.
- Upotrebljavajte isključivo dodatke za kolica ili rezervne dijelove koje je isporučila ili odobrila tvrtka Greentom. Opasno je upotrebljavati dodatke drugih proizvođača.
- Nemojte upotrebljavati dodatni madrac ili neki drugi madrac u kolicima Carrycot.
- Srednji pojas između nogu uvijek upotrebljavajte zajedno sa zdjelničnim pojasom i ramenim pojasom.

- Ne uklanjajte logotip i / ili oznake sa sjedala ili konstrukcije jer na taj način mogu nastati oštećenja.
- Nikada ne podižite kolica Greentom ako dijete u njima leži ili sjedi. Ne koristite se pokretnim stepenicama ili stepenicama ako dijete leži / sjedi u kolicima.
- Kada konstrukciju upotrebljavate zajedno s autosjedalicom, imajte na umu da autosjedalica nije zamjena za košaru za novorođenče ili za krevetić. Ako vaše dijete treba spavati, smjestite ga u odgovarajuću košaru ili u krevetić.
- Kolica Greentom udovoljavaju sigurnosnim normama: EN 1888:2012, EN 1888-2, EN 1466:2014, SOR/85-379, AS/NZS 2088:2013.

#### ODRŽAVANJE:

- Potrebno je redovito održavati kolica Greentom.
- Vlažnom krpom redovito čistite konstrukciju, sjedalo, pokrov za zaštitu od sunca i košaru. Ne upotrebljavajte agresivna sredstva za čišćenje.
- Nakon upotrebe kolica tijekom kiše, osušite ih mekom krpom koja upija vlagu.

#### ODVAJANJE OTPADA:

- Ljubazno vas molimo da propisno odvojite ambalažu kolica Greentom. Svi ambalažni materijali izrađeni su od recikliranog kartona te se mogu ponovno reciklirati. Dječja kolica dizajnirana su na način da se iskorišteni materijali mogu jednostavno odvojiti i reciklirati. Više informacija potražite na internetskoj stranici: [www.greentom.com](http://www.greentom.com)

#### JAMSTVO NIJE VAŽEĆE U SLJEDEĆIM SLUČAJEVIMA:

- U slučaju kad se proizvod upotrebljava na način ili u svrhu koja je različita od one navedene u uputama.

- Ako se proizvod dostavi na popravak prodavaču koji nije dobio naše ovlaštenje.
- Ako se proizvod ne dostavi proizvođaču uz predočenje originalnog računa (posredstvom trgovca i / ili uvoznika).
- U slučaju kada je popravak obavila treća strana ili prodavač koji nije dobio naše ovlaštenje.
- Ako je kvar posljedica neispravne, nepažljive upotrebe ili održavanja, nemara ili oštećenja uslijed udara na presvlaku i / ili konstrukciju.
- Ako je došlo do uobičajene pojave istrošenosti, što se i može očekivati tijekom svakodnevnih upotreba (kotači, rotirajući i pokretni dijelovi, itd.).

#### DATUM POČETKA VAŽENJA:

Jamstveno razdoblje započinje datumom kupnje ovog proizvoda.

#### JAMSTVENO RAZDOBLJE:

- Registrirajte vaša kolica Greentom na našoj internetskoj stranici.
- Jamstvo važi u razdoblju od 24 uzastopna mjeseca.
- Pravo na jamstvo ima samo prvi vlasnik i ono nije prenosivo.

#### ŠTO UČINITI U SLUČAJU KVARA:

- Nakon kupnje proizvoda potrebno je sačuvati račun. Na računu mora biti jasno vidljiv datum kupnje. U slučaju problema ili kvarova kontaktirajte vašeg trgovca.
- Nije moguće zahtijevati zamjenu ili povrat proizvoda.
- Popravcima se ne stječe pravo na produljenje jamstvenog razdoblja. Jamstvo se ne odnosi na proizvode koji se vraćaju izravno proizvođaču.
- Ova je odredba o jamstvu u skladu s europskom Direktivom 99 / 44 / EZ od 25. svibnja 1999.

Jamčimo da je ovaj proizvod proizveden u skladu s važećim europskim sigurnosnim normama i zahtjevima u pogledu kvalitete, koji se primjenjuju na ovaj proizvod, te da u trenutku kupnje nema manjkavosti s obzirom na njegovu izradu i materijale. Tijekom proizvodnog postupka proizvod je podvrgnut različitim kontrolama kvalitete.

Ako ovaj proizvod, unatoč našim nastojanjima, ipak ima pogrešaka na materijalima i / ili tvorničkih pogrešaka, ispunit ćemo jamstvene uvjete i odredbe unutar jamstvenog razdoblja koje iznosi 24 mjeseca (kod uobičajene upotrebe kao što je navedeno u uputama za upotrebu). U tom slučaju kontaktirajte vašeg prodavača.

Za više informacija o primjeni jamstvenih uvjeta kontaktirajte prodavača ili posjetite našu internetsku stranicu: [www.greentom.com](http://www.greentom.com)

#### KONTAKT I PITANJA:

Ako imate dodatnih pitanja, kontaktirajte vašeg prodavača ili uvoznika.

[www.greentom.com](http://www.greentom.com)

Posjetite našu internetsku stranicu radi pregleda videozapisa s uputama.

Za opće informacije i pitanja: [info@greentom.com](mailto:info@greentom.com)

Za servis: [support@greentom.com](mailto:support@greentom.com)

## SUOMI

### TÄRKEÄSÄILYÄ NÄMÄ OHJEET TU-LEVAÄ KÄYTTÖÄ VARTEN

#### TURVAOHJEET:

- **VAROITUS!** Älä koskaan jätä lasta ilman valvontaa.
- **VAROITUS!** Lapsen turvallisuus on sinun vastuullasi.
- **VAROITUS!** Varmista, että kaikki kiinnittimet on kiinnitetty ennen käyttöä.
- **VAROITUS!** Älä käytä tuotetta, jos se on rikki tai repeytynyt tai siitä puuttuu osia.
- **VAROITUS!** Huolehdi loukkaantumisen välttämiseksi, että lapsi ei ole lähellä, kun aavat tai suljet rattaat tai säädät niitä.
- **VAROITUS!** Älä irrota kantokoppaa / kääntyvää istuinta Greentom -rattaiden rungosta lapsen istuessa kantokopassa / kääntyvässä istuimessa.
- **VAROITUS!** Pidä aina kiinni työntöaisasta lapsesi istuessa Greentom -rattaissa.
- **VAROITUS!** Älä nosta rattaita koskaan, kun lapsi on niissä. Älä käytä rullaportaita, kun lapsi on rattaissa.
- **VAROITUS!** Älä anna lapsesi tai muiden lasten leikkiä Greentom-tuotteilla tai niiden lähellä.
- **VAROITUS!** Rattaat eivät sovi alle 6 kk:n ikäisille lapsille.
- **VAROITUS!** Käytä aina turvavöitä Greentom Classic- ja Reversible-istuimissa.
- **VAROITUS!** Tarkista, että Greentom Carrycot, Reversible- ja Classic-istuini sekä turvaistui-  
men kiinnittimet ja turvakaari on kiinnitetty oikein ennen käyttöä.
- **VAROITUS!** Tätä tuotetta ei ole tarkoitettu työnnettäväksi juostessa tai rullaluistellessa.
- **VAROITUS!** Noudata erityistä varovaisuutta ohjatessasi Greentom -rattaat

jalkakäytävän reunan yli. Tämä liike tulee suorittaa rattaiden ollessa takaperin.

- **VAROITUS!** Pyörät voivat jättää jälkiä joihinkin pintoihin (etenkin sileisiin lattioihin, kuten parkettiin, laminaattiin ja linoleumiin).
- **VAROITUS!** Älä käytä koskaan Greentom Classic- tai Reversible-istuinta, Carrycot-kantokoppaa tai osia jalustalla.
- **VAROITUS!** Käytä Greentom-tuotteita tukevalla, vaakasuoralla sekä kuivalla pinnalla.
- **VAROITUS!** Pidä lapset pois tieltä ja kädet vapaina kiinnittäessäsi ja irrottaessasi turvaistui-  
men adapterit.

#### TURVASUOSITUKSET:

##### VAROITUS:

- Greentom Carrycot-kantokoppa soveltuu lapselle, joka ei osaa istua ilman tukea, kääntyä vatsalleen tai nousta makuulta konttausasentoon.
- Greentom Carrycot on tarkoitettu syntymästä noin 6 kk:n ikään / enint. 9 kg / enint. 66 cm.
- Greentom Reversible on tarkoitettu 6 kk:n iästä noin 2,5 v:n ikään / enint. 15 kg / enint. 93 cm.
- Greentom Classic on tarkoitettu 6 kk:n iästä noin 4,5 v:n ikään / enint. 18 kg / enint. 110 cm.
- Jos Greentomia käytetään vastasyntyneille, suosittelemme sopivan turvakaukalon käyttöä yhdessä rattaiden kanssa noin 6-8 kk:n ikään asti (maksimipaino 9 kg).
- Greentom Classic, Greentom Reversible ja Greentom Carrycot sopivat ainoastaan Greentom runkoon.
- Kytke rattaiden jarru aina päälle, kun pysähdyt.

- Älä koskaan anna lapsen nousta rattaista itse.
- Kori korkein sallittu paino on 2 kg.
- Älä kuormita työntöaisaa, koska se voi vaikuttaa vaunujen / rattaiden vakauteen.
- Tarkasta säännöllisesti, että Greentom -rattaat toimivat asianmukaisesti ja turvallisesti. Huolla ja puhdistaa rattaat hyvin.
- Älä kuljeta Greentom -rattaissa enempää kuin yhtä lasta kerrallaan.
- Lapsen pää ei saa olla Greentom-tuotteessa koskaan vartaloa alempana.
- Älä jätä Greentom-rattaita epätasaisille pinnoille, kun lapsi nukkuu niissä.
- Älä altista Greentom-tuotteita äärimmäisille lämpötiloille, avotulelle tai muille voimakkaalle lämmönlähteille.
- Käytä aina peiteliuskaa, kun käytät Carrycot-kantokoppaa tai Reversible-istuinta
- Älä käytä turvakaarta kantokahvana.
- Älä käytä sadesuojaa ilman kuomua tai hyvin kuumalla säällä.
- Auringonvalo voi haalistaa kangasta.
- Käytä vain valmistajan tai jälleenmyyjän hyväksymiä osia ja tarvikkeita. Älä tee rattaisiin muutoksia.
- Älä käytä Carrycot -kantokopassa ylimääräistä patjaa.
- Käytä aina jalkojen väliin tulevaa hihnaa yhdessä lantio- ja olkavöiden kanssa.
- Älä irrota mitään logoja ja / tai merkkejä istuinosa, koska se voi vahingoittaa materiaalia.
- Älä nosta rattaita koskaan, kun lapsi on niissä. Älä käytä rullaportaita, kun lapsi on rattaissa.
- Yhdessä -rungon kanssa käytettävä turvaistuin ei korvaa sänkyä. Jos lapsesi

täytyy nukkua, aseta hänet sopivaan kantokoppaan tai sänkyyn.

- Greentom on hyväksytty seuraavien normien mukaisesti: EN 1888:2012, EN 1888-2, EN 1466:2014, SOR/85-379, AS/NZS 2088:2013.

#### HUOLTO:

- Greentom ia pitää huolta säännöllisesti.
- Puhdistaa runko, istuinosa, kuomu ja kori säännöllisesti kostealla rievulla. Älä käytä voimakkaita puhdistusaineita.
- Kuivaa rattaat käytön jälkeen pehmeällä imukykyisellä rievulla.

#### JÄTTEIDEN LAJITTELU:

Pyydämme sinua lajittelemaan Greentom in jätteet. Pakkausmateriaali on tehty kierrätetyistä pahvista ja voidaan käyttää taas uudelleen. Rattaat on suunniteltu siten, että käytetyt materiaalit on helppo lajitella ja kierrättää. Lisätietoja saa osoitteesta: [www.greentom.com](http://www.greentom.com)

#### TAKUU RAUKEAA SEURAAVISSA TAPAUKSISSA:

- Jos rattaita on käytetty muuhun kuin käyttöohjeessa k uvattuun tarkoitukseen.
- Jostuotetarjotaankorjattavaksisellaisen jälleenmyyjän kautta, joka ei ole meidän valtuuttamamme.
- Jos tuotetta ei tarjota valmistajalle varustettuna alkuperäisellä kuitilla (jälleenmyyjän ja / tai maahantuojaan kautta).
- Kolmas osapuoli tai jälleenmyyjä, jota emme ole hyväksyneet, on tehnyt korjaukset.
- Jos vika on seurausta vääristä ja huolimattomasta käytöstä tai huollosta,

laiminlyönnistä tai kankaaseen ja / tai runkoon kohdistuneista iskuista.

- Jos osat osoittavat normaalia kulumista, joka on odotettavissa päivittäisessä käytössä (pyörät, pyörivät ja liikkuvat osat).

#### VOIMAANTULOPÄIVÄ:

Takuu on voimassa ostopäivästä alkaen.

#### TAKUUAIKA:

- Rekisteröi Greentom rattaat verkkosivustollamme.
- Takuu on voimassa 24 peräkkäistä kuukautta.
- Takuu koskee vain ensimmäistä omistajaa eikä ole siirrettävissä.

#### MITEN ON MENETELTÄVÄ VIKOJEN ESIINTYESSÄ:

- Ostokuitti on säilytettävä. Ostopäivän on oltava selvästi näkyvissä ostokuitissa. Ongelmien tai vikojen esiintyessä voit ottaa yhteyden jälleenmyyjään.
- Greentom ei ole velvollinen hyväksymään palautuksia tai vaihtamaan myytyjä tuotteita.
- Tuotteen vaihtoa tai palautusta ei voida vaatia. Korjaukset eivät pidennä takuuaikaa. Takuu ei koske tuotteita, jotka palautetaan suoraan valmistajalle.
- Takuu on 25. toukokuuta 1999 annetun direktiivin 99 / 44 / EY mukainen.

Takaamme, että tuote on valmistettu sitä koskevien ajankohtaisten eurooppalaisten turvallisuusnormien ja laatuvaatimusten mukaisesti, ja että tuotteessa ei ole valmistus- ja materiaalivikoja sen ostohetkellä. Tuotteelle on tehty valmistuksen aikana useita laaduntarkastuksia.

Mikäli tuotteessa esiintyy kaikesta huolimatta materiaali- ja / tai valmistusvika 24 kk:n takuuaian aikana (normaalissa käytössä, kuten kuvattu käyttöohjeessa), täytämme takuuehdot ja -määräykset. Siinä tapauksessa voit ottaa yhteyden jälleenmyyjään.

Saadaksesi lisätietoja takuuehtojen soveltamisesta voit ottaa yhteyden jälleenmyyjään tai vieraila sivustollamme: [www.greentom.com](http://www.greentom.com)

#### YHTEYSTIEDOT & KYSYTTÄVÄÄ:

Jos sinulla on kysyttävää, ota yhteys jälleenmyyjään tai maahantuojaan.

[www.greentom.com](http://www.greentom.com)

Katso opastusvideoita verkkosivustollamme.

Yleisiä tietoja ja kysymyksiä: [info@greentom.com](mailto:info@greentom.com)

Huolto koskevat kysymykset: [support@greentom.com](mailto:support@greentom.com)

## SVENSKA

### VIKTIGT – SPARA DESSA ANVISNINGAR FÖR FRAMTIDA BRUK

#### SÄKERHETS FÖRESKRIFTER:

- **VARNING!** Lämna aldrig barnet utan uppsikt.
- **VARNING!** Barnets säkerhet är ditt ansvar.
- **VARNING!** Se till att alla lås är stängda innan användning.
- **VARNING!** Använd inte produkten om den är defekt, skadade eller saknar delar.
- **VARNING!** För att undvika skador, se till att barnet håller sig borta när du justerar sittvagnen, när du öppnar eller stänger den.
- **VARNING!** Avlägsna inte Greentom liggdelen / Reversible sits från ramen medan barnet fortfarande sitter eller ligger i liggdelen / Reversible sits.
- **VARNING!** Håll alltid i handtaget när ditt barn sitter i Greentom.
- **VARNING!** Lyft aldrig Greentom när barnet ligger eller sitter i den.
- **VARNING!** Låt inte barnet eller andra barn leka med eller i närheten av Greentom-produkter.
- **VARNING!** Greentom är avsedd för barn från 6 månader och till 18 kg (genomsnitt 4 år). Sittvagnen är inte lämpad för barn under 6 månader.
- **VARNING!** Använd alltid säkerhetssele på Greentom Classic och Reversible.
- **VARNING!** Kontrollera att Greentom Carrycot, Reversible-sits, Classic-sits, bilstolsadaptar och säkerhetsstång sitter fast ordentligt innan varje användning.
- **VARNING!** Denna produkt är inte lämpad för att jogga eller åka inlines med.
- **VARNING!** Var uppmärksam när du kör Greentom upp eller ner för en trottoarkant, denna manöver bör göras baklänges.

- **VARNING!** Hjulen kan lämna märken på vissa underlag (framför allt på släta golv som parkett, laminat och linoleum).
- **VARNING!** Använd aldrig Greentom Classic, Reversible eller Carrycot eller delar på en ställning.
- **VARNING!** Använd endast Greentom-produkter på ett fast, vågrätt underlag och en torr yta.
- **VARNING!** Håll barn borta och håll händerna fria när du installerar eller tar bort bilstolsadaptarna.

#### SÄKERHETSANVISNINGAR:

##### VARNING:

- Greentom Carrycot är avsedd för barn som inte kan sitta utan hjälp, inte kan rulla eller inte kan trycka sig på sina händer och knän.
- Greentom Carrycot är avsedd att användas från födseln till ca. 6 månader / max. 9 kg / max. 66 cm.
- Greentom Reversible är avsedd att användas från 6 månader till ca. 2,5 år / max. 15 kg / max. 93 cm.
- Greentom Classic är avsedd att användas från 6 månader till ca. 4,5 år / max. 18 kg / max. 110 cm.
- Om Greentom används från födseln, rekommenderar vi att använda ett lämpligt babyskydd till ungefär 6 - 8 månader (med en maximal vikt på 9 kg).
- Greentom Classic, Greentom Reversible och Greentom Carrycot kan endast användas till chassit Greentom.
- Aktivera alltid sittvagnens broms när den står stilla.
- Låt aldrig barnet klättra ur vagnen utan hjälp.
- Korgens högsta tillåtna vikt är 2 kg.

- Lägg ingen extra vikt på handtaget då detta påverkar sittvagnens stabilitet.
- Kontrollera regelbundet att Greentom fungerar korrekt och säkert; underhåll och rengör den ordentligt.
- Transportera aldrig mer än 1 barn i Greentom åt gången.
- I Greentom-produkten får barnets huvud aldrig vara lägre än barnets kropp.
- Lämna inte Greentom-produkten parkerad på ojämna underlag när barnet sover i den.
- Utsätt inte Greentom-produkter för extrema temperaturer, öppen eld eller andra källor av stark hetta.
- Använd alltid täckskenan när du använder Carrycot eller Reversible-sitsen.
- Använd inte säkerhetsbygeln som bärhandtag.
- Använd inte regnskyddet utan suffletten eller vid extrem värme.
- Tyget kan missfärgas på grund av solljus.
- Använd endast delar och tillbehör som har godkänts av Greentom. Förändra inte barnvagnen. Att använda tillbehör från andra tillverkare kan vara farligt.
- Ingen ytterligare madrass skall användas i Carrycot.
- Använd alltid grenbandet tillsammans med höft- och axelbältena.
- Avlägsna inga logotyper och / eller etiketter från sittdelen, detta kan leda till skador.
- Använd inte rulltrappor och trappor när barnet sitter / ligger i.
- Om chassit används med en bilbarnstol, ersätter detta inte en barnsäng eller en säng. Om barnet behöver sova, ska det läggas i en lämplig babylift, barnsäng eller säng.
- Använd endast delar och tillbehör som har godkänts av tillverkaren eller distributören.

Förändra inte barnvagnen. Greentom är godkänd enligt: EN 1888:2012, EN 1888-2, EN 1466:2014, SÖR/85-379, AS/NZS 2088:2013.

#### UNDERHÅLL:

- Greentom kräver regelbundet underhåll.
- Rengör ramen, sittdelen, suffletten och korgen regelbundet med en fuktig trasa. Använd inga aggressiva rengöringsmedel.
- Torka barnvagnen efter användning i regn med en mjuk, fuktabsorberande trasa.

#### KÄLLSORTERING:

Vi ber dig vänligen att källsortera förpackningarna från Greentom. Allt förpackningsmaterial är tillverkat av återvunnen kartong och kan återvinnas igen. Barnvagnen är konstruerad så att använda material är enkla att separera och återvinna. Besök [www.greentom.com](http://www.greentom.com) för mer information.

#### GARANTIN GÄLLER INTE I FÖLJANDE FALL:

- I händelse av användning i andra syften än de som beskrivs i bruksanvisningen.
- Om produkten lämnas in för reparation till en återförsäljare som inte har godkänts av oss.
- Om ursprungligt inköpskvitto (via återförsäljaren och / eller importören) inte kan visas med produkten.
- Reparationer utförda av tredje part eller en återförsäljare som inte har godkänts av oss.
- Om felet har kommit på grund av felaktigt, vårdslöst bruk eller underhåll, genom försummelse eller stötskada på tyg och / eller ram.
- Om delarna visar normalt slitage, som kan förväntas vid dagligt bruk (hjul, roterande och rörliga delar, etc.).

#### DATUM FÖR IKRAFTTRÄDANDE:

Garanti perioden träder i kraft den dag då produkten köps.

#### GARANTITID:

- Registrera din Greentom på vår webbplats.
- Garanti perioden gäller under de 24 påföljande månaderna.
- Garantin gäller endast första köparen och kan inte överlåtas.

#### I HÄNDELSE AV FEL:

- Spara inköpsbeviset efter du köpt produkten. Inköpsdatumet ska vara tydligt på inköpsbeviset. Kontakta leverantören vid problem eller skador.
- Byte eller retur av produkten kan inte begäras.
- Reparationer ger ingen rätt till förlängning av garanti perioden. Produkter som skickas tillbaka direkt till tillverkaren, omfattas inte av garantin.
- Denna garantiklausul fyller det europeiska direktivet 99 / 44 / EG daterat den 25 maj 1999.

Vi garanterar att denna produkt är tillverkad i enlighet med gällande europeiska säkerhets- och kvalitetskrav, som gäller för denna produkt och att denna produkt är fri från defekter vad gäller utförande och material vid tiden för köpet. Under produktionsprocessen är produkten föremål för olika kvalitetskontroller.

Om denna produkt, trots våra ansträngningar, ändå visar ett material- och / eller tillverkningsfel inom garanti perioden 24 månader (vid normal användning som beskrivs i bruksanvisningen), kommer vi att fylla

garantivillkoren och-bestämmelserna. Kontakta i detta fall återförsäljaren.

För detaljerad information om garantivillkorens tillämpning, kan du kontakta återförsäljaren eller besöka vår webbplats: [www.greentom.com](http://www.greentom.com)

#### KONTAKT & FRÅGOR:

Om du har frågor, kontakta återförsäljaren eller importören.

[www.greentom.com](http://www.greentom.com)

Besök vår webbplats för att se instruktionsfilmer.

För allmän information och frågor: [info@greentom.com](mailto:info@greentom.com)

För service: [support@greentom.com](mailto:support@greentom.com)

## NORSK

### VIKTIGTÅ VARE PÅ DISSE ANVISNINGENE FOR Å KUNNE HENVISE TIL DEM SENERE

#### SIKKERHETSANVISNINGER:

- **ADVARSEL!** Det kan være farlig å etterlate barnet ditt uten tilsyn. Sørg alltid for at du holder fast i håndtaket når barnet ditt sitter i Greentom.
- **ADVARSEL!** Sikkerheten til barnet ditt er ditt ansvar.
- **ADVARSEL!** Pass før bruk på at alle låser er lukket.
- **ADVARSEL!** Ikke bruk produktet hvis det ikke er komplett, eller hvis det er skadet eller ødelagt.
- **ADVARSEL!** Pass på at barnet holdes unna bevegelige deler når barnevognen justeres, åpnes eller lukkes for å unngå skader.
- **ADVARSEL!** Ikke ta liggdelen / Reversible-setet ut av chassiset mens barnet ditt ligger i det.
- **ADVARSEL!** Hold til enhver tid fast i håndtaket når barnet ditt sitter i Greentom.
- **ADVARSEL!** Løft aldri opp Greentom mens barnet ligger eller sitter i den.
- **ADVARSEL!** La aldri barnet ditt eller andre barn leke med eller ved Greentom produkter.
- **ADVARSEL!** Sportsvognen er ikke egnet til barn som er yngre enn 6 måneder.
- **ADVARSEL!** Bruk alltid sikkerhetsselene til Greentom Classic og Reversible.
- **ADVARSEL!** Sjøkk at Greentom Carrycot, Reversible-setet, Classic-setet, festeanordningen til bilsetet og sikkerhetsbøylen er montert riktig før bruk.
- **ADVARSEL!** Dette produktet er ikke egnet i kombinasjon med jogging eller bruk av rulleskøyter.

- **ADVARSEL!** Pass på når du skal manøvrere Greentom opp på eller ned fra en fortauskant. Denne handlingen må alltid utføres baklengs.
- **ADVARSEL!** Dekkene kan etterlate seg striper på noen underlag (særlig på glatte gulvtyper, som f.eks. parkett, laminat og linoleum).
- **ADVARSEL!** Sett aldri Greentom Classis, Reversible eller Carrycot på en forhøyning.
- **ADVARSEL!** Bruk Greentom produkter kun på en stødig, horisontal og tørr overflate.
- **ADVARSEL!** Hold barn unna og hendene frie mens du monterer eller fjerner bilsete-adapterne.

#### SIKKERHETSINSTRUKSER: ADVARSEL:

- Greentom Carrycot passer kun til barn som enda ikke kan sitte, rulle seg rundt eller løfte seg selv opp på hender eller knær.
- Greentom Carrycot er ment for bruk fra fødselen av og opp til ca. 6 måneder / maks. 9 kg / maks. 66 cm.
- Greentom Reversible er ment for barn fra 6 måneder til ca. 2,5 år / maks. 15 kg / maks. 93 cm.
- Greentom Classic er ment for barn fra 6 måneder til ca. 4,5 år / maks. 18 kg / maks. 110 cm.
- Ved bruk av Greentom helt fra fødselen anbefaler vi bruk av et barnesete til bil som er egnet for barn som er opptil ca. 6 - 8 måneder (med en maksimalvekt på 9 kg).
- Classic-setet, Reversible-setet og Carrycot er kun egnet for Greentom -chassiset.
- Aktiver alltid bremsen på sportsvognen når den står stille.
- Ikke la barnet ditt klatre ut av sportsvognen uten hjelp.

- Den maksimale tillatte vekten i kurven er 2 kg.
- Heng ikke ekstra vekt på håndtaket da dette påvirker stabiliteten til barnevognen / sportsvognen.
- Kontroller sportsvognen regelmessig slik at du er sikker på at Greentom fungerer trygt og godt. Vedlikehold vognen godt og rengjør den med jevne mellomrom.
- Transporter aldri mer enn 1 barn om gangen i Greentom -vognen.
- Hodet til barnet skal aldri ligge lavere enn kroppen i et Greentom produkt.
- Ikke etterlat Greentom produktet parkert på en ujevn grunn mens barnet sover i det.
- Ikke utsett Greentom-produkter for ekstreme temperaturer, åpen ild eller andre veldig varme gjenstander.
- Bruk alltid dekklistene når du bruker Carrycot eller Reversible-setet.
- Ikke bruk sikkerhetsbøylen som bærebøyle.
- Ikke bruk regntrekket uten solskjerm eller når det er ekstremt varmt.
- Stoffet kan misfarges av sollys.
- Bruk kun deler og tilbehør som er godkjent av fabrikant eller distributør. Foreta ingen endringer på barnevognen.
- Ikke bruk en ekstra madrass eller andre madrasser i Carrycot.
- Bruk alltid båndet mellom bena i kombinasjon med hoftebelte og skulderbelter.
- Fjern ikke logoer og / eller etiketter fra sitteinnsetsen. Dette kan føre til skader.
- Bruk ikke rulletrapp eller trapp når barnet ligger / sitter i -en.
- Hvis du bruker chassiset til -en sammen med et barnesete til bil, må du tenke på at barnesetet ikke er en erstatning for en reiseseng eller seng. Hvis barnet ditt må

- sove må du legge det i en passende reiseseng eller seng.
- Greentom er godkjent i henhold til EN 1888:2012, EN 1888-2, EN 1466:2014, SOR/85-379, AS/NZS 2088:2013.

#### VEDLIKEHOLD:

- Greentom krever regelmessig vedlikehold.
- Rengjør regelmessig rammen, sitteinnsetsen, kalesjen og kurven med enfuktig klut. Bruk ikke aggressive rengjøringsmidler.
- Tørk av barnevognen med en myk og fuktighetsabsorberende klut etter bruk i regnvær.

#### KILDESORTERING:

Vi ber deg vennligst om å kildesortere emballasjen til Greentom. All emballasje er fremstilt av gjenvunnet papp og kan gjenvinnes på nytt. Barnevognen er konstruert slik at de anvendte materialene enkelt kan sorteres og gjenvinnes. For mer informasjon se: [www.greentom.com](http://www.greentom.com)

#### GARANTIE GJELDER IKKE I FØLGENDE TILFELLER:

- Ved bruk og formål som avviker fra det som beskrives i bruksanvisningen.
- Hvis produktet bli levert til reparasjon av en forhandler om ikke er godkjent av oss.
- Hvis produktet ikke tilbys fabrikanten sammen med den originale kjøpskvitteringen (via forhandler og / eller importør).
- Hvis reparasjoner utføres av utenforstående eller av en forhandler som ikke er godkjent av oss.
- Hvis defekten har oppstått som følge av feilaktig, uaktsom bruk eller vedlikehold, forsømmelser eller støtskade på stoff og / eller rammen.

- Hvis det er snakk om vanlig slitasje av delene, som man kan forvente ved daglig bruk (hjul, dreieende og bevegelige deler osv.)

#### STARTDATO:

Garanti perioden starter på kjøpsdatoen for produktet.

#### GARANTIPERIODE:

- Registrer din Greentom på nettsiden vår:
- Garantien gjelder for en periode på 24 sammenhengende måneder.
- Garantien gjelder utelukkende for første eier og kan ikke overføres til andre.

#### HVORDAN HANDLE VED DEFEKTER:

- Etter kjøpet må du ta godt vare på kjøpsbeviset. Kjøpsdatoen må stå tydelig på kjøpsbeviset. Ved problemer eller defekter kan du ta kontakt med din leverandør. Du kan ikke be om at produktet byttes eller tas tilbake.
- Du kan ikke be om at produktet byttes eller tas tilbake.
- Reparasjonergirikerett til forlenging av garanti perioden. Produkter som sendes direkte tilbake til fabrikanten, kommer ikke i betraktning for garanti.
- Disse garantibestemmelser er i samsvar med Europeisk Retningslinje 99 / 44 / EG av 25. mai 1999.

Vi garanterer at dette produktet er fremstilt i samsvar med de europeiske sikkerhetsnormer og kvalitetskrav som gjelder for dette produktet samt at dette produktet ikke har noen defekter knyttet til fagkunnskap og materialer i kjøpsøyeblikket. Under produksjonsprosessen underkastes produktet diverse kvalitetskontroller.

Dersom det skulle vise seg at dette produktet, til tross for våre anstrengelser, likevel har en material- og / eller en fabrikkasjonsfeil innen garanti perioden på 24 måneder (ved normal bruk, slik denne beskrives i bruksanvisningen), skal vi overholde garantibetingelsene og bestemmelsene. I dette tilfellet kan du ta kontakt med din forhandler.

For mer omfattende informasjon om iverksetting av garantibetingelsene kan du kontakte forhandleren eller gå til vårt nettsted: [www.greentom.com](http://www.greentom.com)

#### KONTAKT & SPØRSMÅL:

Hvis det fortsatt er noe du lurer på, kan du ta kontakt med din forhandler eller importør.

[www.greentom.com](http://www.greentom.com)

Besøk nettsiden vår for å se instruksjonsvideoene.

For generell informasjon og allmenne spørsmål: [info@greentom.com](mailto:info@greentom.com)

For service: [support@greentom.com](mailto:support@greentom.com)

## DANSK

### VIGTIGT GEM – DISSE ANVISNINGER TIL SENERE BRUG

#### SIKKERHEDSANVISNINGER:

- **ADVARSEL!** Det kan være farligt at efterlade barnet uden opsyn. Sørg altid for at holde fast i håndtaget, når barnet sidder i Greentom.
- **ADVARSEL!** Du har ansvaret for dit barns sikkerhed.
- **ADVARSEL!** Sørg for, at alle låse er lukkede før brugen.
- **ADVARSEL!** Produktet må ikke bruges, hvis der er ødelagte, revnede eller manglende dele.
- **ADVARSEL!** Undgå skader og sørg for, at dit barn ikke kommer i nærheden, når du åbner eller lukker eller indstiller dette produkt.
- **ADVARSEL!** Tag ikke Greentom lift / reversible seat ud af chassiset, mens barnet stadig sidder i den.
- **ADVARSEL!** Hold altid fast i håndtaget, når dit barn sidder i Greentom.
- **ADVARSEL!** Løft aldrig Greentom op, når barnet ligger eller sidder i den.
- **ADVARSEL!** Lad ikke barnet lege med dette produkt.
- **ADVARSEL!** Greentom Classic stolen og Greentom Reversible er ikke egnet til børn under 6 måneder.
- **ADVARSEL!** Brug altid sikkerhedsselen på Greentom Classic og Reversible.
- **ADVARSEL!** Kontroller at Greentom Carrycot, Reversible-sædet og Classic-sædets fastgøringsanordninger og sikkerhedsbøjle er korrekt fastgjort før hver brug.
- **ADVARSEL!** Dette produkt er ikke egnet til hurtigt løb eller skating.
- **ADVARSEL!** Vær forsigtig, når du vil manøvrere Greentom op på eller ned fra et fortov.

- Dette bør altid gøres baglæns.
- **ADVARSEL!** Hjulene kan afsætte striber på nogle overflader (især glatte gulve som parket, laminat og linoleum).
- **ADVARSEL!** Brug aldrig Greentom Classic, Reversible eller Carrycot eller dele heraf på et stativ.
- **ADVARSEL!** Greentom produkter må kun bruges på en fast, vandret og tør overflade.
- **ADVARSEL!** Hold børn væk og hænderne fri, mens du installerer eller fjerner bilsædeadapterne.

#### SIKKERHEDSINSTRUKTIONER: ADVARSEL:

- Greentom Carrycot er kun egnet til babyer, der endnu ikke kan sidde selv, vende sig eller skubbe sig op på hænder og knæ.
- Greentom Carrycot er beregnet til brug fra fødslen op til cirka 6 måneder / maks. 9 kg / maks. 66 cm.
- Greentom Reversible er beregnet til børn fra 6 måneder op til cirka 2,5 år / maks. 15 kg / maks. 93 cm.
- Greentom Classic er beregnet til børn fra 6 måneder op til cirka 4,5 år / maks. 18 kg / maks. 110 cm.
- Når Greentom bruges lige fra fødslen, anbefaler vi at bruge den sammen med Greentom Carrycot eller en passende babyautostol op til en alder af cirka 6 - 8 måneder (med en maks. vægt på 9 kg).
- Greentom Classic, Greentom Reversible og Greentom Carrycot passer kun til Greentom chassiset.
- Aktiver altid bremsen på chassiset, når du står stille eller sætter barnet ind eller tager det ud.
- Lad aldrig dit barn stå selv ud af produktet uden hjælp.

- Den maks. tilladte vægt for kurven er 2 kg.
- Anbring ikke ekstra vægt på håndtaget, ryglænet eller siderne, da Greentom s kvalitet påvirkes heraf.
- Kontroller regelmæssigt for at sikre, at Greentom fungerer rigtigt og sikkert, vedligehold og rengør den godt.
- Transporter aldrig mere end 1 barn ad gangen i Greentom.
- Barnets hoved bør aldrig ligge lavere end barnets krop i Greentom-produkter.
- Lad ikke Greentom-produktet stå parkeret på ujævne overflader, mens et barn sover i det.
- Greentom-produkter må ikke udsættes for ekstreme temperaturer, åben ild eller andre stærke varmekilder.
- Brug altid dæklisterne ved brug af Carrycot eller Reversible-sædet.
- Brug ikke sikkerhedsbøjlen som bærebøjle.
- Brug ikke regnovertrækket uden kaleche eller i ekstrem varme.
- Stoffet kan misfarves i sollys.
- Brug udelukkende dele og tilbehør, der er solgt eller godkendt af Greentom. Brug af andet tilbehør kan være farlig.
- Brug ingen ekstra eller anden madras i Carrycot.
- Brug altid båndet mellem benene sammen med hofteselen og skulderselerne.
- Fjern ingen logoer og / eller mærker fra sædet, da dette kan forårsage beskadigelser.
- Løft aldrig Greentom op, når barnet ligger eller sidder i den.
- På bilsæder brugt sammen med Chassis erstatter bilsædet ikke en lift eller en seng. Hvis dit barn behøver at sove, bør det lægges i en passende lift, vugge eller seng.

- Greentom er godkendt i henhold til EN 1888:2012, EN 1888-2, EN 1466:2014, SOR/85-379, AS/NZS 2088:2013.

#### VEDLIGEHOLDELSE:

- Greentom kræver regelmæssig vedligeholdelse.
- Gør stel, sæde, kaleche og kurv rene regelmæssigt med en fugtig klud. Brug ingen ætsende rengøringsmidler.
- Efter brug i regnvejrr tørres barnevognen med en blød fugtabsorberende klud.

#### AFFALDSSORTERING:

Vi beder dig venligst sortere emballagen til Greentom. Alt emballagemateriale er fremstillet af genbrugspap og kan fortsat genbruges. Barnevognen er konstrueret således, at de brugte materialer er nemme at sortere og genbruge. For mere information se: [www.greentom.com](http://www.greentom.com)

#### GARANTIE GÆLDER IKKE I FØLGENDE TILFÆLDE:

- I tilfælde af brug til et andet formål end beskrevet i vejledningen.
- Hvis produktet bliver sendt til reparation hos en forhandler, der ikke er autoriseret af os.
- Hvis produktet ikke indsendes til fabrikan-ten sammen med den originale købsbon (gennem butiksindehaveren og / eller importøren).
- Reparationer udført af tredjemand eller en forhandler, der ikke er godkendt af os.
- Hvis defekten er en følge af forkert, skødesløs brug eller vedligeholdelse, eller den skyldes forsømmelse eller stødska- de på stoffet og / eller stellet.
- Hvis delene udviser normal slitage, som kan

forventes ved daglig brug (hjul, drejende og bevægende dele osv.).

#### DATO FOR IKRAFTTRÆDELSE:

Garantiperioden begynder på den dato, hvor produktet er købt.

#### GARANTIPERIODE:

- Registrer din Greentom på vores website.
- Garantien gælder for en periode på 24 på hinanden følgende måneder.
- Garantien gælder kun for den første ejer og kan ikke overdrages.

#### HVAD DER SKAL GØRES I TILFÆLDE AF DEFEKTER:

- Efterkøbetaf produktet, skalduoopbevare købsbeviset godt. Købsdatoen skal være tydeligt synlig på købsbeviset. I tilfælde af problemer eller defekter kan du kontakte din leverandør. Bytte eller tilbagetagelse af produktet kan ikke kræves.
- Bytte eller tilbagetagelse af produktet kan ikke kræves.
- Reparationer giver ingen ret til forlængelse af garantiperioden. Produkter, der sendes direkte tilbage til fabrikan-ten, kommer ikke i betragtning til garanti.
- Denne garantibestemmelse er i overens- stemmelse med EG-direktiv 99 / 44 / EF af 25. maj 1999.

Dette produkt er produceret i overensstem- melse med de aktuelle EU- sikkerhedsbestemmelser og kvalitetsstandar- der, som finder anvendelse på dette produkt, og dette produkt er på købstidspunktet uden defekter mht. teknisk formåen og materiale. Under produktionsprocessen har produktet gennemgået forskellige kvalitetskontroller.

Hvis produktet trods vores bestræbelser alligevel har en materiale- og / eller fabrikan- onsfejl i garantiperioden på 24 måneder (ved normal brug som beskrevet i brugsanvisnin- gen), opfylder vi garantibetingelserne og -bestemmelserne. I dette tilfælde bedes du kontakte din forhandler.

Du kan få mere udførlig information om anvendelsen af garanti betingelserne ved at kontakte forhandlere eller besøge vores website: [www.greentom.com](http://www.greentom.com)

#### KONTAKT & SPØRGSMÅL:

Har du flere spørgsmål, bedes du venligst kontakte din forhandler eller importør.

[www.greentom.com](http://www.greentom.com)

Besøg vores website og se instruktionsvideoerne.

For generel information og spørgsmål: [info@greentom.com](mailto:info@greentom.com)

For service: [support@greentom.com](mailto:support@greentom.com)

## BAHASA INDONESIA

### PENTING – SIMPAN INSTRUKSI INI UNTUK REFERENSI

#### PERINGATAN:

- **PERINGATAN!** Jangan meninggalkan anak Anda tanpa pengawasan.
- **PERINGATAN!** Keselamatan anak adalah tanggung jawab Anda.
- **PERINGATAN!** Pastikan alat yang menggunakan sistem kunci sudah terpasang sebelum penggunaan.
- **PERINGATAN!** Jangan menggunakan produk ini apabila sobek ataupun ada bagian yang hilang.
- **PERINGATAN!** Untuk menghindari kecelakaan, jauhkan anak Anda ketika membuka dan melipat produk ini.
- **PERINGATAN!** Jangan melepas Greentom Carrycot / Reversible seat dari kerangka ketika anak masih berada pada carrycot / reversible seat.
- **PERINGATAN!** Selalu berpegang pada gagang pegangan ketika anak Anda berada pada Greentom.
- **PERINGATAN!** Jangan mengangkat Greentom Carrycot / Reversible seat dengan anak di dalamnya.
- **PERINGATAN!** Jangan biarkan anak Anda bermain dengan produk ini.
- **PERINGATAN!** Unit Classic seat dan Reversible seat tidak sesuai untuk anak-anak berumur kurang dari 6 bulan.
- **PERINGATAN!** Selalu gunakan sistem kendali.
- **PERINGATAN!** Periksa alat pelengkap carrycot, kursi reversible, kursi Classic, ataupun kursi mobil sudah terpasang dengan benar sebelum digunakan.
- **PERINGATAN!** Produk ini tidak diperuntukkan untuk dijalankan dengan kecepatan tinggi ataupun diluncurkan.
- **PERINGATAN!** Perhatikan dengan seksama ketika menggerakkan Greentom naik atau turun pada trotoar, harus dilakukan secara terbalik.

- **PERINGATAN!** Roda kereta dapat meninggalkan bekas pada permukaan tertentu (terutama pada lantai yang licin seperti parquet, laminate, dan linoleum).
- **PERINGATAN!** Jangan sekali-kali menggunakan Greentom Classic, Reversible atau Carrycot atau bagin-bagiannya sebagai pijakan.
- **PERINGATAN!** Hanya gunakan produk Greentom pada permukaan yang kokoh, rata horizontal dan kering.
- **PERINGATAN!** Jauhkan anak-anak dan tangan sewaktu memasang atau melepaskan adaptor tempat duduk mobil.

#### PANDUAN KEAMANAN: PERINGATAN:

- Carrycot cocok digunakan untuk bayi yang tidak dapat duduk tanpa bantuan/ sokongan, berguling, dan tidak dapat mendorong badannya ke atas dengan tumpuan tangan dan lututnya.
- Greentom Carrycot diperuntukkan untuk bayi yang baru lahir sampai dengan kira-kira 6 bulan / maks 9 kg / maks 66 cm.
- Greentom Reversible diperuntukkan untuk bayi berumur 6 bulan ke atas sampai dengan kira-kira 2,5 tahun / maks. 15 kg / maks. 93 cm.
- Greentom Classic diperuntukkan untuk bayi berumur 6 bulan ke atas sampai dengan kira-kira 4.5 tahun / maks. 18 kg / maks. 110 cm.
- Apabila digunakan sejak bayi baru lahir, kami menyarankan agar Greentom digunakan bersamaan dengan Greentom Carrycot atau tempat duduk mobil bayi yang sesuai hingga berumur kurang lebih 6 - 8 bulan (dengan berat sampai dengan 9 kg).
- Classic Seat, Reversible Seat, dan Carrycot semata-mata hanya sesuai dengan sasis Greentom.
- Selalu aktivasi rem pada sasis kereta ketika

- kereta bayi pada posisi tidak bergerak atau ketika menempatkan dan mengeluarkan bayi.
- Jangan biarkan anak Anda keluar dari kereta tanpa bantuan.
- Berat maksimum yang diperbolehkan untuk keranjang adalah 2 kg.
- Apabila ada beban yang terletak pada pegangan, sandaran belakang atau pinggiran mempengaruhi stabilitas Greentom.
- Periksa secara berkala untuk memastikan bahwa Greentom berfungsi dengan baik dan aman, jaga dan bersihkan dengan baik.
- Jangan pernah mengangkat lebih dari 1 anak di dalam Greentom pada saat yang bersamaan.
- Kepala anak dalam produk Greentom tidak boleh sekali-kali lebih rendah daripada tubuh anak.
- Jangan meninggalkan produk Greentom yang diparkir pada permukaan yang tidak rata sewaktu anak sedang tidur di dalamnya.
- Jangan memaparkan produk Greentom pada suhu yang ekstrim.
- Selalu menggunakan kepingan penutup ketika menggunakan Carrycot atau tempat duduk Reversible
- Jangan gunakan gagang pengaman sebagai pegangan untuk mengangkat.
- Jangan menggunakan penutup hujan tanpa kanopi atau pada cuaca yang sangat panas.
- Kain dapat berubah warna karena sinar matahari.
- Gunakan aksesoris atau bagian pengganti yang dijual ataupun disetujui oleh Greentom. Menggunakan aksesoris lain dapat menjadi berbahaya.
- Tambahan matras tidak diperlukan pada Carrycot.
- Selalu gunakan tali selangkangan bersama dengan tali pinggang dan tali punggung.
- Jangan menghapus logo / label dari kain

penutup atau frame, karena hal ini dapat menyebabkan kerusakan pada komponen tersebut.

- Jangan pernah mengangkat Greentom ataupun menggunakan eskalator atau tangga dengan anak Anda di dalamnya.
- Dalam penggunaan tempat duduk mobil pada sasis Upp, tempat duduk mobil tidak menggantikan ranjang atau tempat tidur. Apabila anak Anda ingin tidur, maka harus ditempatkan pada badan kereta bayi, ranjang, atau tempat tidur yang sesuai.
- Sesuai dengan ketentuan keamanan EN 1888:2012, EN 1888-2, EN 1466:2014, SOR/85-379, AS/NZS 2088:2013.

#### PERAWATAN:

- Rawat dan bersihkan Greentom secara berkala.
- Bersihkan kerangka, tempat duduk, kap, dan keranjang secara berkala dengan menggunakan kain yang lembut. Jangan menggunakan pembersih yang keras.
- Lap produk dengan kain yang lembut dan menyerap cairan pada saat penggunaan setelah hujan, salju, ataupun di pantai.

#### PEMISAHAN LIMBAH:

Untuk membantu menjaga lingkungan, kami mengajak Anda untuk memisahkan sampah kemasan dari Greentom. Seluruh bahan kemasan terbuat dari kertas karton yang didaur ulang dan harus kembali didaur ulang apabila memungkinkan. Kereta bayi ini didesain dengan pemisahan yang mudah dan menggunakan bahan yang telah didaur ulang. Untuk informasi lebih lanjut kunjungi: [www.greentom.com](http://www.greentom.com)

#### GARANSI TIDAK BERLAKU PADA KASUS-KASUS BERIKUT:

- Apabila penggunaan tidak sesuai dengan buku panduan.
- Apabila produk diperbaiki melalui dealer yang tidak resmi.

- Apabila tidak dikembalikan ke pabrik dengan struk pembelian yang asli (baik melalui penjual dan / atau importir).
- Apabila perbaikan dilakukan oleh pihak ketiga atau oleh dealer yang tidak diberikan wewenang oleh Greentom.
- Apabila kerusakan disebabkan oleh penggunaan atau perawatan yang tidak benar, kelalaian atau dampak kerusakan pada kain penutup dan / atau kerangka.
- Apabila bagian-bagian menunjukkan cacat penggunaan akibat penggunaan sehari-hari (roda, memutar dan menggerakkan bagian-bagian, dsb.)

#### TANGGAL KERUSAKAN:

Garansi berlaku efektif per tanggal pembelian produk.

#### KETENTUAN GARANSI:

- Registrasi Greentom Anda pada website kami.
- Garansi berlaku selama masa 24 bulan.
- Garansi hanya berlaku untuk pemilik pertama dari Greentom dan tidak dapat dipindah-tangankan.

#### APA YANG HARUS DILAKUKAN KETIKA MENEMUKAN KERUSAKAN:

- Setelah membeli produk, simpan struk pembelian Anda. Tanggal pembelian harus tertera dengan jelas pada struk pembelian. Apabila masalah atau kerusakan terjadi mohon hubungi penjual Anda.
- Greentom tidak menerima pengembalian atau penukaran produk yang telah dijual.
- Perbaikan tidak menambahkan perpanjangan pada masa berlaku garansi. Garansi tidak berlaku pada produk yang dikembalikan secara langsung kepada pabrik.
- Pasal jaminan ini sesuai dengan Peraturan Eropa 99 / 44 / EG per tanggal 25 Mei 1999.

Produk ini diproduksi sesuai dengan persyaratan keamanan dan standard kualitas Eropa saat ini, dan produk ini tidak terdapat cacat dalam pembuatan dan bahan pada waktu pembelian. Selama proses produksi, produk telah melewati berbagai pemeriksaan kualitas.

Apabila produk ini menunjukkan cacat bahan / produksi diluar kemampuan kami selama dalam masa garansi 24 bulan (dengan penggunaan normal berdasarkan buku panduan pengguna), kami akan memenuhi syarat dan ketentuan garansi yang berlaku. Apabila hal ini terjadi, mohon hubungi dealer Anda.

Untuk informasi lebih lanjut mengenai syarat dan ketentuan garansi, Anda dapat menghubungi dealer atau mengunjungi website kami: [www.greentom.com](http://www.greentom.com)

#### KONTAK & PERTANYAAN:

Apabila anda mempunyai pertanyaan yang ingin ditanyakan, harap hubungi dealer atau importir atau kunjungi:

[www.greentom.com](http://www.greentom.com)

Mohon kunjungi website kami untuk video instruksi.

Untuk informasi dan pertanyaan: [info@greentom.com](mailto:info@greentom.com)

Untuk layanan: [support@greentom.com](mailto:support@greentom.com)

## MALAY

### PENTING – SIMPAN ARAHAN INI UNTUK RUJUKAN DI MASA HADAPAN

#### AMARAN:

- **AMARAN!** Jangan pernah meninggalkan anak anda tanpa diawasi.
- **AMARAN!** Keselamatan kanak-kanak adalah tanggungjawab anda.
- **AMARAN!** Pastikan semua alat pengunci telah dipasang sebelum anda menggunakannya.
- **AMARAN!** Jangan gunakan produk ini jika ia telah pecah, koyak atau kehilangan bahagian.
- **AMARAN!** Untuk mengelakkan kecederaan pastikan bahawa anak anda berada jauh apabila membuka, melipat atau membuat penyesuaian pada produk ini.
- **AMARAN!** Jangan tanggalkan carrycot / tempat duduk boleh berbalik Greentom daripada rangkanya apabila anak anda masih sedang berada di dalamnya.
- **AMARAN!** Sentiasa pegang palang pemegang apabila anak anda berada di dalam Greentom.
- **AMARAN!** Jangan mengangkat anak anda apabila dia masih di dalam Greentom.
- **AMARAN!** Untuk mengelakkan kecederaan pastikan bahawa anak anda berada jauh apabila membuka, melipat atau membuat penyesuaian pada produk ini.
- **AMARAN!** Unit tempat duduk Greentom Classic dan Greentom Reversible sesuai untuk kanak-kanak di bawah 6 bulan.
- **AMARAN!** Sentiasa gunakan tali keselamatan pada Greentom Classic dan Reversible.
- **AMARAN!** Periksa bahawa Greentom Carrycot, tempat duduk Reversible, tempat duduk Classic, alat lampiran kerusi kereta dan palang keselamatan telah dipasang dengan betul sebelum penggunaan.
- **AMARAN!** Produk ini tidak sesuai ketika sedang berlari atau meluncur.
- **AMARAN!** Berikan perhatian khusus apabila sedang membuat pengendalian sukar Greentom ke atas atau ke bawah tempat

- lalu yang menceron, pengendalian sebegini perlu dilakukan ke belakang.
- **AMARAN!** Tayar boleh meningkatkan tanda di beberapa permukaan (terutamanya di lantai yang licin seperti parket, lamina dan linoleum).
- **AMARAN!** Jangan gunakan Greentom Classic, Reversible atau Carrycot atau bahagiannya pada rangka dirian.
- **AMARAN!** Gunakan produk Greentom hanya di permukaan yang kukuh, mendatar dan kering.
- **AMARAN!** Pastikan kanak-kanak atau tangan mereka jauh ketika memasang atau menanggalkan penyesuai kerusi kereta.

#### ARAHAN KESELAMATAN:

##### AMARAN:

- Carrycot sesuai untuk kanak-kanak yang tidak boleh duduk tegak tanpa bantuan bergolek atau tidak boleh membangunkan diri di atas tangan dan lututnya.
- Greentom Carrycot dikhaskan untuk bayi baru lahir hingga kira-kira 6 bulan / maks. 9 kg / maks. 66 cm.
- Greentom Reversible dikhaskan untuk kanak-kanak berusia 6 bulan hingga kira-kira 2.5 tahun / maks. 15 kg / maks. 93 cm.
- Greentom Classic dikhaskan untuk kanak-kanak berusia 6 bulan hingga kira-kira 4.5 tahun / maks. 18 kg / maks. 110 cm.
- Apabila digunakan sejak bayi baru lahir, kami menyarankan agar Greentom digunakan bergabung dengan Greentom Carrycot kerusi kereta bayi yang serasi sehingga usia kira-kira 6 - 8 bulan (berat sehingga maksimum 9 kg.)
- Greentom Classic, Greentom Reversible dan Greentom Carrycot hanyalah serasi dengan casis Greentom.
- Sentiasa memasang brek pada casis apabila sedang berhenti atau apabila sedang memasukkan anak atau mengeluarkan anak daripada produk tersebut.

- Jangan pernah membenarkan anak anda keluar daripada produk tanpa bantuan.
- Berat maksimum yang dibenarkan untuk bakul adalah 2 kg.
- Sebarang muatan yang disangkutkan kepada pemegang, penyandar atau bahagian sisi akan menjejaskan kestabilan Greentom.
- Periksa secara kerap untuk memastikan bahawa Greentom berfungsi dengan betul dan selamat, dijaga dan dibersihkan dengan baik.
- Jangan pernah membawa lebih dari 1 kanak-kanak di dalam Greentom pada satu masa.
- Kepala kanak-kanak yang berada di dalam produk Greentom tidak seharusnya lebih rendah daripada badan kanak-kanak itu.
- Jangan tinggalkan produk Greentom diletakkan di atas permukaan yang tidak rata ketika kanak-kanak sedang tidur didalamnya.
- Jangan mendedahkan produk Greentom kepada suhu yang melampau, api atau sebarang sumber yang mengeluarkan haba yang kuat.
- Sentiasa gunakan tali strip pelindung apabila menggunakan tempat duduk Carrycot atau Reversible.
- Jangan gunakan palang keselamatan sebagai gagang pembawa.
- Jangan gunakan penutup hujan tanpa kanopi atau dalam suhu yang terlalu panas.
- Warna fabrik boleh pudar akibat sinaran matahari.
- Hanya gunakan aksesori atau bahagian pengganti yang dijual atau diluluskan oleh Greentom. Menggunakan aksesori lain adalah merbahaya.
- Tiada tilam tambahan akan ditambahkan kepada Carrycot.
- Sentiasa gunakan tali kelengkang digabungkan dengan tali di pinggang dan bahu.
- Jangan tanggalkan logo / label daripada fabrik penutup atau rangka, ini boleh mengakibatkan kerosakan kepada komponennya.

- Jangan mengangkat Greentom atau gunakan tangga bergerak atau tangga apabila kanak-kanak masih berada di dalamnya.
- Bagi kerusi kereta yang digunakan bersama dengan Casis, kerusi kereta itu tidak menggantikan tempat tidur atau katil. Sekiranya anak anda perlu tidur, dia perlu ditempatkan di dalam carrycot, tempat tidur atau katil yang bersesuaian.
- Mematuhi keperluan keselamatan sejajar dengan EN 1888:2012, EN 1888-2, EN 1466:2014, SOR/85-379, AS/NZS 2088:2013.

#### PENJAGAAN:

- Jaga dan bersihkan Greentom secara kerap.
- Bersihkan rangka, tempat duduk, hud dan bakul secara kerap dengan tuala lembap. Jangan gunakan bahan pencuci yang agresif.
- Lap produk dengan tuala penyerap dan lembut selepas penggunaan semasa hujan, salju atau selepas menggunakannya di tepi pantai.

#### PEMISAHAN SAMPAH:

Untuk melindungi alam sekitar, kami meminta agar anda memisahkan sampah daripada pembungkusan Greentom. Semua bahan pembungkusan diperbuat daripada kadkod kitar semula dan kesemuanya harus dikitar semula dalam apa cara yang boleh. Kereta sorong telah direka bentuk untuk dipisahkan dengan mudah dan pengitaran semula bagi bahan-bahan terpakai. Untuk maklumat lanjut sila kunjungi: [www.greentom.com](http://www.greentom.com)

#### WARANTI TIDAK SAH DALAM KES-KES BERIKUT:

- Sekiranya diguna atau tujuan penggunaan adalah selain daripada apa yang diterangkan di dalam manual.

- Jika produk itu dihantarkan untuk dibaikan kepada wakil jualan yang tidak mendapatkan kebenaran dari kami.
- Jika produk itu tidak dibekalkan kepada pengilang dengan resit pembelian asal (melalui peruncit dan / atau pengimport).
- Jika pembaikan telah dijalankan oleh pihak ketiga atau oleh wakil jualan yang tidak diberikan kebenaran oleh Greentom.
- Jika kerosakan disebabkan oleh penggunaan atau penjagaan yang tidak betul atau kecuai, kelalaian atau kesan kerosakan kepada fabrik penutup dan / atau rangka.
- Jika bahagian menunjukkan haus dan lusuh yang lazim yang boleh dijangkakan daripada penggunaan seharian (roda, bahagian yang berputar dan bergerak, dsb.)

#### TARIKH KUATKUASA:

Waranti mula berkuatkuasa pada tarikh pembelian produk.

#### TERMA WARANTI:

- Daftar Greentom anda di laman web kami.
- Waranti sah untuk tempoh 24 bulan berturutan.
- Waranti hanya sah untuk pemilik pertama Greentom sahaja dan tidak boleh dipindahmilik.

#### APA YANG HARUS DILAKUKAN JIKA TERDAPAT KEROSAKAN:

- Selepas pembelian produk, simpan resit pembeliannya. Tarikh pembelian mestilah senang dilihat di dalam resit itu. Jika timbul masalah atau kerosakan sila hubungi peruncit anda.
- Greentom tidak berkewajipan untuk menerima pulangan produk atau penukaran bagi produk yang telah dijual.
- Pembaikan tidak memberi hak kepada sambungan waranti. Produk yang telah dipulangkan secara langsung kepada pengilang tidak lagi layak untuk waranti.

- Fasal Waranti mematuhi Arahan Eropah 99 / 44 / EG bertarikh 2 Mei 1999.

Produk ini telah dihasilkan sejajar dengan peraturan keselamatan dan piawaian kualiti Eropah semasa current European safety requirements and quality standards yang dikenakan ke atas produk ini, dan produk ini bebas daripada sebarang kerosakan dari segi mutu kerja dan bahan pada masa pembelian. Semasa proses pengeluaran, produk ini telah menjalani pelbagai pemeriksaan kualiti.

Jika produk ini, walaupun selepas segala usaha kami, menunjukkan kerosakan bahan / pengeluaran dalam tempoh 24 bulan waranti (dengan penggunaan biasa seperti yang diterangkan di dalam arahan pengguna) kami akan mematuhi terma dan syarat waranti. Dalam kes sebegini, sila hubungi wakil jualan anda.

Untuk maklumat yang lebih lanjut mengenai terma dan syarat waranti, anda boleh menghubungi wakil jualan atau kunjungi laman web kami: [www.greentom.com](http://www.greentom.com)

#### HUBUNGAN & PERTANYAAN:

Jika anda mempunyai sebarang pertanyaan, sila hubungi wakil jualan atau pengimport anda atau kunjungi.

[www.greentom.com](http://www.greentom.com)

Sila kunjungi laman web kami untuk video-video arahan.

Maklumat am dan pertanyaan: [info@greentom.com](mailto:info@greentom.com)

Perkhidmatan: [support@greentom.com](mailto:support@greentom.com)

## DİL KODU

### ÖNEMLİ – BU TALİMATLARI YENİDEN KULLANMAK ÜZERE SAKLAYIN

#### UYARILAR:

- **UYARI!** Çocuğunuzu asla gözetimsiz bırakmayın.
- **UYARI!** Çocuğunuzun güvenliği sizin sorumluluğunuzdur.
- **UYARI!** Kullanmadan önce tüm kilit araçlarının kullanımında olduğundan emin olun.
- **UYARI!** Kırılmış, aşınmış veya eksik parçaları olan ürünü kullanmayın.
- **UYARI!** Bu ürünün açılması, katlanması veya uyarlanması sırasında, yaralanmaları önlemek için çocuğunuzu uzakta tutunuz.
- **UYARI!** Çocuğunuz portbebe / çift yönlü oturma ünitesi iken Greentom portbebe / çift yönlü oturma ünitesinin çerçevesini çıkarmayın.
- **UYARI!** Çocuğunuz Greentom içindeyken daima tutacaaktan tutun.
- **UYARI!** Çocuğunuz Greentom içindeyken taşımayın.
- **UYARI!** Çocuğunuzun veya başka çocukların Greentom ürünleriyle veya onların yakınında oynamasına izin vermeyin.
- **UYARI!** Greentom Classic koltuk ve Greentom Reversible koltuk üniteleri 6 aydan daha küçük çocuklar için uygun değildir.
- **UYARI!** Daima Greentom Classic ve Reversibledeki güvenlik kemerini kullanınız.
- **UYARI!** Greentom Carrycot, Reversible koltuk, Classic koltuk, araç koltuğunun bağlantı cihazları ve güvenlik setinin doğru bir şekilde takılı olduğunu kontrol edin.
- **UYARI!** Bu ürün koşarken veya paten yaparken kullanıma uygun değildir.
- **UYARI!** Greentom 'ı kaldırımlarda yukarı veya aşağı manevra yaptırırken özel bir dikkat sarfedin, bu manevra geriye doğru yapılmalıdır.

- **UYARI!** Tekerlekler bazı yüzeylerde iz bırakabilir (özellikle parke, laminat ve linolyum gibi yumuşak yüzeylerde).
- **UYARI!** Greentom Classic, Reversible veya Carrycot ya da bunların parçalarını hiçbir zaman bir tezgah üstünde kullanmayınız.
- **UYARI!** Greentom ürünleri sadece sağlam, yatay düz ve kuru yüzeyde kullanınız.
- **UYARI!** Araç koltuğunun adaptörleri yerleştirirken veya kaldırıırken çocukları ve ellerini bundan uzak tutun.

### GÜVENLİK TALİMATLARI: UYARI:

- Greentom Portbebe, yardım olmaksızın oturamayan, yuvarlanabilen veya el ve dizleri ile kendini itemeyen çocuklar için uygundur.
- Greentom Portbebeyi doğumdan sonra yaklaşık 6 aya kadar kullanılabilir / maks. 9 kg / maks. 66 cm.
- Greentom Reversible, 6 aydan yaklaşık 2,5 yaşına kadar çocuklar içindir / maks. 15 kg / maks. 93 cm.
- Greentom Classic 6 aydan yaklaşık 4,5 yaşına kadar çocuklar içindir / maks. 18 kg / maks. 110 cm.
- Doğumdan itibaren kullanıldığında Greentom 'ın, 6 - 8 aya kadar Greentom Portbebe veya uyumlu bir bebek araç koltuğu ile birlikte kullanılmasını öneririz (maksimum 9 kg'a kadar).
- Greentom Classic, Greentom Reversible ve Greentom Portbebe tamamen Greentom gövdesi ile uyumludur.
- Sabit durduğu zamanlarda, çocuğu içine yerleştirirken veya içinden alırken daima park frenini etkinleştirin.
- Çocuğunuzun üründen kendi başına çıkmasına asla izin vermeyin.

- Sepet için izin verilen maksimum ağırlık 2 kg'dır.
- Tutacak, arka dayanma yeri veya yanlara yük bindirilmesi Greentom 'ın dengesini etkiler.
- Greentom 'ın düzgün ve güvenli olarak çalıştığını düzenli olarak kontrol edin ve daima iyice temizleyin ve bakımını yapın.
- Greentom 'la asla bir kerede birden fazla çocuk taşımayın.
- Greentom ürünü içindeki çocuğun başı, hiçbir zaman gövdesinden daha aşağıda bulunmayacaktır.
- İçinde çocuk uyuduğunda Greentom ürünü düz olmayan yüzeylerde park halinde bırakmayın.
- Greentom ürünlerinin aşırı ısılarla, açık ateşe veya diğer aşırı ısı kaynaklarına maruz kalmasına izin vermeyin.
- Portbebe veya çift yönlü oturma ünitesini kullanırken örtü kemerini her zaman takın.
- Güvenlik setini taşıma tutacağı olarak kullanmayın.
- Yağmurluğu güneşsiz veya aşırı sıcakta kullanmayın.
- Kumaşın rengi güneş ışığından dolayı solabilir.
- Yalnızca Greentom tarafından satılan veya onaylanmış aksesuar veya yedek parçaları kullanın. Diğer aksesuarların kullanımı tehlikeli olabilir.
- Portbebeye ilave yatak eklenmez.
- Bel ve omuz kemerleri ile birlikte daima kask kayışlarını da kullanın.
- Kumaş kaplama veya çerçeve üzerindeki logolar / etiketleri çıkarmayın, bileşenlere zarar verebilirsiniz.
- Greentom 'ı çocuk hala içindeyken asla kaldırmayın veya yürüyen merdiven veya merdivenlerde kullanmayın.

- Gövdesi ile birlikte araç koltuğunun kullanımını durumunda, araç koltuğu beşik veya yatak olarak kullanılamaz. Çocuğunuzun uyuması gerekiyorsa o zaman uygun bir portbebe, beşik veya yatak kullanılmalıdır.
- EN 1888:2012, EN 1888-2, EN 1466:2014, SOR/85-379, AS/NZS 2088:2013 gereğince güvenlik gerekliliklerine uygundur.

#### BAKIM:

- Greentom 'ın sık sık bakımını yapın ve temizleyin.
- Nemli bir bez yardımıyla çerçeve, koltuk, güneşlik ve sepetini düzenli olarak temizleyin. Sert temizleyiciler kullanmayın.
- Yağmur, kar veya plajda kullanım sonrası ürünü yumuşak ve emici bir bezle temizleyin.

#### ATIK AYIRMA:

Çevreyi korumak için sizden Greentom 'ın ambalaj atığını ayırmanızı rica ediyoruz. Tüm ambalaj malzemeleri geri dönüştürülebilir kartondan yapılmış olup mümkün olduğunca geri dönüştürülmelidir. Bebek arabası kullanılan malzemelerin kolayca ayrılması ve geri dönüştürülmesini sağlayacak şekilde tasarlanmıştır. Daha fazla bilgi için [www.greentom.com](http://www.greentom.com) adresini ziyaret edin.

### AŞAĞIDAKİ DURUMLARDA GARANTİ GEÇERSİZDİR:

- Kılavuzda açıklanan haricinde kullanılması durumunda.
- Ürünün tarafımızdan onaylanmamış bir satıcıya tamir için teslim edilmesi durumunda.

- Ürünün üreticiye orijinal satın alma belgesi ile teslim edilmemesi durumunda (perakende ve / veya ithalatçı aracılığıyla).
- Tamir işlemini Greentom tarafından onaylanmamış bir üçüncü taraf veya satıcının yapması durumunda.
- Kusura, uygunsuz veya dikkatsiz kullanım veya bakım sonucu, ihmal sonucu ise veya kumaş kaplamaya ve / veya çerçeveye darbeyle hasar oluşmuşsa.
- Parçalarda normal günlük kullanım dolayısıyla aşınma ve yıpranma varsa (tekerlekler, döner ve hareketli parçalar vs.).

### GEÇERLİLİK TARİHİ:

Garanti, ürün satın alındığı tarihten itibaren geçerli olur.

### GARANTİ KOŞULU:

- Gereentom 'ınızı web sitemizde kaydedin.
- Garanti kesintisiz 24 aylık bir dönemi kapsar.
- Garanti, Greentom 'ın ilk sahibi için geçerlidir ve devredilemez.

### KUSUR BULUNMASI DURUMUNDA YAPILMASI GEREKENLER:

- Ürünü satın aldıktan sonra, satış belgesini saklayın. Satış tarihi belgenin üzerinde açıkça görünür olmalıdır. Sorun veya kusur oluşması durumunda lütfen satıcınızla görüşün.
- Greentom'un satılan ürünleri değiştirme veya geri alma yükümlülüğü bulunmamaktadır.
- Yapılan tamir işlemleri garanti süresini uzatmaz. Doğrudan üreticiye iade edilen ürünler için garanti geçerli değildir.
- Garanti Hükümü, 25 Mayıs 1999 tarihli Avrupa Direktifi 99 / 44 / EG'ye uygundur.

Bu ürün yürürlükte bulunan ve bu ürün için geçerli Avrupa güvenlik gereklilikleri ve kalite standartlarına uygun olarak üretilmiştir ve satın alma tarihinde işçilik ve malzeme kusuru bulunmamaktadır. Ürün, üretim sürecinde çeşitli kalite kontrollerinden geçmiştir.

Ürün, buna rağmen 24 aylık garanti süresi içerisinde malzeme / üretim hatası gösterirse (kullanım talimatlarında açıklanan normal kullanım ile), garanti hüküm ve koşullarını uygularız. Böyle bir durumda satıcınızla temasa geçin.

Garanti hüküm ve koşullarının uygulanması ile ilgili daha fazla bilgi için satıcınızla görüşebilir veya [www.greentom.com](http://www.greentom.com) websitemizi ziyaret edebilirsiniz.

### İLETİŞİM & SORULAR:

Sorularınız için lütfen satıcınız veya ithalatçı firma ile görüşün veya [www.greentom.com](http://www.greentom.com) websitemizi ziyaret edin.

[www.greentom.com](http://www.greentom.com)

Talimat videolarımız için lütfen websitemizi ziyaret edin.

Genel bilgiler ve sorular için: [info@greentom.com](mailto:info@greentom.com)

Servis için: [support@greentom.com](mailto:support@greentom.com)

**警告：**  
**重要 — 保留好這些說明以備將來參考。**

**警告：**

- **警告!** 絕對不能將您的幼兒處於無人看管的情況下。
- **警告!** 孩子的安全是您的責任。
- **警告!** 使用前確保所有的鎖緊裝置都已經鎖定位。
- **警告!** 在零件破裂, 座布撕裂, 或是零件缺少的情況下請勿使用本產品。
- **警告!** 為避免傷害, 當打開和折疊本產品時, 確保您的幼兒不得靠近本產品
- **警告!** 當孩子還在提籃 / 換向座椅內時, 請勿將提籃 / 換向座椅從車架上拆卸。
- **警告!** 當您的孩子在 Greentom 的嬰兒車 / 提籃 / 換向座椅內時, 您必須總是緊握車把。
- **警告!** 當您的孩子在 Greentom 內時, 請勿舉起或提起 Greentom 。
- **警告!** 不要讓您的幼兒將本產品當做玩具使用。
- **警告!** Classic 座位和 Reversible 座椅不適合六個月以下嬰兒使用。
- **警告!** 必須始終使用 Greentom Classic 和 Reversible 上的安全帶保護裝置。
- **警告!** 使用前檢查 Greentom Carrycot, Reversible 座椅, Classic 座椅, 或汽車安全座椅的連接器已經正確連接到位。
- **警告!** 本產品不適合奔跑和當做溜滑車使用。

- **警告!** 請特別注意, 當推行 Greentom 上下人行道時必須以向後的方向操作。
- **警告!** 當輪胎在一些表面之處 (特別是光滑地板如拼花地板, 複合板及油地毡) 行走時, 會留下輪子痕跡。
- **警告!** 請勿在支架上使用 Greentom Classic、Reversible 或 Carrycot 或零件。
- **警告!** 只能在牢固乾燥的水準表面上使用 Greentom 產品。
- **警告!** 安裝或移除汽車安全座椅連接器時, 請勿讓兒童靠近, 小心夾傷。

**安全須知：**

- 警告：**
- Greentom Carrycot 適合於無法靠自己的能力撐起身體的兒童所使用。
  - Greentom Carrycot 适用于出生于大约6个月的嬰兒 / 最大承重9公斤 / 身高66厘米 以內。
  - Greentom Reversible 适用于6个月到大约2.5岁的兒童/最大15公斤/身高93公分 以內。
  - Greentom Classic 是為从出生到大约4.5歲的兒童使用/最大18公斤/身高110公分以內。
  - 當從出生開始使用 Greentom 產品時, 我們建議 Greentom 和 Greentom Carrycot 一起使用。或者是與 Greentom 配合的汽車安全座椅一起使用。適用大約 6 到 8 個月的嬰兒 (重量 9 公斤以內)。

- Classic seat, Reversible seat, 和 Carrycot 僅適用於 Greentom Chassis 配合使用。
- 當車台在靜止狀態, 放入或取出兒童時, 必須踩下剎車踏板, 啟動剎車功能。
- 在無人幫助的情況下, 請勿讓您的孩子自行上, 下本產品。
- 菜籃的最大載重量是 2 公斤。
- 任何附加在手把, 或靠背上, 或車身側面的附加物都會影響 Greentom 的穩定性。
- 經常檢查並確保 Greentom 的功能正常及安全, 並做好產品的維護和清理。
- Greentom 一次只能搭載一位兒童。
- 當兒童位於 Greentom 產品內時, 兒童頭部不得低於兒童身體。
- 當兒童在 Greentom 產品中睡覺時, 請勿將本產品停放在不平穩的表面上。
- 請勿將 Greentom 產品暴露在極其冷、熱的溫度下。
- 使用 Carrycot 或 Reversible 座椅時請始終使用保護帶。
- 請勿將前扶手當作提把使用。
- 在沒有頂篷, 或在高溫的情況下, 請勿使用雨罩。
- 座布會因為陽光的照射而變 / 褪色。
- 只用 Greentom 出售或認可的配件和替換件。如使用其他未被認可的附件可能導致危險發生。
- Greentom Carrycot 只能使用其自身的墊子, 不得另外加入其他的墊子。

- 使用安全帶裝置時, 跨帶, 腰帶和肩帶必須一起使用。
- 不要移除面料或架子上的標誌和標籤, 因為可能會對這些部件造成傷害。
- 當提起 Greentom, 或使用自動電扶梯, 樓梯上樓時, 兒童不得置於車內。
- 當汽車安全座椅和 Chassis 連接使用時, 汽車安全座椅不能當做提籃或床使用。如果您的小孩需要睡覺, 您需要將孩子放在一個適合的嬰兒車, 或提籃, 或床上。
- 本產品符合安全要求 - 在通過認證的實驗室, 通過 EN 1888:2012, EN 1888-2, EN 1466:2014, SOR/85-379, AS/NZS 2088:2013 認證。

**維護 / 廢棄物卸除 / 保修 / 維護：**

- Greentom 嬰兒車需要經常定期維護。
- 定期使用濕巾對車架、座布組、遮陽篷和購物籃做清潔工作。請不要用刺激性的清潔劑。
- 本產品在雨, 雪中或沙灘上使用後, 請以柔軟, 吸水性較好的布擦拭乾淨。

**廢棄物卸除：**

- 我們煩請您從 Greentom 嬰兒車上將包裝材料卸除。所有的包裝材料均為可循環回收的紙板。設計嬰兒車時, 考慮得很周全, 因而可以很簡便地對所用材料進行卸除並進行回收。若希望了解更多的資訊, 請見: [www.greentom.com](http://www.greentom.com)

**下列情況下維修保證將失效：**

- 在用於非使用手冊內所描述的目的時。
- 當產品不是由經我們所授權之經銷商送來修理的情況下。
- 向工廠遞交產品時沒有原始的購物發票 (通過零售商和 / 或進口商)。
- 如果修理是由第三方或未經我們批准的經銷商進行的。
- 如果損壞是因使用不當, 或維護不當, 或因不小心對車架 / 或座布的撞擊所造成。
- 如果零件顯示的是日常使用 (輪子、轉 / 運動件) 可能會產生的正常磨損。

**生效日期：**

保證期從產品被購買的日期起計。

**維修保證期：**

- 請在我們 Greentom 的網站上註冊您購買的 Greentom。
- 保證期為連續的 24 個月內。
- 維修保證只對第一位物主有效, 保證權不可轉讓。

**損壞的情況下如何操作：**

- 購買了本產品之後, 您應該保存好購買憑證。購買憑證上的購買日期應該清晰可見。有問題或發生了損壞, 您可以和您的供應商聯絡。
- 產品不提供退回或更換。
- 維修不提供延長維修期的權利。直接退還給工廠的產品, 不考慮在維修保證範圍之內。

- 本維修保證條款符合 1999 年 5 月 25 日的 99 / 44 / EG 歐洲條令。

我們保證本產品是按照適用於本產品的現行歐洲安全規範和品質標準所製造的, 本產品在出售時無工藝和材料缺陷。生產過程中, 對本產品進行了各種品質查控。

雖然我們進行了最大的努力, 但如果本產品仍然在 24 個月的保修期之內出現了材料和 / 或製造方面的問題 (如使用手冊內所描述之正常使用的情況下) 的話, 我們將按照保修條款進行操作。在這種情況下, 您可以與您的經銷商聯絡。

有關保修條款之適用性的更多資訊, 請和經銷商聯絡或查訪我們的網頁: [www.greentom.com](http://www.greentom.com)

**詢問和聯繫：**

若您還有其它問題, 請與您的經銷商或進口商聯(見

[www.greentom.com](http://www.greentom.com)

請訪問我們的網站關於更多的使用說明的影片

一般資訊和問題:  
[info@greentom.com](mailto:info@greentom.com)

服務方面的事項:  
[support@greentom.com](mailto:support@greentom.com)

**重要提示:** 使用本产品前, 使用者及监护人请务必认真阅读说明书, 并且请妥善保存供以后参照, 如果不按照说明书进行操作可能会影响儿童的安全!

## 警告!

- 当儿童乘坐时, 看护人不要离开!
- 在把手上放置任何负载会影响车辆的稳定性!
- 儿童乘坐时, 不可将整个推车向上提!
- 使用产品前, 确保所有锁定装置都是处于锁定状态!
- 当儿童乘坐时, 必须使用安全带且保证正确扣合!
- 在使用安全带装置时, 胯带, 腰带和肩带必须一起使用!
- 在打开产品及收合产品时, 请注意不要夹到手指!
- 儿童乘坐时, 不可进行靠背角度调整!
- 当靠背和座位之间角度调节小于于150度时, 不适合6个月以下儿童使用!
- 切勿近火!
- 本儿童推车及推车系列产品只能乘坐一名儿童, 不可乘坐多名儿童!
- 为避免窒息危险, 使塑料覆盖物或类似织物远离儿童!
- Carrycot 提篮内不应增加厚度超过20mm的棉垫!

- 孩子的安全是您的责任, 不能将您的幼儿处于无人看管的情况下!
- 不要让您的幼儿将本产品当作玩具使用!
- 在零件破裂, 座布撕裂, 或是零件缺失的情况下请勿使用本产品。
- 当您的孩子乘坐, 换向座位或是提篮时, 您必须总是紧握车把!
- 当您的孩子乘坐换向座位或是提篮时, 请勿将其从车架上拆卸!
- 使用前必须检查产品Classic座椅, Reversible换向座位, 或是Carrycot提篮上的连接器正确连接到位并锁定!
- 本儿童推车系列产品不适合跑步以及溜冰时使用!
- 安装或移除汽车儿童安全座椅连接器时, 请勿让儿童靠近, 以免夹伤!
- Greentom Classic 经典儿童推车适用儿童年龄: 0-36个月, 儿童最大重量: 18公斤!
- Greentom Reversible 可换向儿童推车不适合6个月以下儿童使用! 适用儿童年龄: 6-36个月, 儿童最大重量: 15公斤!
- Greentom Carrycot 婴儿提篮适合于无法靠自己的能力撑起身体的儿

- 童使用。适用儿童年龄: 0-6个月, 儿童最大重量: 9公斤!
- 置物篮最大承载重量是2公斤!
- Classic 经典座布, Reversible 可换向座布 和 Carrycot提篮座布 仅适用于与Greentom 儿童推车框架配合使用!
- 请仅使用Greentom出售或许可的零配件。使用未被认可的零配件可能导致危险发生!

## 注意事项:

- 请勿将前扶手作为提把使用!
- 请勿将Greentom 儿童推车系列产品及其配件产品暴露在极冷或极热的条件下使用!
- 当车台在静止状态时, 当从推车上放入或是取出儿童时, 必须锁定刹车!
- 请特别注意, 当推行Greentom儿童推车及其系列产品上下人行道时, 必须以向后的反向方式操作!
- 只能在牢固干燥的水平表面上使用Greentom儿童推车!
- 当轮胎在一些表面 (特别是光滑的地板如拼花地板、复合地板和油地毡) 行走时, 会留下轮子痕迹!

- 在没有遮阳篷, 或是在高温的环境下, 请勿使用雨罩!
- 当儿童从出生开始使用Greentom 儿童推车及其系列产品时, 我们建议Greentom Classic 和Greentom Carrycot一起使用, 或者与Greentom 儿童推车相匹配的汽车儿童安全座椅一起使用, 适用于大约6到8个月的婴儿 (重量在9公斤之内)!
- Greentom Carrycot 提篮只能使用产品自带的垫子, 不能另外加入其它未经制造商许可的垫子!

### 维护 / 废弃物去除 / 保修 / 维护:

- Greentom 婴儿车需要经常定期维护。
- 定期使用湿巾对车架、座布组、遮阳篷和购物篮做清洁工作。请不要使用刺激性的清洁剂。
- 本产品在下雨, 雪中或沙滩上使用后, 请以柔软, 吸水性较好的布擦拭干净。

### 废弃物去除:

- 我们烦请您从Greentom 婴儿车上将包装材料去除。
- 所有的包装材料均为可循环回收的纸板。设计婴儿车时, 考虑得很周全, 因而可以很简便地对所用材料进行去除并进行回收。若希望了解更多的资讯, 请见: [www.greentom.com](http://www.greentom.com)

### 下列情况下保修将失效:

- 在用于非使用手册内所描述的目的时。

- 当产品不是由经我们所授权之经销商送来修理的情况下。
- 向工厂递交产品时没有原始的购物发票 (通过零售商和 / 或进口商)。
- 如果修理是由第三方或未经我们批准的经销商进行的。
- 如果损坏是因使用不当, 或维护不当, 或因不小心对车架 / 或布料的撞击所造成。
- 如果部件显示的是日常使用 (轮子、转 / 运动件) 可能会产生的正常磨损。

### 生效日期:

- 保修期从产品被购买当日算起。

### 维修保证期:

- 请在我们的Greentom的网站上注册您购买的Greentom。
- 保修期为连续的24个月。
- 维修保证只对第一位物主有效, 保修权不可转让。

### 损坏的情况下如何操作:

- 购买了本产品之后, 您应该保存好购买凭证。购买凭证上的购买日期应该清晰可见。有问题或发生了损坏, 您可以和您的供应商联络。
- 产品不能退回或更换。
- 不提供延长保修期的权利。直接退还给工厂的产品, 不在保修范围之内。
- 产品按照欧洲安全规范和品质标准所制造。本产品在售时无工艺和材料缺陷。
- 虽然我们尽了最大的努力, 但如果本产品仍然在24个月的保修期之内出现了材料和 / 或制造方面的问题 (如使用手册内所描述之正常使用的情况下) 的话, 我们将按照保修条款进行操作。在这种情况下, 您可以与您的经销商联络。

- 有关保修条款之适用性的更多信息, 请和经销商联络或查访我们的网页: [www.greentom.com](http://www.greentom.com)

### 询问和联系:

若您还有其它问题, 请与您的经销商或进口商联络 (见[www.greentom.com](http://www.greentom.com))

请访问我们的网站观看更多使用说明的影片

### 般信息和问题:

[info@greentom.com](mailto:info@greentom.com)

### 服务方面的事项:

[support@greentom.com](mailto:support@greentom.com)

## 日本語

## 重要 - 今後の参考のためにこれらの指示を守ってください

## 警告:

- 警告! お子様から絶対に目を離さないでください。
- 警告! お子様危険にさらされる恐れがあります。
- 警告! 使用前にすべての装置がロックされていることを確認してください。
- 警告! 部品が壊れたり、破れたり、または不足している場合には使用しないでください。
- 警告! けがを確実に防ぐために本製品の開閉時および調整時には、お子様を遠ざけてください。
- 警告! お子様はまだキャリーコットの中の場合は、Greentom キャリーコット / リバーシブルシートをフレームから取り外さないでください。
- 警告! お子様 Greentom の中にいるときは、必ずハンドルを握ってください。
- 警告! Greentom の中にお子様を乗せたまま持ち運ばないでください。
- 警告! Greentom 製品やその近くでお子様を遊ばせないでください。
- 警告! Greentom Classic シートと Greentom Reversible シートユニットは、6ヶ月未満のお子様には適していません。
- 警告! Classic および Reversible では、シートベルトを常に使用してください。
- 警告! 使用前に Carrycot、Reversible シート、Classic シート、カーシートアダプター、安全バーが正しく取り付けられていることを確認してください。
- 警告! この製品はランニングやスケートをしながらの使用には適していません。
- 警告! 登り坂または下り坂の歩道で Greentom を操作する際は特に注意を払って

ください。この操作は後方に下がりながら行う必要があります。

- 警告! 路面の素材 (フローリング、ラミネート、リノリウムのような特に滑らかな床) によってはタイヤの後が残る場合があります。
- 警告! Classic、Reversible または Carrycot またはその部品を台の上で使用しないでください。
- 警告! Greentom 製品は水平で硬い乾燥面でのみ使用してください。
- 警告! カーシートアダプターの着脱時は、お子様を近くに寄せず、何も持たずに行ってください。

## 安全上の注意:

## 警告:

- Greentom Carrycot は、自力で起き上がる、転がる、または、手や膝をついて起き上がることができないお子様に適しています。お子様の体重の上限: 9kg。
- Greentom Carrycot は、誕生から生後6か月 / 体重9kg 以下 / 身長66cm 以下のお子様を対象としています。
- Greentom Reversible は、生後6か月から約2.5歳半 / 体重15kg 以下 / 身長93cm 以下のお子様を対象としています。
- Greentom Classic は、生後6か月から約4歳半 / 体重 18 kg 以下 / 身長110cm 以下のお子様を対象としています。
- 生後すぐから使用する場合には、生後約6~8ヶ月 (体重9kg以下) まで Greentom を Greentom Carrycot または適合するカーシートと併用することをお勧めします。
- Greentom Classic、Greentom Reversible および Greentom Carrycot は Greentom にのみ対応しています。
- 静止時や、お子様を本製品に乗せたり、降ろしたりする際には、必ずフレームのパーキン

グブレーキをかけてください。

- 絶対にお子様か人の手を借りずに本製品から降りることがないようにしてください。
- 買い物かごの耐荷重は2kgまでです。
- ハンドル、背もたれまたはサイドにかかるすべての荷重が Greentom の安定性に影響を与えます。
- Greentom が正常に安全に動作しているかどうかを定期的に確認し、十分にメンテナンスと清掃を行ってください。
- 絶対に一度に2人以上のお子様を Greentom で運ばないでください。
- Greentom 製品に乗っているお子様の頭が体よりも低い位置にならないようにしてください。
- Greentom 製品でお子様が眠っているときに、平坦でない場所に停めておかないでください。
- Greentom 製品を極端な温度下や炎の近く、またはその他強い熱源の近くに放置しないでください。
- Carrycot または Reversible シートを使用するときは、必ずカバーストラップを使用してください。
- フロントバー を持ち手として使用しないでください。
- キャンプカーなしに、または極端な暑さの中でレインカバーを使用しないでください。
- このファブリックは日光によって変色する場合があります。
- Greentom により販売または承認されている付属品や交換部品のみを使用してください。その他の付属品の使用は危険な場合があります。
- 追加のマットレスを Carrycot に追加しないでください。
- 股ベルトは、常に腰ベルト / 肩ベルトと正しく接続させて使用してください。

- 部品の損傷を引き起こす可能性がありますので、ロゴ / ラベルをファブリックカバーやフレームから取り外さないでください。
- 絶対にお子様に乗っている状態でGreentomを持ち上げたり、エスカレーターや階段を使用しないでください。
- フレームと併用されるカーシートはベッドの代わりにはなりません。お子様が眠る必要がある場合は、適切な キャリーコット、折りたたみ式ベッドまたはベッドに寝かせる必要があります。
- 本製品は、EN 1888:2012, EN 1888-2, EN 14666:2014, SOR/85-379, AS/NZS 2088:2013 に従った安全要求事項を満たしています。

## メンテナンス:

- Greentom のメンテナンスと清掃を頻繁に行ってください。
- 定期的にフレーム、シート、キャンピー、買い物かごを水で濡らし軽く絞った布で拭き取ってください。強力な洗剤は使用しないでください。
- 雨や雪の中、またはビーチでの使用後は柔らかい吸収性の布で拭いてください。

## 廃棄:

環境保護のため、Greentom と包装廃棄物の分別をお願いします。すべての梱包材はリサイクルダンボールで作られており、何らかの方法で可能な場合はすべてリサイクルする必要があります。本ベビーカーは分解と使用材料のリサイクルが容易なように設計されています。詳細については次のサイトをご覧ください:  
www.greentom.com

## 次の場合には保証は適用されません:

- 取扱説明書に記載されている以外の用途や目的の場合。
- 本製品を弊社の許可を受けていないディーラーに修理に出した場合は、メーカーに初回購入時に (小売店および / または輸入者を介して) 受け取った領収書と一緒に本製品を提出しなかった場合。
- 修理が第三者または Greentom の許可を受けていない販売店によって行われた場合。
- その欠陥がファブリックカバーおよび / またはフレームに対する不適切または不注意な使用やメンテナンス、過失または衝撃損傷の結果生じた場合。
- その部品 (ホイール、回転部品、可動部品など) が自然劣化や正常な使用において生じた傷や損耗の場合。

## 有効日:

保証は、製品の購入日から有効となります。

## 保証期間:

- 弊社のウェブサイトであなたの Greentom を登録してください。
- 保証期間は24ヶ月間です。
- 保証は Greentom の最初の所有者にのみ適用され、譲渡することはできません。

## 欠陥が見つかった場合の対処方法:

- 製品購入時の領収書を保管しておいてください。領収書に記載された購入日がはっきりと見える必要があります。万一、問題や欠陥が見つかった場合は、販売店にご連絡ください。
- Greentom には販売した製品の返品または交換を受け入れる義務はありません。
- 修理に出すことにより保証期間が延長されることはありません。メーカーに直接修理を

- 依頼した場合は、保証の対象となりません。
- この保証条項は、欧州指令99 / 44 / EG (1999年5月) に準拠しています。

本製品は、本製品に適用される現在の欧州安全要件と品質基準に従って製造されており、購入時の投量や材料に欠陥はありません。この製品は製造プロセス中にさまざまな品質チェックを受けています。

弊社の努力にもかかわらず、24ヶ月間の本製品の保証期間内 (取扱説明書に記載されている通常の使用において) 材料 / 製造に欠陥が見つかった場合、弊社は本保証の契約条件を遵守します。その場合は 正規代理店 その場合は 正規代理店にご連絡ください。

保証条件の適用に関する詳細については、販売店にお問い合わせいただくか、弊社のウェブサイトをご覧ください: www.greentom.com

## お問い合わせ&amp;ご質問:

ご質問がありましたら、お買い上げの販売店または輸入者にお問い合わせいただくか、もしくは www.greentom.com をご覧ください。

www.greentom.com

取扱説明ビデオについては、弊社のウェブサイトをご覧ください。

一般的情報やご質問は下記宛てにメールにてお問い合わせください: info@greentom.com

サービスに関するお問い合わせはこちらまで: support@greentom.com

## 한국어

**중요 - 본 사용설명서를 차후에 참고할 수 있도록 보관하십시오.**

**경고:**

- **경고!** 어린이를 유모차에 태운 채 혼자 두지 마십시오.
- **경고!** 사용중 아이의 안전은 사용자의 책임입니다.
- **경고!** 사용 전에 모든 잠금 장치들이 잠겨 있는지 확인하십시오.
- **경고!** 제품이 손상된 경우는 부품을 분실할 수 있으니 사용하지 마십시오
- **경고!** 본 제품을 펴거나 접거나 조정할 때 아이가 다치지 않도록 멀리 떨어져서 하십시오.
- **경고!** 아이가 Carrycot/양대면 시트에 타고 있을 때는 프레임에서 Carrycot/양대면 시트를 분리 하지 마십시오
- **경고!** Greentom 유모차에 아이가 타고 있을 때는 반드시 핸들바를 잡도록 유도해 주십시오.
- **경고!** Greentom 유모차에 아이가 있을 동안에는 아이를 이동 시키지 마십시오.
- **경고!** 아이가 Greentom 제품을 가지고 놀거나 제품 가까이에서 놀지 않도록 하십시오.
- **경고!** Classic 시트와 Reversible 시트 장치는 6개월 미만의 아기에게는 적당하지 않습니다.
- **경고!** 항상 유모차 사용시 항상 안전벨트를 사용하십시오.
- **경고!** 사용 전에 반드시 Greentom Carrycot, 양대면 시트, 클래식 시트, 카 시트 부착부품 및 안전바가 정확하게 장착되어 있는지 확인 하십시오.
- **경고!** 본 제품은 달리기나 스케이팅용으로 적절하지 않습니다.
- **경고!** Greentom 유모차를 위아래 도로나 인도로 이동할 때는 반드시 유모차를 뒤에서 조작하여야 하며 주의를 기울여야 합니다.

- 본 제품의 바퀴들은 바닥 표면에는 자국을 남길 수 있습니다. (마루, 합판, 리놀륨성분 바닥 등.)
- **경고!** Greentom 클래식, 리버서블, Carrycot 또는 일부 장치를 절대로 스탠드 위에서 사용하지 마십시오.
- **경고!** Greentom 제품은 바닥이 단단하고 평평하며 건조한 곳에서만 사용하십시오.
- **경고!** 카 시트 아답터를 장착하거나 분리할 때 아이가 멀리 떨어져 있도록 하고 다른 물건을 손에 들고 있지 마십시오.

**안전 지시사항:****경고:**

- Carrycot 제품은 혼자 힘으로 앉을 수 없거나, 돌아 누울 수 없고 자신의 손과 무릎을 밀어서 일어날 수 없는 아기 용입니다.
- Greentom Carrycot 은 신생아에서 부터 약 6개월 유아용 입니다 / 최대 무게 9 kg / 최대 신장 66 cm.
- Greentom Reversible은 유아 6개월에서 2.5세용 입니다. / 최대중량 15 kg / 최대 신장 93 cm.
- Greentom Classic 유아 6개월에서 약 4,5 세용 입니다 / 최대중량 18 kg / 최대 신장 110 cm.
- 신생아 때부터 Greentom 제품을 사용하신다면, Greentom Carrycot 혹은 신생아 카 시트를 장착 후 생후 약 6 개월에서 8 개월 (최대 무게 9 kg)까지 병행해서 사용하시길 권장합니다.
- Greentom 모든 제품은 Greentom 프레임만 호환 됩니다.
- 유모차를 세워 둘때, 아이를 태우거나 꺼낼 때에는 항상 유모차 프레임에 브레이크를 작동시키십시오.
- 아이가 혼자 밖으로 나오지 못하게 하십시오
- 장바구니의 사용 가능 무게는 최대 2 kg입니다.

- 다.
- 핸들, 등판 대 혹은 옆 부분에 짐을 넣게 되면 Greentom 유모차의 안전한 주행에 영향을 미칩니다.
- 정기적으로 Greentom 의 모든 기능들이 정상적으로 안전하게 작동하는지를 점검, 정비하고 깨끗하게 유지하십시오.
- Greentom 에는 한 번에 한 아이 이상 태우면 안됩니다.
- 아이의 머리가 몸보다 낮은 상태로 Greentom 제품에 태우지 마십시오.
- 아이가 Greentom 제품에 타고 잠들어 있을 때에는 평평하지 않은 바닥에 세워두지 마십시오.
- Greentom 제품을 급격한 온도 변화, 화기 주변 또는 기타 강한 열원이 존재하는 장소에 노출시키지 마십시오.
- Carrycot 또는 리버서블 시트를 사용할 때는 항상 커버 스트립을 사용하십시오.
- 안전바를 운반용 손잡이로 사용하지 마십시오.
- 레인커버를 캐노피 없이 사용하거나 강한빛에서는 사용하지 마십시오.
- 패브릭은 햇빛에 변색 될 수 있습니다.
- 약세사리 혹은 부품들은 Greentom 공식 수입원 에서 판매하거나 정품 승인된 제품만을 사용하십시오. 타 회사 제품 약세사리를 사용하는 것은 위험할 수 있습니다.
- Carrycot에는 별도의 매트리스를 추가로 사용하지 마십시오.
- 허리와 어깨 벨트는 항상 가랑이 끈 줄과 함께 사용하십시오.
- 천이나 프레임에 붙은 로고 / 상표는 제거하지 마십시오, 그 부위에 손상을 초래할 수 있습니다.
- 아이를 태운 채로 Greentom 을 들어 올리거나 에스컬레이터 혹은 계단을 이용하지 마십시오.

- 제품 Chassis에 카 시트를 연결해서 사용할 경우에는, 카 시트가 Carrycot을 대신할 수 없습니다. 짐을 재우기 위해서는 반드시 아기를 재우기에 적당한 carrycot 또는 아기 침대를 사용해 주시기 바랍니다.
- 안전 요구사항 준수 및 등록 번호  
EN 1888:2012, EN 1888-2,  
EN 1466:2014, SOR/85-379,  
AS/NZS 2088:2013.

**정비:**

- 제품을 정기적으로 정비하고 청결하게 유지해 주십시오
- 프레임, 시트, 캐노피 및 바스켓은 정기적으로 젖은 천으로 청소하십시오. 강력한 세척제 제품을 사용하지 마십시오.
- 빛 속에서 Greentom 을 사용한 후에는 부드럽고 흡수성이 있는 천으로 잘 닦아 주십시오.

**분리 수거 및 폐기:**

환경보호를 위해서 Greentom 의 포장 휴지를 별도로 분리해서 폐기해 주시기 바랍니다. 저희 제품의 모든 포장 재료는 재활용 종이로 만들어져 있으며 가능한 한 재활용 되어야 한다고 생각 됩니다. 유모차 자체도 사용된 자재들의 분리 및 재활용이 쉽도록 디자인되어 있습니다. 보다 자세한 정보를 원하시면 저희 웹사이트를 방문해 주십시오: [www.greentom.com](http://www.greentom.com)

**다음의 경우에는 보증이 유효하지 않습니다:**

- 본 사용설명서에 서술되지 않은 사용 혹은 목적으로 이용한 경우.
- 해당 제품을 공식수입원에서 권한을 부여하지 않은 딜러를 통해서 수선을 의뢰한 경우.
- 해당 제품의 구입 영수증 및 구매이력(소매상 및 배급업자를 통해서 받은) 공식 수입원에 제출되지 않은 경우.

- 해당 제품이 과거에 제 3자 혹은 Greentom 에서 권한을 부여하지 않은 딜러에 의해서 수리가 이루어진 경우.
- 만일 결함이 잘못된 혹은 부주의한 사용 내지는 보관, 과실로 인해서 생겼거나, 혹은 천 또는 프레임에 충격으로 생긴 손상의 경우.
- 부품들이 일상적인 사용에서 예견되는 정상적인 마모 현상을 보이는 경우 (바퀴처럼 들고 움직이는 부품들 기타).

**보증발효 날짜:**

- 보증은 제품구입 날짜로부터 효력을 발효합니다.

**보증 기간:**

- 당사 사이트에서 당신의Greentom 를 등록 하십시오.
- 보증은 제품 구매일 부터 24개월 기간 적용됩니다.
- Greentom 의 보증은 최초 구매자에게만 적용되며 보증권한은 제 3자에게 넘겨지지 않습니다.

**제품에 결함이 있는 경우:**

- 본 제품을 구입하신 영수증은 잘 보관해 주십시오. 영수증에서 구입날짜를 명확히 읽을 수 있어야 합니다. 제품에 문제점이나 결함이 생기면 귀가 물건을 구입한 공식 수입원 또는 공식 판매처에 연락 하십시오. 제품의 교환이나 반환은 요구 할 수 없습니다. 우리는 제품보증 기간을 연장하는 권한을 부여하지 않습니다. 공식 수입원을 통하여 유통되지 않은 물건에 대해서는 수리 및 보증기간을 제공하지 않습니다.
- 그린탐은 반품 이나 교환은 책임지지 않습니다.
- 수리는 보증기간이 연장 되지 않습니다. 제품들을 제조자에게 바로 돌려주면 보증이 유효

수 없습니다.  
- 이러한 보증의 조항은 European Directive 99 / 44 / EG of 25 May 1999.를 따르고 있습니다.

Greentom 유모차 제품에 적용되는 현 유럽 및 국내 안전규칙 및 품질 기준에 맞추어 제작되었으며, 제품구입 에 있어 본 제품은 성능 및 자재에 있어서 어떠한 결함도 없음을 보증합니다. 본 제품은 공정과정 중 여러 단계에서 품질검사 점검을 받습니다.

이러한 노력에도 불구하고, 만일 본 제품에서 24개월 보증기간 이내에 (사용법 규칙에 따라서 정상적인 사용을 한 경우) 자재적 / 공정적 결함이 발견되면 Greentom 은보증 약관을 지켜드릴 것 입니다. 이런 문제가 발생한 경우는 공식 수입원 또는 공식 판매처에 연락하십시오.

보증에 대한 자세한 정보는 공식수입원 웹사이트: [www.greentom.com](http://www.greentom.com)을 방문하시길 바랍니다.

**보증발효 날짜:**

어떠한 질문이든 궁금하신 것이 있으시면 귀하의 공식 수입원 또는 공식 판매처 에 연락 주시기 바랍니다 문의번호:

[www.greentom.com](http://www.greentom.com)

소개 영상은 당사의 사이트를 방문.

일반 정보 및 문의: [info@greentom.com](mailto:info@greentom.com)

서비스 및 A/S 문의: [support@greentom.com](mailto:support@greentom.com)

**महत्वपूर्ण – इन नरिदेशों को भवषिय में इस्तेमाल के लिए संभाल कर रखें**

#### चेतावनीयों:

- चेतावनी! अपने बच्चे को कभी बनिा देखरेख के ना छोड़ें।
- चेतावनी! बच्चे की सुरक्षा आपकी जम्मेदारी है।
- चेतावनी! इस्तेमाल से पहले सुनिश्चित कर लें कि सभी लॉकगि डविाइसेस लॉक किए गए हैं।
- चेतावनी! यदि उत्पाद टूटा, फटा हो, या कोई भाग उपलब्ध ना हों, तो इसे इस्तेमाल ना करें।
- चेतावनी! चोट लगना टालने के लिए सुनिश्चित करें कि आपका बच्चा इस उत्पाद की अनफोल्डगि और फोल्डगि के समय दूर रहे।
- चेतावनी! जब बच्चा Greentom कैरीकॉट / रविर्सबिल सीट के भीतर हो, तब कैरीकॉट / रविर्सबिल सीट को फ्रेम से ना नकिलें।
- चेतावनी! जब बच्चा Greentom में हो, तब हैंडल बार को पकड़ें रहें।
- चेतावनी! जब बच्चा Greentom के भीतर हो, तब उसे गोद में ना लें।
- चेतावनी! अपने व अन्य बच्चों को Greentom उत्पाद से या इसके आसपास खेलने ना दें।
- चेतावनी! Greentom Classic और Greentom Reversible सीट यूनिट्स 6 माह से कम उम्र के बच्चों के लिए उपयुक्त नहीं हैं।
- चेतावनी! Greentom क्लासिक और रविर्सबिल पर हमेशा सेफ्टी हारनेस का इस्तेमाल करें।
- चेतावनी! इस्तेमाल से पहले जांच लें कि कैरीकॉट, रविर्सबिल सीट, क्लासिक सीट या कार सीट अटैचमेंट डविाइसेस और सेफ्टी बार ठीक तरह से लगे हुए हैं।
- चेतावनी! दौड़ते समय या स्केटगि करते समय इस उत्पाद का इस्तेमाल ना करें।
- चेतावनी! Greentom को फुटपाथ पर चढ़ाते हुए या उससे उतारते हुए वशिष सावधानी बरतें। यह कार्य पीछे हटते हुए ही करें।

- चेतावनी! इसके टायर्स कुछ सतहों पर नशान छोड़ सकते हैं (जैसे पार्क, लैमिनेट और लिनोलियम आदि चिकनी सतहें)।
- चेतावनी! कभी भी Greentom Classic, Reversible या Carrycot या भागों का स्टैंड पर प्रयोग न करें।
- चेतावनी! Greentom उत्पादों का केवल ठोस, क्पैतजिकि तल और सूखी सतह पर ही प्रयोग करें।
- चेतावनी! कार सीट एडॉप्टर्स लगाते या हटाते समय बच्चों को दूर रखें।

#### सुरक्षा नरिदेश:

##### चेतावनी:

- Greentom Carrycot उन बच्चों के लिए उपयुक्त है जो बनिा मदद के बैठ नहीं सकते, लेटे-लेटे पलट नहीं सकते या खुद को हाथ और घुटनों के बल उठा नहीं सकते।
- Greentom Carrycot को जन्म से लेकर लगभग 6 माह / अधिकतम 9 कगिरा / अधिकतम 66 सेमी तक इस्तेमाल किया जाना चाहिए।
- Greentom Reversible को 6 माह से लगभग 2.5 वर्ष / अधिकतम 15 कगिरा / अधिकतम 93 सेमी के बच्चों के लिए इस्तेमाल किया जाना चाहिए।
- Greentom Classic को 6 माह से लगभग 4.5 वर्ष / अधिकतम 18 कगिरा / अधिकतम 110 सेमी के बच्चों के लिए इस्तेमाल किया जाना चाहिए।
- जब जन्म से ही इस्तेमाल कर रहे हों, तब हम अनुशंसा करेंगे Greentom को एक Greentom Carrycot या मैचगि बेबी कार सीट के साथ करीब 6 - 8 महिनैं तक (वज़न अधिकतम 9 कगिरा होने तक) इस्तेमाल करें।
- Greentom Classic, Greentom Reversible और Greentom Carrycot केवल Greentom चैसिस के साथ ही इस्तेमाल किए जा सकते हैं।

- एक जगह खड़े रहने पर या बच्चे को उत्पाद में रखते समय या उससे बाहर नकिलते समय हमेशा पार्कगि ब्रेक लगाकर रखें।
- कभी भी बच्चे को उत्पाद से बनिा मदद के बाहर ना नकिलने दें।
- बास्केट में अधिकतम 2 कगिरा वज़न रखा जा सकता है।
- हैंडल, बैकरेस्ट या साइड पर किसी भी तरह का वज़न लटकाने पर Greentom की स्थिरता पर वपिरीत असर पड़ता है।
- नयिमति रूप से जांच कर सुनिश्चित करें कि Greentom ठीक तरह से और सुरक्षित रूप से काम कर रहा है, उसका रखरखाव और सफाई अच्छे से करें।
- Greentom में एक वार में एक ही बच्चे को बैठाएं।
- Greentom उत्पाद में बच्चे का सरि, कभी भी बच्चे के शरीर से नीचा नहीं होना चाहिए।
- Greentom उत्पाद को तब असमतल जगहों पर खड़ा करके न छोड़ें जब बच्चा उसमें सो रहा हो।
- Greentom उत्पादों को को अधिक ऊँचे तापमान, आग की लौ, या अन्य गरम चीजों से बचाएं।
- कैरीकॉट या रविर्सबिलि सीट का उपयोग करते समय हमेशा कवर स्ट्रैप का उपयोग करें।
- सुरक्षा बार को उठाने के हैंडल की तरह इस्तेमाल ना करें।
- रेनकवर को कैनोपी के बनिा या अत्यधिक ऊँचे तापमान पर इस्तेमाल ना करें।
- धूप के कारण फेब्रिकि का रंग खराब हो सकता है।
- केवल Greentom द्वारा बकिरी किए जाने वाले या उनके द्वारा मान्यता प्राप्त एक्सेसरीज़ या पुरजे ही इस्तेमाल करें। अन्य एक्सेसरीज़ का इस्तेमाल करना खतरनाक हो सकता है।
- Carrycot पर कोई अतिरिक्त मैट्रेस ना रखें।
- हमेशा कमर और कंधों के बेल्ट के साथ क्रॉच स्ट्रैप का इस्तेमाल करें।
- फेब्रिकि कवर या फ्रेम पर लगे लोगो / लेबल ना हटाएं। इससे उन भागों को क्षति हो सकती है।

- जब भी बच्चा स्ट्रॉलर के भीतर हो, तब Greentom को ना तो उठाएं, ना ही एस्केलेटर या सीढ़ियों का प्रयोग करें।
- चैसिस के साथ इस्तेमाल की जाने वाली कार सीट को पलंग या बसितर की तरह इस्तेमाल ना करें। यदि आपका बच्चा सोना चाहता है, तो उसे एक उपयुक्त कैरीकॉट, पलंग या बसितर में सुलाएं।
- EN 1888:2012, EN 1888-2, EN 1466:2014, SOR/85-379, AS/NZS 2088:2013 की सुरक्षा आवश्यकताओं का अनुपालन करता है।

#### रखरखाव:

- Greentom का रखरखाव और सफाई नयिमति रूप से करें।
- फ्रेम, सीट, छत और बास्केट को नयिमति अंतराल पर गीले कपड़े से साफ करें। किसी तेज़ क्लीनर का इस्तेमाल ना करें।
- वारशि, बर्फवारी या बीच पर इस्तेमाल के बाद उत्पाद को एक नरम, सोखने वाले कपड़े से साफ करें।

#### अपशषि्ट पृथक्करण:

पर्यावरण को सुरक्षित रखने की दृष्टि से, हम आपसे वनिमूर आग्रह करते हैं कि Greentom से नकिलने वाले अपशषि्ट / कचरे को श्रेणी के अनुसार अलग कर लें। सभी पैकेजगि मटीरियल रिसाइकलुड कार्डबोर्ड का बना होता है और जब भी संभव हो, इसे रिसाइकल करें। स्ट्रॉलर को आसान पृथक्करण और इस्तेमाल की गई सामग्री की रिसाइकलगि के लिए डिज़ाइन किया गया है। अधिक जानकारी के लिए कृपया [www.greentom.com](http://www.greentom.com) देखें।

#### वॉरंटी नमिनलखिति घटनाओं में मान्य नहीं होगी:

- पुस्तकियां में वरणति उद्देश्य के अलावा अन्य उद्देश्यों के लिए इस्तेमाल होने पर।

- इस उत्पाद को किसी ऐसे वकिरेता के पास रपियर हेतु देने पर, जो हमारे द्वारा अधिकृत ना हो।
- उत्पाद को नरिमाता के यहां खरीद की मूल रसीद के बनिा प्रस्तुत (रिटिलर और / या आयातकर्ता के माध्यम से) किए जाने पर।
- किसी ऐसे तृतीय पक्ष या वकिरेता द्वारा रपियर किए जाने पर, जो Greentom द्वारा अधिकृत ना हो।
- यदि खराबी किसी अनुचति या लापरवाही-पूर्ण इस्तेमाल या रखरखाव के कारण हुई हो, या फेब्रिकि कवर और / या फ्रेम को लापरवाही अथवा टक्कर के कारण क्षति हुई हो।
- पुरजों (जैसे पहिये, घुमने और हलिनने वाले भाग, आदि) को दैनिकि इस्तेमाल से होने वाली अपेक्षित सामान्य टूट-फूट होने पर।

#### प्रभावी होने की तारीख:

उत्पाद खरीदने की तारीख से ही वॉरंटी प्रभावी मानी जाएगी।

#### वॉरंटी की शर्तें:

- अपने Greentom को हमारी वेबसाइट पर पंजीकृत करें।
- वॉरंटी 24 लगातार महिनैं के लिए लागू होगी।
- वॉरंटी केवल Greentom के प्रथम मालिक के लिए मान्य होगी और यह हस्तांतरणीय नहीं है।

#### खराबी आने पर क्या करें:

- उत्पाद खरीदने के बाद खरीद की रसीद संभाल कर रखें। रसीद पर खरीद की तारीख स्पष्ट रूप से दखिनी चाहिए। कोई भी समस्या या खराबी आने पर अपने वकिरेता से संपर्क करें।
- Greentom उत्पाद को वापस लेने या बेचे गए उत्पाद को बदलने के लिए बाध्य नहीं हैं।
- रपियर किए जाने पर वॉरंटी की अवधि बढ़ाई नहीं जाएगी। सीधे नरिमाता को लौटाए जाने वाले उत्पाद वॉरंटी के लिए पात्र नहीं होंगे।

- यह वॉरंटी नयिम यूरोपियन डाइरेक्टिवि 99 / 44 / EG दनांक 25 मई 1999 का अनुपालन करता है।

इस उत्पाद का नरिमाण वर्तमान यूरोपियन सुरक्षा एवं गुणवत्ता मानकों के अनुसार किया गया है जो इस उत्पाद पर लागू होते हैं, और खरीद के समय यह उत्पाद कारीगरी और सामग्री की खराबियों से मुक्त है। उत्पाद को उत्पादन प्रक्रिया के दौरान वभिन्न गुणवत्ता जांचों से गुज़ारा गया है।

हमारे इन प्रयासों के बावजूद, यदि उत्पाद में 24 माह की वॉरंटी अवधि के भीतर कोई सामग्री / नरिमाण संबंधी खराबी आती है (उपयोगकर्ता नरिदेशों में वरणति सामान्य इस्तेमाल करते हुए), तो हम वॉरंटी के नयिम और शर्तों के पालन करेंगे। ऐसा होने पर कृपया अपने वकिरेता से संपर्क करें।

वॉरंटी के नयिम और शर्तें लागू होने के बारे में वसितुत जानकारी के लिए आप वकिरेता से संपर्क कर सकते हैं या हमारी वेबसाइट [www.greentom.com](http://www.greentom.com) देख सकते हैं।

#### संपर्क और सवाल:

यदि आपके कोई भी सवाल हों, तो कृपया अपने वकिरेता या आयातकर्ता से संपर्क करें या पर जाएं।

[www.greentom.com](http://www.greentom.com)

नरिदेश वीडियो के लिए कृपया हमारी वेबसाइट पर जाएं।

सामान्य जानकारी एवं प्रश्नों के लिए: [info@greentom.com](mailto:info@greentom.com)

सेवा के लिए: [support@greentom.com](mailto:support@greentom.com)

## ไทย

### สำคัญ – โปรดเก็บคู่มือการใช้งานนี้ไว้เพื่ออ้างอิงในอนาคต

#### คำเตือน:

- คำเตือน! อย่าทิ้งลูกของคุณโดยไม่มีใครดูแล
- คำเตือน! ความปลอดภัยของเด็กคือความรับผิดชอบของคุณ
- คำเตือน! ตรวจสอบให้แน่ใจว่าได้ล็อกอุปกรณ์ครบถ้วนก่อนการใช้งาน
- คำเตือน! ห้ามใช้ผลิตภัณฑ์นี้ในกรณีที่เกี่ยวข้องหาย ฉีกขาด หรือมีชิ้นส่วนไม่ครบ
- คำเตือน! เพื่อหลีกเลี่ยงเสียงการบดเคี้ยว โปรดให้บุตรของคุณอยู่ห่างๆ เมื่อทำการพับผลิตภัณฑ์
- คำเตือน! ห้ามนำตะกร้าหัว / ที่นั่งกลับด้านใด Greentom ออกจากโครงในขณะที่เด็กกำลังอยู่ใน ตะกร้าหัว / ที่นั่งกลับด้านใด
- คำเตือน! จับที่ตามจับเสมอเมื่อบุตรของคุณอยู่ใน Greentom
- คำเตือน! ห้ามหิ้วเด็กในขณะที่อยู่ใน Greentom
- คำเตือน! ห้ามให้บุตรของคุณเล่นกับผลิตภัณฑ์นี้
- คำเตือน! ที่นั่ง Greentom Classic และที่นั่งกลับด้านใด Greentom Reversible ไม่เหมาะสำหรับเด็กอายุต่ำกว่า 6 เดือน
- คำเตือน! ไซสายนิรภัยของ Greentom Classic และ Reversible ทุกครั้ง
- คำเตือน! ตรวจสอบให้แน่ใจว่าได้ใส่อุปกรณ์ต่างๆ ของ Carrycot, Reversible seat, Classic seat หรืออุปกรณ์ที่ยึดกับคาร์ซีทไว้อย่างถูกต้องก่อนใช้งาน
- คำเตือน! อุปกรณ์นี้ไม่เหมาะสำหรับใช้งานในขณะที่วิ่งหรือเล่นสกี
- คำเตือน! ไซความระมัดระวังเป็นพิเศษในขณะขึ้น Greentom ขึ้นลงทางเท้า ทานีควรรีขึ้นกลับหลัง

- คำเตือน! ล้ออาจทิ้งรอยไวนบนพื้นผิวบางประเภท (โดยเฉพาะพื้นผิวที่เรียบ เช่น ปาร์เก ลามีนเนต หรือกระเบื้องยาง)
- คำเตือน! ห้ามใช้ผลิตภัณฑ์ Greentom Classic, Reversible หรือ Carrycot หรือชิ้นส่วนใดๆ บนโต๊ะ
- คำเตือน! ใช้ผลิตภัณฑ์ Greentom บนพื้นที่แข็ง ไม่ลาดเอียง และแห้งเท่านั้น
- คำเตือน! ให้เด็กอยู่ห่างๆ และไมเอามือเข้ามาใกล้ในขณะที่ติดตั้งหรือถอดตะแคงเดอคาร์ซีท

#### คำแนะนำด้านความปลอดภัย:

##### คำเตือน:

- Greentom Carrycot เหมาะสำหรับเด็กที่ยังไม่สามารถนั่ง กลิ้งตัวได้เอง หรือไซแขนยังไม่ตัวขึ้นมาได้.
- Greentom Carrycot มีวัตถุประสงค์การใช้งานตั้งแต่แรกเกิดจนถึงอายุ 6 เดือน นำหนักไม่เกิน 9 กก. / ความสูง 66 ซม.
- Greentom Reversible มีวัตถุประสงค์การใช้งานตั้งแต่ 6 เดือน จนถึงอายุประมาณ 2.5 ปี นำหนักไม่เกิน 15 กก. / ความสูง 93 ซม.
- Greentom Classic มีวัตถุประสงค์การใช้งานตั้งแต่ 6 เดือน จนถึงอายุประมาณ 4.5 ปี นำหนักไม่เกิน 18 กก. / ความสูง 110 ซม.
- หากใช้งานตั้งแต่แรกเกิด เราและนำให้ไซ Greentom ร่วมกับ Greentom Carrycot หรือคาร์ซีทเด็กอ่อนที่เข้ากันได้จนกว่าอายุ 6 - 8 เดือน (นำหนักไม่เกิน 9 กก.)
- Greentom Classic, Greentom Reversible และ Greentom Carrycot ไซกันได้กับแฮสซี Greentom เท่านั้น
- ไซเบรคโลที่แฮสซีทุกครั้งที่จะจอดอยู่กับที่ หรือเวลาอุ้มเด็กขึ้นหรือลงจากผลิตภัณฑ์

- ห้ามให้เด็กออกจากผลิตภัณฑ์เองโดยไม่มี การช่วยเหลือ
- น้ำหนักสูงสุดที่ตะกร้ารองรับได้คือ 2 กก.
- น้ำหนักที่แขวนอยู่กับตามจับ พนักพิง และด้านข้าง ล้วนมีผลกับความสมดุลของ Greentom
- ตรวจสอบเป็นประจำว่า Greentom ทำงานได้อย่างถูกต้องและปลอดภัย โปรดดูแล และทำความสะอาดให้ดี
- ห้ามให้เด็กเกิน 1 คนนั่ง Greentom พร้อมกัน
- ในการใช้งานผลิตภัณฑ์ Greentom ห้ามให้ศีรษะของเด็กอยู่ต่ำกว่าตัวของเด็ก
- อย่าจอดผลิตภัณฑ์ Greentom บนพื้นที่ไม่เรียบในขณะที่มีเด็กนอนหลับอยู่ข้างใน
- ห้ามให้ผลิตภัณฑ์ Greentom สัมผัสกับอุณหภูมิที่สูงหรือต่ำมาก หรือพื้นผิวที่มีความร้อนสูง
- ไซผ้าคลุมเสมอเวลาใช้ Carrycot หรือ Reversible seat
- อย่าไซรววกันเป็นหู้หัว
- ห้ามใช้ผ้าคลุมกันฝนโดยไม่ใส่หลังคาหรือในความร้อนสูง
- สีที่ผ้าอาจซีดจางได้นี้เนื่องจากแสงแดด
- ไซอุปกรณ์เสริมและอะไหล่ที่รับรองโดย Greentom เท่านั้น การไซอุปกรณ์เสริมอื่นอาจเป็นอันตรายได้
- ไม่ควรใส่เบาะเพิ่มเติมใน Carrycot.
- ไซสายรัดหวางขาพร้อมกับสายรัดเอวและไหล่เสมอ
- อย่านำตราสัญลักษณ์/ลาเบลบนผ้าหรือโครงออก เพราะอาจทำให้เสียหายได้
- ห้ามยก Greentom ขึ้นบันไดเลื่อนหรือขึ้นบันไดเมื่อเด็กยังอยู่ภายใน
- สำหรับคาร์ซีทที่ไซร่วมกับแฮสซีของ คาร์ซีทนั้น ไม่สามารถแทนที่เบาะหรือที่นั่งอื่นได้ หากเด็กจำเป็นต้องนอน ควรไซ ตะกร้าหัวเบาะ หรือที่นั่งที่เหมาะสม

- ปฏิบัติตามข้อกำหนดด้านความปลอดภัย EN 1888:2012, EN 1888-2, EN 1466:2014, SOR/85-379, AS/NZS 2088:2013.

#### การบำรุงรักษา:

- ดูแลและทำความสะอาด Greentom บ่อยๆ
- ทำความสะอาดโครง ที่นั่ง หลังคา และตะกร้าขูป้องกันเป็นประจำด้วยผ้าชุบน้ำหมาดๆ
- อย่าใช้สารทำความสะอาดที่มีฤทธิ์รุนแรง
- เช็ดผลิตภัณฑ์ด้วยผ้านุ่มที่ชุบน้ำได้ หลังจากใช้งานในขณะที่ฝนตก ทิมะตก หรือหลังใช้งานที่ชายหาด

#### การแยกขยะ:

เพื่อปกป้องสิ่งแวดล้อม เราขอให้คุณแยกขยะบรรจุภัณฑ์ออกจาก Greentom วัสดุของบรรจุภัณฑ์ทำมาจากกระดาษรีไซเคิล และควรนำไปรีไซเคิลทั้งหมด รถเข็นเด็กนี้ได้รับการออกแบบมาให้สามารถแยกและนำวัสดุไปรีไซเคิลได้อย่างง่ายดาย ดูข้อมูลเพิ่มเติมที่: [www.greentom.com](http://www.greentom.com)

#### การรับประกันจะไม่เป็นผลในกรณีต่อไปนี้:

- ในกรณีที่ใช้งานในวัตถุประสงค์ที่แตกต่างจากที่ระบุไว้ในคู่มือนี้
- ในกรณีที่ส่งผลิตภัณฑ์นี้ไปซ่อมกับตัวแทนที่ไม่ได้รับการอนุญาตจากรเรา
- ในกรณีที่ส่งผลิตภัณฑ์นี้ให้กับผู้ผลิตโดยไม่มีใบเสร็จรับเงินดั้งเดิม (จากผู้ค้าปลีก และ / หรือผู้นำเข้า)
- หากทำการซ่อมแซมโดยบุคคลที่สามซึ่งไม่ได้รับอนุญาตจาก Greentom
- หากความชำรุดบกพร่องเกิดจากการใช้งานอย่างไม่ถูกต้องหรือขาดความระมัดระวัง ความเสียหาย หรือความเสียหายจากแรงกระแทกจากผาคคลุมและ / หรือโครง

- หากชิ้นส่วนมีการสึกหรอตามปกติจากการใช้งานประจำวัน (ล้อ อุปกรณ์หมุนและเคลื่อนไหว ฯลฯ)

#### วันที่มีผลบังคับใช้:

การรับประกันจะเริ่มมีผล ณ วันที่ซื้อผลิตภัณฑ์

#### เงื่อนไขการรับประกัน:

- ลงทะเบียน Greentom ของคุณในเว็บไซต์ของเรา
- การรับประกันจะมีผล 24 เดือนติดต่อกัน
- การรับประกันจะใช้ได้สำหรับผู้เป็นเจ้าของ Greentom รายแรกเท่านั้น และไม่สามารถโอนสิทธิ์ได้

#### ควรทำอย่างไรเมื่อเกิดความชำรุดบกพร่อง:

- เก็บใบเสร็จรับเงินไว้หลังจากที่ซื้อผลิตภัณฑ์ ต้องเห็นวันที่ซื้อได้อย่างชัดเจนในใบเสร็จรับเงิน หากเกิดปัญหาหรือความชำรุดบกพร่อง โปรดติดต่อผู้ค้าปลีกของคุณ
- Greentom ไม่จำเป็นต้องรับคืนหรือเปลี่ยนผลิตภัณฑ์ที่ขายไปแล้ว
- การซ่อมแซมจะไม่ใช่ขยายระยะเวลาในการรับประกัน ผลิตภัณฑ์ที่ส่งกลับไปยังผู้ผลิตโดยตรง ไม่อยู่ในเงื่อนไขของการรับประกัน
- ขอความการรับประกันนี้เป็นไปตาม European Directive 99 / 44 / EG วันที่ 25 พฤษภาคม 1999

ผลิตภัณฑ์นี้ได้รับการผลิตตามข้อกำหนดด้านความปลอดภัยของยุโรปและมาตรฐานคุณภาพในปัจจุบันที่ไซได้กับผลิตภัณฑ์นี้ และผลิตภัณฑ์นี้ปราศจากความชำรุดบกพร่องในด้านการผลิตและวัสดุ ณ เวลาที่

ซื้อ ในกระบวนการผลิต ผลิตภัณฑ์นี้ได้ผ่านการตรวจสอบคุณภาพต่างๆมาแล้ว

แม้ว่าเราจะพยายามแล้ว แต่หากผลิตภัณฑ์นี้เกิดความบกพร่องในระยะเวลา 24 เดือนของการรับประกัน (จากการใช้งานตามปกติที่ตั้งระบุไว้ในคู่มือการใช้งาน) เราจะปฏิบัติตามข้อกำหนดและเงื่อนไขของการรับประกัน ในกรณีนี้ โปรดติดต่อตัวแทนจำหน่ายของคุณ

สำหรับรายละเอียดเพิ่มเติมเกี่ยวกับเงื่อนไขและข้อกำหนดในการรับประกัน คุณสามารถติดต่อตัวแทนจำหน่ายของคุณ หรือไปที่เว็บไซต์ของเรา: [www.greentom.com](http://www.greentom.com)

#### การติดต่อและคำถาม:

หากมีคำถาม โปรดติดต่อตัวแทนจำหน่ายของคุณ หรือไปที่

[www.greentom.com](http://www.greentom.com)

โปรดไปที่เว็บไซต์ของเราเพื่อดูวิดีโอคำแนะนำ.

สำหรับข้อมูลทั่วและคำถามทั่วไป โปรดไปที่: [info@greentom.com](mailto:info@greentom.com)

สำหรับการบริการ: [support@greentom.com](mailto:support@greentom.com)

**חשוב – שמרו על הוראות השימוש לעיון חוזר בעתיד.**

**אזהרות:**

- אזהרה! לעולם אל תשאירו את ילדיכם ללא השגחה.
- אזהרה! בטיחותו של ילדכם היא באחריותכם.
- אזהרה! ודאו שכל התקני הנעילה נעולים לפני השימוש.
- אזהרה! אין להשתמש במוצר אם החלקים בו שבורים קרועים או חסרים.
- אזהרה! כדי למנוע פציעה, הקפידו להרחיק את ילדכם בעת פתיחת המוצר, קיפולו או כווננו.
- אזהרה! אין להוציא מהמסגרת את העריסה / המושב בכיוון ההפוך Greentom כשהילד נמצא עדיין בתוך העריסה / המושב בכיוון ההפוך
- אזהרה! יש להחזיק תמיד בידיה הדיחה כשהילד נמצא ב-Greentom.
- אזהרה! אין לשאת את הילד כשהוא נמצא בתוך ה-Greentom.
- אזהרה! אל תאפשרו לילדכם או לילדים אחרים לשחק במוצרי Greentom או בקרבנותם.
- אזהרה! המושב Greentom Classic והמרבית שבתוך Greentom Reversible אינם מתאימים לילדים מתחת לגיל 6 חודשים.
- אזהרה! השתמשו תמיד ברתמת הבטיחות במושב Greentom ובמושב ההפוך Greentom Reversible.
- אזהרה! ודאו שהעריסה Carrycot Reversible, המושב ההפוך Greentom Classic, המושב Greentom, התקני החיבור של מושב הבטיחות לרכב ובר הבטיחות נעולים לפני השימוש.
- אזהרה! מוצר זה אינו מתאים לשימוש בזמן ריצה או החלקה על גלגליות.

- אזהרה! שים לב במיוחד בעת תמרון Greentom Classic, Greentom Reversible או Carrycot. תואם אך ורק את השלדה של Greentom.
  - אזהרה! הגלגלים עלולים להשאיר סימנים על חלק מהרצפות (במיוחד רצפות רכות כמו פרקט טבעי או מלאכותי ולינולאום).
  - אזהרה! אין להשתמש במושב Greentom Classic, במושב ההפוך Reversible Greentom או בעריסה Greentom Carrycot או בחלקים שלהם על מעמד.
  - אזהרה! יש להשתמש במוצרי Greentom רק על משטח ישר, קשה, אופקי ויבש.
  - אזהרה! הרחיקו ילדים והשאר ידיים פנויות בעת התקנת מתאמי כיסא הבטיחות לרכב או הסרתם.
- הוראות בטיחות:**
- Carrycot מתאים לילד שאינו מסוגל להתיישב ללא עזרה, להתהפך או שאינו מסוגל לדחוף את עצמו כלפי בידיו ובכרסו.
  - Greentom Carrycot מיועד לילדים מעת לידתם ועד גיל 6 חודשים לערך / עד משקל מרבי של 9 ק"ג / עד גובה מרבי של 66 ס"מ.
  - Greentom Reversible מיועד לילדים החל מגיל 6 חודשים ועד גיל 2.5 שנים לערך / עד משקל מרבי של 15 ק"ג / עד גובה מרבי של 93 ס"מ.
  - Greentom Classic מיועד לילדים החל מגיל 6 חודשים ועד גיל 4.5 שנים לערך / עד משקל מרבי של 18 ק"ג / עד גובה מרבי של 110 ס"מ.
  - כשמתמשים ב-Greentom מהלידה, מומלץ להשתמש בו יחד עם Greentom Carrycot או עם מושב בטיחות מתאים עד גיל 6 עד 8 חודשים (משקל מרבי של 9 ק"ג).
  - Greentom Classic, Greentom Reversible או Carrycot תואם אך ורק את השלדה של Greentom. הפעילו תמיד את בלם העצירה שבשלדה כשאתם עומדים או כשאתם מניחים את הילד במוצר או מוציאים אותו ממנו.
  - לעולם אל תאפשרו לילדכם לצאת מהמוצר ללא עזרה.
  - המשקל המרבי המותר לסל הוא 2 ק"ג.
  - משא כלשהו המוצמד לידית, למשענת הגב או לצדדים משפיע על היציבות של Greentom.
  - בדקו את המוצר בקביעות כדי לוודא ש-Greentom פועל בצורה נכונה ובטוחה, תחזקו ונקו אותו היטב.
  - אין להסיע ב-Greentom יותר מילד אחד בכל פעם.
  - ראש הילד במוצר Greentom לא יהיה נמוך מגופו.
  - אין להחנות את מושב Greentom במשטח חים לא ישרים בזמן שהילד יש בו.
  - אין לחשוף את מוצרי Greentom לטמפרטורות קיצוניות, ללהבות חיות או למקורות אחרים של חום עז.
  - השתמשו תמיד ברצועת הכיסוי בעת השימוש בעריסה Greentom Carrycot או במושב ההפוך Greentom Reversible.
  - אין להשתמש בבר הבטיחות כידית נשיאה! אין להשתמש במגן מפני הגשם ללא צילון או בחום קיצוני.
  - צבע הריפוד עלול לדהות בגלל אור השמש.
  - השתמש אך ורק באביזרים או חלקי חילוף הנמכרים או מאושרים על ידי Greentom. שימוש באביזרים אחרים עלול להיות מסוכן.
  - אין להוסיף ל-Carrycot כל מוזן אחר.
  - יש להשתמש תמיד ברצועת המפשעה בשי- לוב עם רצועות המותניים והכתפיים

- אין להסיר את סמלי הלוגו / תוויות מכיסוי הריפוד או מהמסגרת, מכיוון שעלול להיגרם נזק לרכיבים אלה.
- אין להרים את Greentom או להשתמש בדרגנועים או במדרגות כשהילד נמצא עדיין בתוך המוצר.
- לגבי מושבי בטיחות בשילוב עם שדלת, מושב הבטיחות אינו תחלף למיטת תינוק או מיטת ילד. אם ילדכם צריכים לישון, יש להחליף את כיסא הבטיחות בעריסה, מיטת תינוק או מיטת ילד מתאימות.
- עומד בדרישות הבטיחות בהתאם ל-EN 1888:2012, EN 1888-2, EN 1466:2014, SOR/85-379, AS/NZS 2088:2013.

**תחזוקה:**

- תחזקו ונקו את Greentom לעתים קרובות.
- נקו בקביעות את המסגרת, את המושב את הגגון ואת סל במטלית לחה. אין להשתמש בחומרי ניקוי חזקים.
- נגב את המוצר במטלית רכה סופגת לאחר שהשתמש בו בגשם, בשלג או לאחר שהשתמש בו על חוף הים.

**הפרדת אשפה:**

כדי לסייע בהגנה על הסביבה, נבקש מכם להפריד בין פסולת האריזה לבין Greentom. כל חומרי האריזה עשויים מקרטון ממוחזר, יש למחזר אותם בכל דרך אפשרית. הטילון מעוצב כך שניתן לבצע בקלות הפרדה ומחזור של החומרים המשמשים. למידע נוסף, בקר באתר [www.greentom.com](http://www.greentom.com).

**האחריות אינה תקפה במקרים הבאים:**

- כשהמוצר משמש או נועד למטרה השונה המתואר במדריך.

- אם המוצר נשלח לתיקון אצל סוכן שאינו מורשה על ידינו.
- אם המוצר אינו מסופק ליצרן עם הקבלה המקורית המעידה על הקנייה (דרך מוכר בחנות ו/או יבואן).
- אם התיקונים בוצעו על ידי צדדים שלישיים או על ידי סוכן שאינו מורשה על ידי Greentom.
- אם הפגם נגרם כתוצאה משימוש או תחזוקה בלתי הולמים או רשלניים לא נכון או רשלני, נזק שנגרם כתוצאה מהזנחה או מחבטה בכיסוי הריפוד או במסגרת.
- אם ניכר בחלקים בלאי רגיל שניתן לצפות משימוש יומיומי (גלגלים, חלקים מסתר בבים ונעים וכו').

**אחריות החל מ:**

האחריות נכנסת לתוקף בתאריך רכישת המוצר.

**תקופת האחריות:**

- רשום את Greentom שלכם באתר האינטרנט שלנו.
- האחריות חלה במשך 24 חודשים רצופים.
- האחריות חלה אך ורק על הבעלים הראשון של Greentom ואין אפשרות להעבירה.

**מה עליכם לעשות במקרה שמתגלים פגמים:**

- לאחר רכישת המוצר, שמור את הקבלה על הקנייה. תאריך הרכישה חייב להיות ברור על הקבלה. אם יהיו בעיות או פגמים, צור קשר עם המוכר שממנו רכשת את המוצר.
- Greentom אינה מתחייבת לקבל חזרה או להחליף את המוצרים שמכרה.
- תיקונים אינם מקנים זכאות להארכת תוקף האחריות. המוצרים המוחזרים ישירות ליצרן אינם מזכים באחריות.

- סעיף אחריות זה עומד בהוראה האירופית EG / 44 / 99 25 במאי 1999.

מוצר זה מיוצר בהתאם לדרישות הבטיחות האירופיות הנוכחיות ותקני האיכות החלים על מוצר זה, ומוצר זה נטול פגמים באיכות העבודה ובחומרים בזמן הרכישה. בתהליך הייצור המוצר עובר בדיקות איכות שונות.

אם, למרות מאמצינו, התגלה במוצר כשל בחומר או בייצור במהלך תקופת האחריות של 24 חודשים (בעקבות שימוש רגיל כפי שמתואר בהוראות השימוש), אנו נמלא אחר התנאים וההתניות של האחריות. במקרה זה, צור קשר עם הסוכן שלכם.

למידע נרחב על החלת התנאים וההתניות של האחריות, תוכל ליצור קשר עם הסוכן או לבקר באתר האינטרנט שלנו בכתובת: [www.greentom.com](http://www.greentom.com).

**קשר ושאלות:**

אם יש לכם שאלות כלשהן, אנא צרו קשר עם בית העסק שלכם או המשוק. בקרו ב:

[www.greentom.com](http://www.greentom.com)

בקר באתר האינטרנט שלנו לקבלת סרטוני הוראות

למידע כללי ושאלות: [info@greentom.com](mailto:info@greentom.com)

לשירות:

[support@greentom.com](mailto:support@greentom.com)

## العربية

## هام - احتفظ بهذه التعليمات كمرجع في المستقبل

## التحذيرات:

- تحذير! لا تترك طفلك دون مراقبة.
- تحذير! سلامة الطفل مسؤوليتك.
- تحذير! تأكد من تشغيل جميع أجهزة التأمين قبل الاستعمال.
- تحذير! لا تستخدم المنتج في حالة كسر أو تمزيق أو فقدان بعض الأجزاء.
- تحذير! لتجنب الإصابة تأكد من الاحتفاظ بطفلك بعيداً أثناء طي أو فك أو تعديل هذا المنتج.
- تحذير! تجنب إزالة سرير الطفل المحمول / مقعد قابل الانعكاس Greentom من الإطار عندما يكون الطفل داخل سرير الطفل المحمول / المقعد قابل الانعكاس.
- تحذير! دائماً تمسك بشريط المقبض عندما يكون طفلك بداخل Greentom.
- تحذير! لا تحمل الطفل أثناء كونه داخل Greentom.
- تحذير! تجنب السماح لطفلك أو الأطفال الآخرين باللعب أو الاقتراب من منتجات Greentom.
- تحذير! لا تعد وحدات مقاعد Greentom Reversible و Classic مناسبة للأطفال دون سن 6 أشهر.
- تحذير! استخدم حزام الأمان دائماً على منتجات Greentom التقليدية والقلابة.
- تحذير! تأكد أن سرير الأطفال المحمول والمقعد القلاب والمقعد التقليدي وأجهزة إرفاق مقعد السيارة وشريط السلامة من Greentom مثبتة بشكل صحيح قبل الاستخدام.
- تحذير! هذا المنتج غير مناسب أثناء الجري أو التزلج.
- تحذير! يجب إيلاء اهتمام خاص عند المناورة باستخدام Greentom إلى أعلى أو أسفل

## تعليمات السلامة:

- تعد Carrycot مناسبة للطفل الذي لا يمكنه الجلوس دون مساعدة أو الذي لا يتدحرج أو لا يمكنه دفع نفسه على يديه وركبتيه.
- يخصص Greentom Carrycot للأطفال من الولادة حتى تقريباً 6 أشهر / 9 كجم كحد أقصى / 66 سم كحد أقصى.
- يخصص Greentom Reversible للأطفال من عمر 6 أشهر وحتى 2,5 سنة تقريباً / 10 كجم كحد أقصى / 93 سم كحد أقصى.
- يخصص Greentom Classic للأطفال من عمر 6 أشهر وحتى 4,5 سنة تقريباً / 18 كجم كحد أقصى / 110 سم كحد أقصى.
- في حالة الاستخدام منذ الولادة، فإننا نوصي باستخدام Greentom جنباً إلى جنب مع Greentom Carrycot أو مقعد السيارة المطابق للطفل حتى ما يقرب من 6 ~ 8 أشهر (بوزن يصل إلى 9 كجم).
- تعد Greentom و Greentom Classic Reversible و Greentom Carrycot جميعها متوافقة مع هيكل Greentom المعدني.

- الرصيف، حيث ينبغي أن تتم هذه المناورة إلى الورا.
- تحذير! يمكن أن تترك الإطارات علامات على بعض الأسطح (وخاصة الأرضيات الملساء مثل البركيه والأسطح المكسوة بالبلاستيك وشمع الأرضيات).
- تحذير! تجنب استخدام منتجات Greentom التقليدية أو القلابة أو سرير الأطفال المحمول أو أي من الأجزاء الأخرى على حامل.
- تحذير! يرجى استخدام منتجات Greentom على قاعدة ثابتة ومستوى أفقي وسطح جاف فقط.
- تحذير! احتفظ بالأطفال بعيداً، مع جعل اليدين نظيفتين أثناء تثبيت أو إزالة أدوات الربط بمقعد السيارة.
- لا تنقل أكثر من طفل واحد في Greentom في وقت واحد.
- يتعين ألا تكون رأس الطفل الموضوع في منتج Greentom أدنى من جسمه على الإطلاق.
- تجنب ترك منتجات Greentom على الأسطح غير المستوية أثناء نوم الطفل بداخلها.
- تجنب تعريض منتجات Greentom لدرجات حرارة عالية أو لهب مكشوف أو غيرها من مصادر الحرارة القوية.
- استخدم دائماً شريط الغطاء عند استخدام سرير الطفل المحمول أو المقعد القابل للانعكاس.
- تجنب استخدام شريط السلامة كمقبض للحمل.
- تجنب استخدام غطاء المطر دون مظلة أو خلال الحرارة الشديدة.
- يمكن أن يتغير لون النسيج بسبب أشعة الشمس.
- استخدم الملحقات أو قطع الغيار المباعة أو المعتمدة من قبل Greentom فقط. قد يكون استخدام الملحقات الأخرى أمراً خطيراً.
- تجنب إضافة مرتبة إضافية إلى Carrycot.
- استخدم دائماً الحزام المتشعب في تركيبة أحزمة الخصر والكتف.
- تجنب إزالة الشعارات / التسميات من الغطاء

- النسيجي أو الإطار، فقد يتسبب ذلك في ضرر بهذه المكونات.
- لا ترفع Greentom على الإطلاق أو استخدام السلم المتحرك أو الدرج عندما يكون الطفل بالداخل.
- في حال استخدام مقاعد السيارة بالتنسيق مع هيكل المعدني، لا يحل مقعد السيارة مكان سرير الطفل. وفي حالة احتياج طفلك إلى النوم، ينبغي أن يوضع في سرير الطفل المحمول أو السرير المناسب.
- يتطابق هذا المنتج مع متطلبات السلامة وفق EN 1888:2012, EN 1466:2014, SOR/85-379, EN 1888-2, EN 1466:2014, SOR/85-379, AS/NZS 2088:2013.

## الصيانة:

- صين ونظف Greentom بشكل متكرر.
- نظف الإطار والمقعد وغطاء المحرك وسيلة بانتظام باستخدام قطعة قماش مبللة. تجنب استخدام المنظفات القوية.
- امسح المنتج بقطعة قماش ناعمة وماصة بعد الاستخدام في المطر أو الثلج أو بعد الاستخدام على الشاطئ.

## فصل النفايات:

- للمساعدة في حماية البيئة، يرجى منك فصل نفايات تعبئة وتغليف Greentom. جميع مواد التعبئة والتغليف مصنوعة من الورق المعقوي المعاد تدويره، وينبغي إعادة تدويرها في أي وقت إذا أمكن ذلك. تم تصميم عربة الطفل بسهولة فصل وإعادة تدوير المواد المستخدمة. لمزيد من المعلومات يرجى زيارة الموقع: www.greentom.com

## يصبح الضمان غير صالح في الحالات التالية:

- في حالة الاستخدام أو الغرض خلاف الاستخدام أو الغرض الموضح في الدليل.

- إذا قدم المنتج للإصلاح إلى موزع غير معتمد من قبلنا.
- إذا لم يتم تقديم هذا المنتج إلى جهة الصنع بإيصال شراء أصلي (عبر متاجر التجزئة وأو المستورد).
- إذا تم عمل إصلاحات من قبل أطراف خارجية أو من قبل موزع غير معتمد له من قبل Greentom.
- إذا كان العيب نتيجة الاستخدام أو الصيانة غير السليم أو المهمل أو الإهمال أو أثر الأضرار التي لحقت بالغطاء النسيج وأو الإطار.
- إذا كان هناك تلف وتردي عادي بالأجزاء متوقع بسبب الاستخدام اليومي (دوران العجلات وتحرك الأجزاء وما إلى ذلك).

## تاريخ التنفيذ:

يصبح الضمان نافذاً في تاريخ شراء المنتج.

## مدة الضمان:

- سجل Greentom الخاص بك في موقعنا على الإنترنت.
- يسري الضمان لمدة 24 شهراً متتالية.
- يسري الضمان على مالك Greentom الأول فقط وهو غير قابل للنقل.

## ماذا تفعل في حالة وجود عيوب:

- احتفظ بإيصال الشراء بعد شراء المنتج. يجب أن يكون تاريخ الشراء واضحاً للعيان في الإيصال. وفي حالة طرؤ مشكلات أو عيوب، يرجى الاتصال ببنائ التجزئة.
- ليست Greentom ملزمة بقبول إعادة أو تبديل المنتجات المباعة.
- لا تخول الإصلاحات بالحق في الحصول على تمديد الضمان. المنتجات التي يتم إرجاعها مباشرة إلى جهة الصنع ليست مؤهلة للحصول على الضمان.

- يتطابق شرط الضمان هذا مع التوجيهات الأوروبية 99 / 44 / EG الصادرة في 25 مايو 1999.

يتم تصنيع هذا المنتج وفقاً لمتطلبات السلامة الأوروبية الحالية ومعايير الجودة الأوروبية الحالية التي تنطبق على هذا المنتج، وهو خالي من عيوب في التصنيع والمواد في وقت الشراء. ويخضع هذا المنتج لمختلف اختبارات الجودة أثناء عملية الإنتاج.

في حالة ظهور عيب بمواد / تصنيع هذا المنتج ضمن فترة الضمان المكونة من 24 شهراً (عبر الاستخدام العادي كما هو موضح في تعليمات المستخدم) ورغم جهودنا، فيستقوم بالالتزام بشروط وأحكام الضمان. وفي هذه الحالة يرجى الاتصال بالموزع الخاص بك.

للحصول على معلومات شاملة حول تطبيق شروط وأحكام الضمان، يمكنك الاتصال على التاجر أو زيارة موقع الويب الخاص بنا: www.greentom.com

## جهات الإتصال والأسئلة:

في حالة وجود أية أسئلة لديك، يرجى الاتصال بالموزع أو المستورد الخاص بك أو قم بزيارة

www.greentom.com

يرجى زيارة موقعنا على الإنترنت لأشرطة الفيديو التعليمية.

للمعلومات والأسئلة العامة:

info@greentom.com

للخدمة:

support@greentom.com

## فارسی

### مهم - این دستورالعمل ها را برای استفاده در آینده نگه دارید.

#### هشدار:

- هشدار! هرگز کودکان را بدون مراقب رها نکنید.
- هشدار! شما مسئول حفظ ایمنی کودک خود هستید.
- هشدار! دقت کنید قبل از استفاده، همه بخش های قفل شونده در هم جا افتاده و قفل باشند.
- هشدار! در صورت شکستن و پاره شدن محصول یا گم شدن قطعات، از آن استفاده نکنید.
- هشدار! برای جلوگیری از آسیب، هنگام باز و بسته کردن این محصول، کودک را از آن دور نگه دارید.

- هشدار! تا زمانی که کودک هنوز داخل ساک حمل / صندلی تاشو قرار دارد، ساک حمل / صندلی تاشو Greentom را از قاب جدا نکنید.
- هشدار! همیشه زمانی که کودک درون Greentom است دستتان را روی دسته فرمان قرار داده و نگه دارید.
- هشدار! از جابجا کردن کودک هنگامی که در Greentom است، بپرهیزید.
- هشدار! نگذارید کودک شما یا کودکان دیگر با این محصول بازی کند.

- هشدار! صندلی Greentom Classic و صندلی Greentom Reversible برای نوزادان زیر 6 ماه مناسب نیست.
- هشدار! همیشه از کمربند ایمنی برای گریز نام کلاسیک و صندلی تاشو استفاده کنید.
- هشدار! همیشه قبل از استفاده چک کنید که وسایل جانبی ساک حمل نوزاد، صندلی تاشو، صندلی Classic یا صندلی کودک در ماشین به طور صحیح وصل شده باشند.
- هشدار! این محصول برای موقع دویدن یا اسکیت کردن مناسب نیست.
- هشدار! زمان بالا یا پایین بردن Greentom در پیاده رو بسیار مراقب باشید، این حرکت باید رو به

- عقب انجام شود.
- هشدار! ممکن است اثر تاپرها بر روی برخی از سطوح باقی بماند (به ویژه سطح صاف و صیقلی مانند پارکت، لمینت و لینولوم).
- هشدار! هیچ گاه از گرین نام کلاسیک، صندلی تاشو، ساک حمل یا قطعات، روی سطح پایه دار استفاده نکنید.
- هشدار! از محصولات گرین نام فقط روی سطوح محکم، افقی و خشک استفاده نمایید.
- هشدار! هنگامی که تنظیم کننده های صندلی کودک ماشین را نصب یا باز می کنید کودک و دستپاش را از آن دور نگهدارید.

### دستورالعمل های ایمنی:

- **هشدار:** Greentom Carrycot برای بچه هایی مناسب است که نمی توانند بدون کمک بنشینند، غلت بزنند یا نمی توانند با فشار بر روی دست ها و زانوها روی زمین حرکت کنند.
- Greentom Carrycot برای استفاده از زمان تولد تا تقریباً ۶ ماهگی / حداکثر ۹ کیلو گرم وزن / حداکثر ۶۶ سانتی متر قد در نظر گرفته شده است.
- Greentom Reversible برای نوزادان ۶ ماهه تا تقریباً ۲،۵ ساله / حداکثر ۱۵ کیلو گرم وزن / حداکثر ۹۳ سانتی متر قد در نظر گرفته شده است.
- Greentom Classic برای نوزادان ۶ ماهه تا تقریباً ۴،۵ ساله / حداکثر ۱۸ کیلو گرم وزن / حداکثر ۱۱۰ سانتی متر قد در نظر گرفته شده است.
- اگر از این کالسکه از همان زمان تولد استفاده می کنید، توصیه می کنیم تا تقریباً ۶ تا ۸ ماهگی (وزن نوزاد حداکثر ۹ کیلوگرم است) از Greentom همراه با Greentom Carrycot یا یک صندلی مناسب کودک در ماشین استفاده نمایید.
- Greentom Classic، Greentom Reversible و

- Greentom Carrycot تنها با شاسی Greentom قابل انطباق هستند.
- همیشه زمانی که ثابت ایستاده اید و حرکت نمی کنید یا زمانی که کودک را درون محصول قرار می دهید یا کودک را از آن بیرون می آورید، ترمز روی شاسی را فعال کنید.
- هرگز اجازه ندهید کودک بدون کمک شما از محصول خارج شود.
- حداکثر وزن مجاز برای سید ۲ کیلوگرم است.
- هر نوع باری که روی دسته، تکیه گاه پشتی یا طرفین آویزان شود بر روی ثابت Greentom اثر می گذارد.
- عملکردهای Greentom را مرتباً مورد بازرسی قرار دهید تا مطمئن شوید به طور صحیح و ایمن عمل می کنند، آن را در حالت بی نقص و تمیز نگه دارید.
- هر بار فقط یک کودک را درون Greentom قرار دهید.
- سر کودک در محصول گرین نام هیچ وقت نباید پایین تر از بدنه کودک قرار گیرد.
- محصول گرین نام را هنگامی که کودک در آن خوابیده روی سطح ناهموار قرار ندهید.
- هرگز محصولات Greentom را در معرض شرایط دمایی خیلی شدید، آتش یا منابع دیگر حرارات بالا قرار ندهید.
- همیشه! موقعی که از صندلی تاشو استفاده می کنید، از بند پوششی استفاده نمایید.
- از دسته ایمنی به عنوان دسته حمل استفاده نکنید.
- از کاور باران بدون سایبان یا در هوای بسیار گرم استفاده نکنید.
- رنگ پارچه به دلیل نور آفتاب تغییر می کند.
- فقط از لوازم جانبی یا قطعات تعویضی که مورد تأیید Greentom باشد استفاده کنید. استفاده از سایر لوازم جانبی می تواند خطرناک باشد.
- تشک اضافی برای Carrycot ارائه نمی شود.
- همیشه همراه با کمربندهای شانه ای و کمری از

نوار فاق هم استفاده کنید.

- آرم ها / برچسب ها را از کاور پارچه ای یا قاب جدا نکنید، این کار به این قطعات آسیب می رساند.
- هرگز زمانی که هنوز کودک درون Greentom است آن را بلند نکنید یا از پله برقی یا پله استفاده نکنید.
- در مورد صندلی کودک که با اتصال به شاسی در ماشین استفاده می شود، این صندلی نمی تواند جایگزین تخت یا محل خواب کودک باشد.
- اگر کودک به خواب رفت باید او را در ساک حمل، تخت یا محل خواب قرار دهید.
- با الزامات ایمنی، EN 1888:2012، EN 1888-2، EN 1466:2014، SOR/85-379، AS/NZS 2088:2013 مطابقت دارد.

### نگهداری:

- مکرراً Greentom را بازمینی و تمیز کنید.
- قاب، صندلی، سایبان و سید را مرتباً با پارچه مرطوبی تمیز کنید. از تمیزکننده های قوی استفاده نکنید.
- بعد از استفاده از محصول در باران، برف یا بعد از استفاده در ساحل آن را با کمک یک پارچه نرم و جذاب رطوبت تمیز کنید.

### جدا کردن ضایعات بسته بندی:

- برای کمک به حفاظت از محیط زیست، خواهشمندیم ضایعات بسته بندی را از Greentom جدا کنید. همه مواد بسته بندی از مواد مقوایی قابل بازیافت ساخته شده اند و باید به هر روش ممکن بازیافت شوند. کالسکه طوری طراحی شده است که مواد مصرفی به راحتی جدا شده و قابل بازیافت است. www.greentom.com مراجعه کنید.
- **تضمین در شرایط زیر معتبر نیست:**
- اگر از محصول به جز آنچه در دفترچه راهنما توضیح داده شده است استفاده شود یا برای

اهداف دیگری در نظر گرفته شود.

- اگر محصول را برای تعمیر نزد فروشنده ای بپريد که از طرف ما مجاز نباشد.
- اگر محصول به همراه رسید خرید اصلی (از طریق فروشنده و یا وارد کننده) به تولید کننده ارائه نشود.
- اگر تعمیرات توسط اشخاص ثالث یا فروشنده ای انجام شود که از طرف Greentom مجاز نباشند.
- اگر نقص ایجاد شده در نتیجه استفاده یا نگهداری نادرست یا از روی بی دقتی، یا آسیب به کاور پارچه ای و یا قاب بر اثر ضربه باشد.
- اگر قطعات فرسودگی طبیعی داشته باشند که در نتیجه استفاده روزانه باشد (چرخ ها، قطعات چرخشی و متحرک و سایر موارد).

### تاریخ اجرا:

تضمین از تاریخ خرید محصول معتبر است.

### شرایط تضمین:

- Greentom خود را در وب سایت ما ثبت کنید.
- تضمین برای یک دوره ۲۲ ماهه متوالی معتبر می باشد.
- تضمین فقط برای اولین مالک Greentom معتبر است و قابل انتقال نمی باشد.

### در صورت مشاهده نقص چه باید کرد:

- بعد از خرید محصول، رسید خرید را نگه دارید.
- تاریخ خرید باید به طور واضح روی رسید مشخص باشد. اگر برای محصول مشکلی یا نقصی پیش آمد، لطفاً با فروشنده تماس بگیرید.
- Greentom مسئولیتی در قبال پذیرفتن محصولات برگشتی یا تعویض محصولات فروخته شده ندارد.
- تعمیرات موجب افزایش مدت زمان تضمین نمی شوند. محصولاتی که مستقیماً به تولید کننده برگشت داده می شوند واجد شرایط تضمین نمی باشند.

- این بند از تضمین با مصوبه اروپایی EG / 44 / 99 در تاریخ ۵۲ در ۹۹۹۱ مطابقت دارد.

این محصول طبق استانداردهای جاری کیفیت و الزامات های ایمنی اروپا که قابل اعمال در مورد این محصول است تولید شده است و در زمان خرید از نظر ساخت و مواد به کار برده شده در آن هیچ گونه نقضی ندارد. در طول روند تولید، این محصول در معرض بررسی های مختلف کیفیت قرار گرفته است.

اگر این محصول علیرغم تلاش ما، در مدت ضمانت ۲۲ ماهه (و اینکه از محصول به طور معمول و طبق دستورالعمل های کاربر استفاده شود) از نظر مواد و یا تولید نقضی داشته باشد، ما مطابق با شرایط و ضوابط ضمانت نامه رفتار می کنیم. در این مورد لطفاً با فروشنده خود تماس بگیرید.

برای اطلاعات بیشتر راجع به اعمال شرایط تضمین می توانید با فروشنده تماس بگیرید یا به تارنمای ما مراجعه کنید: [www.greentom.com](http://www.greentom.com)

### تماس و سؤالات:

اگر سؤالی دارید، لطفاً با فروشنده یا وارد کننده تماس بگیرید یا به تارنمای زیر مراجعه کنید:

[www.greentom.com](http://www.greentom.com)

برای دسترسی به ویدیوهای دستورالعمل لطفاً به وب سایت ما مراجعه کنید.

برای اطلاعات و سؤالات عمومی:

[info@greentom.com](mailto:info@greentom.com)

برای سرویس:

[support@greentom.com](mailto:support@greentom.com)



# GREENTOM

Limmelderweg 6  
6222 PB Maastricht  
The Netherlands

[www.greentom.com](http://www.greentom.com)  
[info@greentom.com](mailto:info@greentom.com)  
+31 (0)43 4100888

English  
Nederlands  
Deutsch  
Français  
Italiano  
Español  
Português  
Polski  
Eesti  
Lietuvių kalba  
Latvieš  
Čeština

Slovenčina  
Slovenščina  
Magyar  
Български език  
русский язык  
Ελληνικ  
Română  
Hrvatski  
Suomi  
Svenska  
Norsk  
Dansk

Indonesia  
Malay  
Çevrileceği dilin adı  
繁體中文  
简体中文  
日本語  
한국의  
हिंदी  
ไทย  
עברית  
العربية  
فارسی

Greentom ♥ Planet Earth



**please visit our website for instruction videos:  
[www.greentom.com/service](http://www.greentom.com/service)**