

Kollektorgriffsatz – Bedienung

DE Kollektorgriffsatz – Bedienung

3

EN Collector grip set – Operation

4

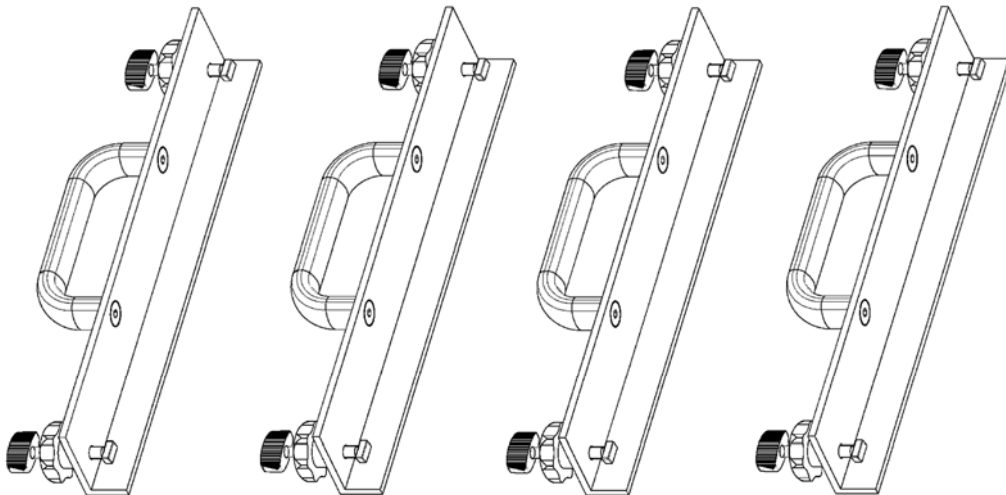

Art. Nr.: 24874

Technische Änderungen vorbehalten
10.12 / 24874-4

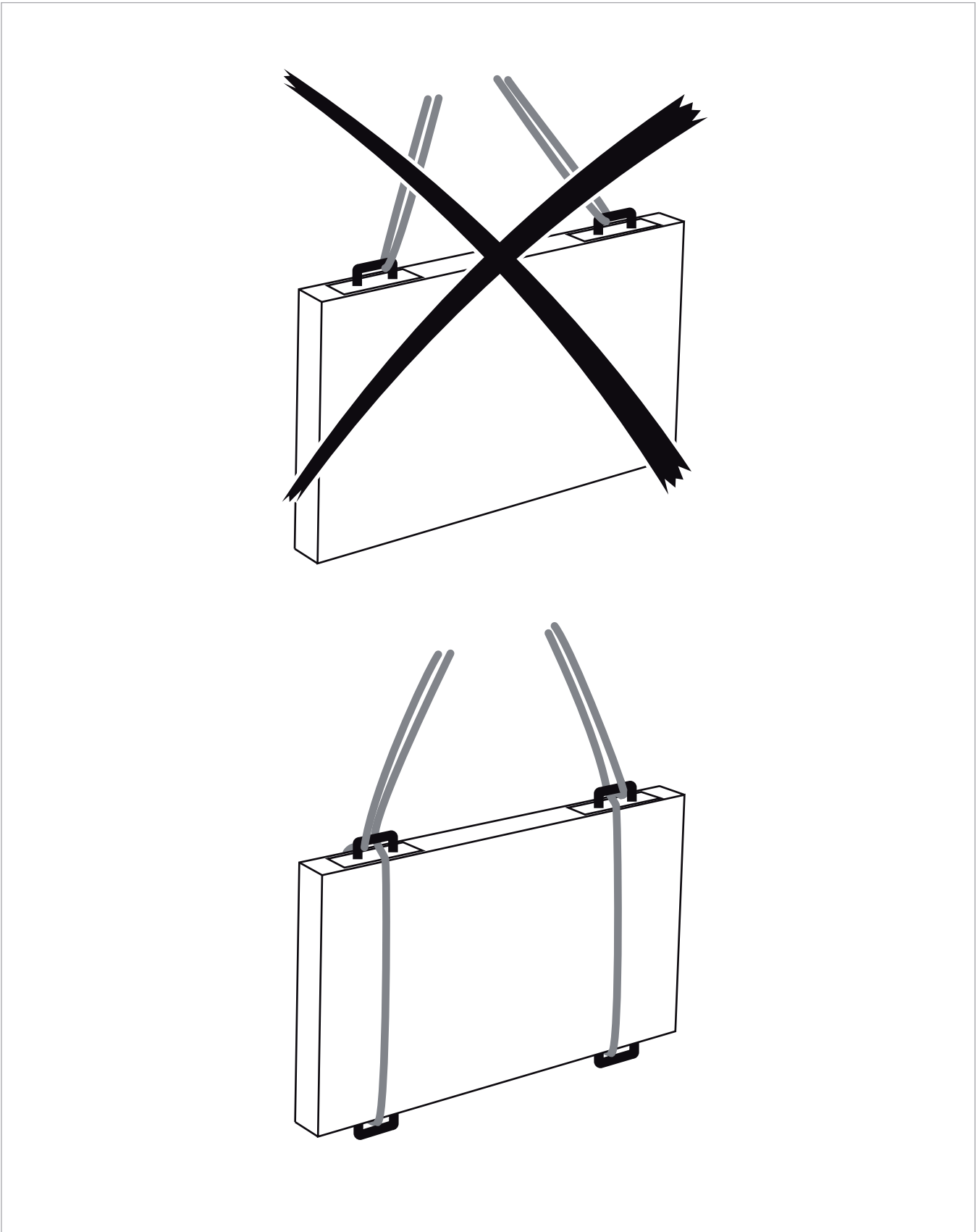

Fig. 1

1 Kollektorgrieffsatz – Bedienung

Der Kollektorgrieffsatz besteht aus vier Griffen. Die Griffe können für den Transport und während der Montage schnell und einfach am Kollektor angebracht werden.



ACHTUNG

Bei Kranung beachten

- Bei Kranung der Kollektoren dürfen die Kollektorgriffe nicht direkt belastet werden. Wir übernehmen keine Haftung für Schäden, die aus dem unsachgemäßen Gebrauch der Griffe entstehen, siehe → Fig. 1, S. 2.

Anlegen des Kollektorgrieffs

1. Beide Flügelmuttern waagrecht stellen, sodass auch die Hammerköpfe waagrecht stehen.
2. Den Kollektorgriff anlegen: Die kurze Seite des Winkelblechs liegt dabei an der Unterseite des Kollektors an. Die Hammerköpfe liegen in der Nut des Kollektorrahmens.



Den Griff max. 10 cm von der Ecke des Kollektorrahmens anbringen.



Abb. 2: Einsetzen der Hammerkopfschraube

Eindreihen der Hammerkopfschraube

3. Die Flügelmutter um 90° im Uhrzeigersinn bis zum Anschlag eindreihen.

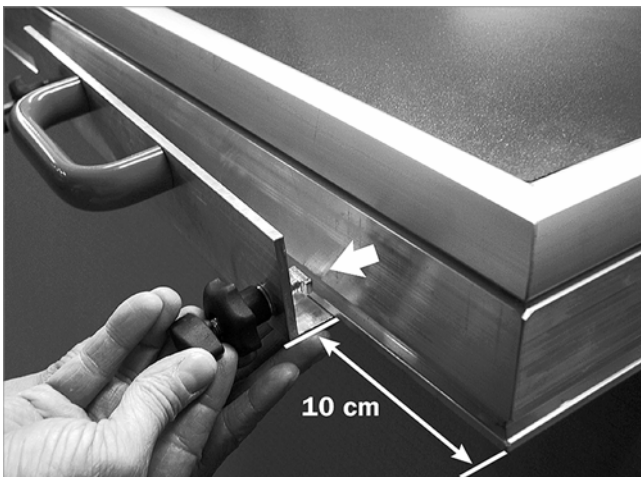

Abb. 3: Hammerkopfschraube eindreihen

Festziehen des Kollektorgrieffs

4. Mit dem Sterngriff jede Seite gut festziehen.



Dabei unbedingt darauf achten, dass die jeweilige Flügelmutter senkrecht stehen bleibt.



Abb. 4: Festziehen des Kollektorgrieffs

1 Collector grip set – Operation

The collector grip set consists of four grips. For transport and during installation, the grips can be attached to the collector quickly and easily.



CAUTION

Note: When a crane is used

- If the collectors are moved using a crane, the collector grips must not be subjected to a direct load. We accept no responsibility for damage resulting from improper use of the grips, see also → Fig. 1, S. 2.

Attaching the collector grip

1. Position the two wing nuts horizontally, so that the T-heads are also horizontal.
2. Attaching the collector grip: The short side of the folded sheet rests against the lower side of the collector. The T-heads sit in the slot of the collector frame.



Position the grip no more than 10 cm from the corner edge of the collector frame.

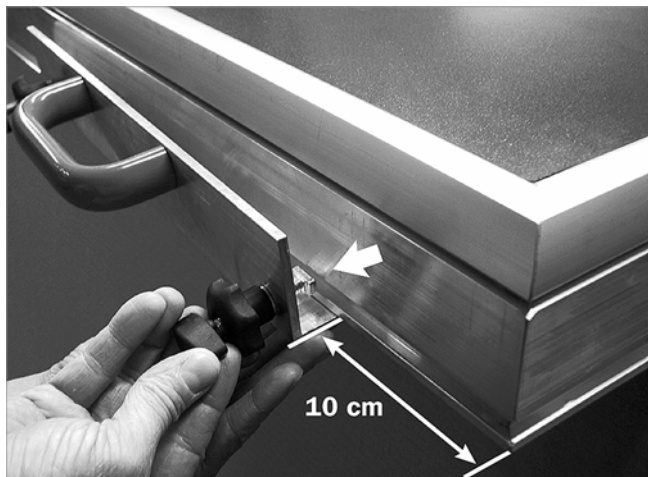

Fig. 5: Inserting the T-head bolt

Screwing in the T-head bolt

3. Screw in the wing nuts 90° clockwise until they reach the stop.



Fig. 6: Screwing in the T-head bolt

Tightening the collector grip

4. Use the star-shaped knob to tighten all sides.



When doing so, be sure that the wing nuts remain in a vertical position.



Fig. 7: Tightening the collector grip