

# Towbar

6992

Kia

• e-Niro (EV) (Cargo)

2018->

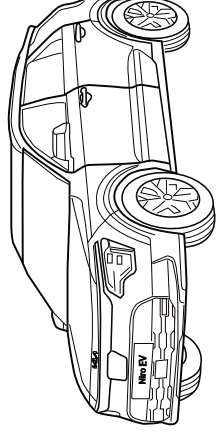
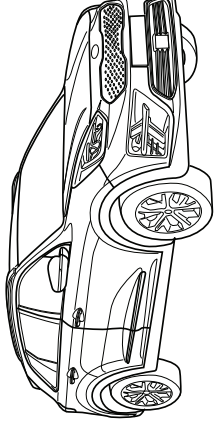

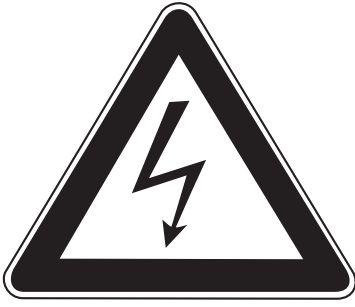

#### NL

- \* Inbouwen in een high-voltage elektrische auto of in een hybride auto mag uitsluitend door gekwalificeerd personeel geschieden.
- \* De voorgeschreven kwalificaties variëren naar gelang het gebied.
- \* Neem de plaatselijk geldende wetgeving en de wettelijk voorgeschreven richtlijnen met betrekking tot service aan elektrische voertuigen in acht.
- \* Het niet in acht nemen van deze instructie kan tot ernstig letsel en dood leiden.

#### GB

- \* Fitting in a HV electric car or hybrid vehicle must only be done by qualified personnel.
- \* The required qualifications may vary depending on the region.
- \* Please observe the local legislation and legal directives relating to service to electric vehicles.

\* Disregarding these instructions may lead to serious injuries or death.

#### D

- \* Der Einbau in ein HV Elektrofahrzeug/ Hybrid darf nur von qualifiziertem Personal durchgeführt werden.
- \* Die erforderlichen Qualifikationen variieren je nach Region.
- \* Beachten Sie die örtlichen Gesetze und gesetzlichen Richtlinien bezüglich Elektrofahrzeug-Service.
- \* Das Missachten dieser Anweisung kann zu schweren Verletzungen oder zum Tod führen.

#### F

- \* Le montage dans un véhicule électrique haute tension (HV) ou un véhicule hybride ne peut être fait que par du personnel qualifié.
- \* Les qualifications requises sont variées selon la région.
- \* Respectez les lois locales et les directives légales pour le service aux véhicules électriques.
- \* Le non-respect de ces instructions peut provoquer des blessures graves ou entraîner la mort.

#### S

- \* Monteringen i ett HS-elfordon eller ett hybridfordon får endast genomföras av kvalificerad personal.
- \* Vilken kvalifikation som krävs kan variera från

region till region.

- \* Beakta alla lagar och bestämmelser som gäller i respektive land samt alla lagliga direktiv som gäller för servicearbeten på elfordon.
- \* Om detta inte beaktas finns risk för mycket allvarlig kroppsskada eller livsfara.

#### DK

- \* Indbygningen i et HV elektrisk køretøj eller hybridkøretøj må kun gennemføres af kvalificeret personale.
- \* De krævede kvalifikationer varierer afhængigt af regionen.
- \* Læs og overhold de lokale love og de lovmæssige bestemmelser vedr. service af elektriske køretøjer.
- \* En manglende overholdelse af denne instruktion kan føre til alvorlige kvæstelser, evt. med døden til følge.

#### E

- \* La instalación en un vehículo híbrido o en un vehículo eléctrico de alto voltaje solo puede ser realizada por personal cualificado.
- \* Las calificaciones varían según la región.
- \* Tenga en cuenta las leyes locales y las pautas legales con respecto al servicio del vehículo eléctrico.
- \* Si no se siguen estas instrucciones, se pueden producir lesiones graves o la muerte.

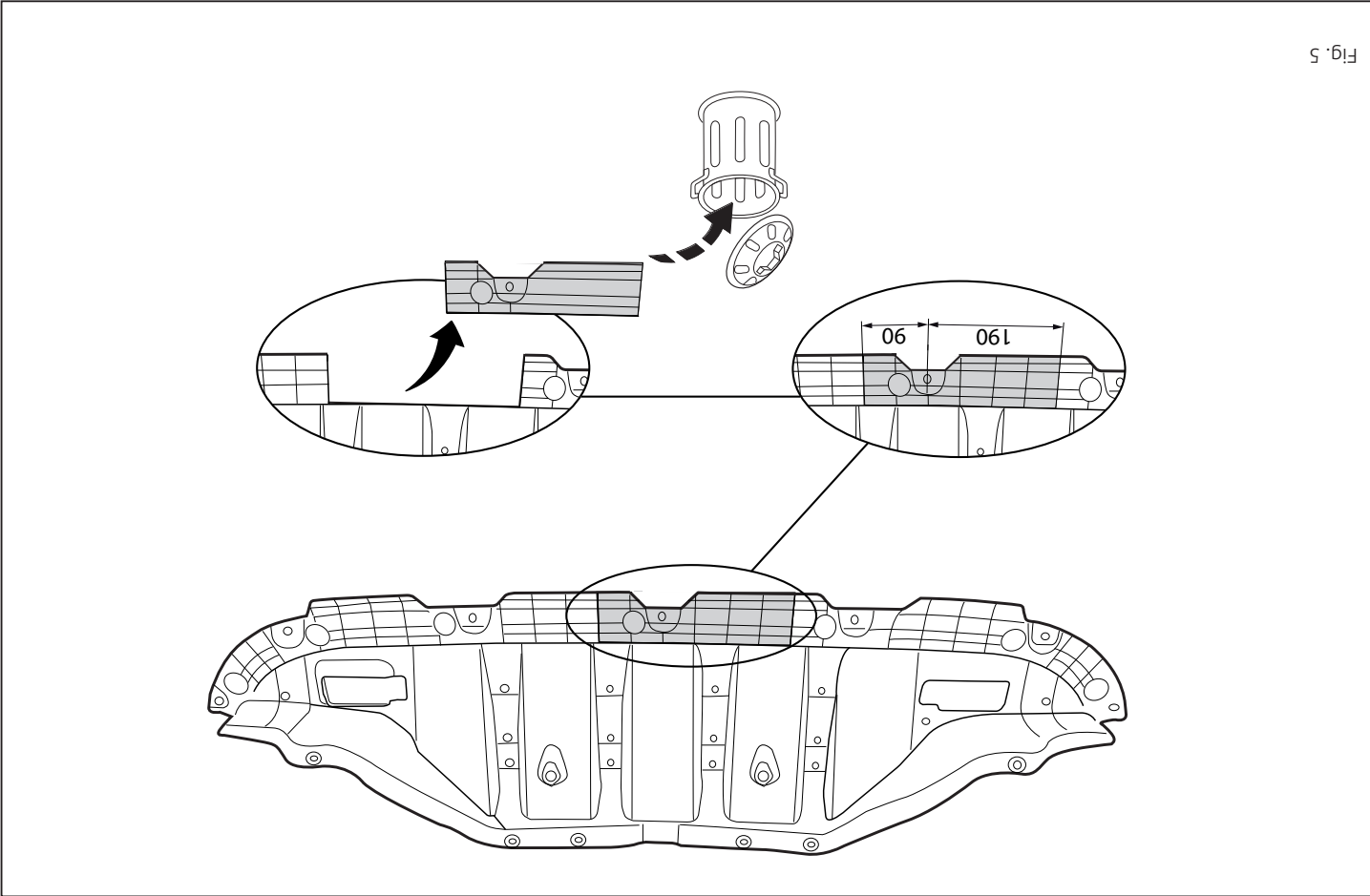
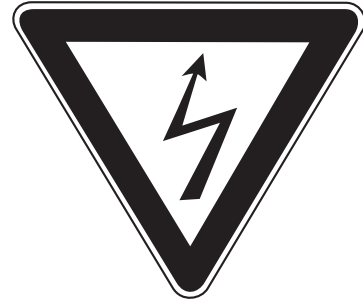

Fig. 5



I

\* L'installazione in un'automobile ibrida oppure in un'automobile elettrica ad alta tensione (HV) può essere eseguita esclusivamente da parte di personale qualificato.

\* Le qualificazioni necessarie variano da regione a regione.

\* Tenere conto delle leggi e delle direttive valide a livello locale in relazione all'assistenza per le auto elettriche.

\* La mancata osservanza di queste istruzioni può causare lesioni gravi oppure la morte.

PL

\* Montaż w pojeździe z napędem elektrycznym lub z napędem hybrydowym może zostać wykonany wyłącznie przez wykwalifikowany personel.

CZ

\* Vestavbu do elektrovozidla na vysoké napětí nebo do hybridního vozidla může provádět pouze kvalifikovaný personál.

\* Die daného státu se nezbytná požadovaná kvalifikace liší.

\* Při servisu či údržbě na elektrovozidlech postupujte dle místních zákonů a zákonných směrnic.

\* Nedodržování těchto pokynů může mít za následek vážné úrazy a smrt.

SF

\* Asennuksen korkeajännitesähköajoneuvoon (HV) tai hybridiajoneuvoon saa suorittaa vain pätevä henkilöstö.

\* Vaadittava pätevyyks vaihtelee maakohittaisesti.

\* Noudata sähköajoneuvon huolto-ohjeita ja paikallisia lakeja ja lain määräyksiä.

\* Tämän ohjeen laiminlyönti voi aiheuttaa vakavaan loukkaantumiseen tai kuolemaan.

\* Wymagane jest przestrzeżenie lokalnych przepisów prawnych i dyrektyw dotyczących serwisu pojazdów z napędem elektrycznym.

\* Nieprzestrzeganie powyższych wskazańek grozi ciężkimi urazami ciała lub utratą życia.

RUS

\* Монтаж в электромобиль HV или в гибридном автомобиле может производиться только квалифицированным персоналом.

\* Уровень необходимой квалификации зависит от региональных требований.

\* Обратите Ваше внимание на региональные законы и директивы согласно законодательства относительно сервиса для электромобилей.

\* Несоблюдение данных инструкции может обусловить тяжёлые травмы или привести к смертельному случаю.

H

\* A beépítést egy nagyfeszültségű villamos gépjárműbe vagy egy hibrid gépjárműbe csak megfelelő képesítésű személyzet hajthatja végre.

\* A szükséges képesítés régióra változó.

\* A szűkséges képesítés régióiról változó.

\* Kérjük, vegye tekintetbe a villamos gépjárművek szerelésével kapcsolatos helyi törvényeket és törvényes irányelveket.

\* Ezen Utasítás figyelemmel kell lennie a súlyos vagy halálos sérülésekhez vezethet.

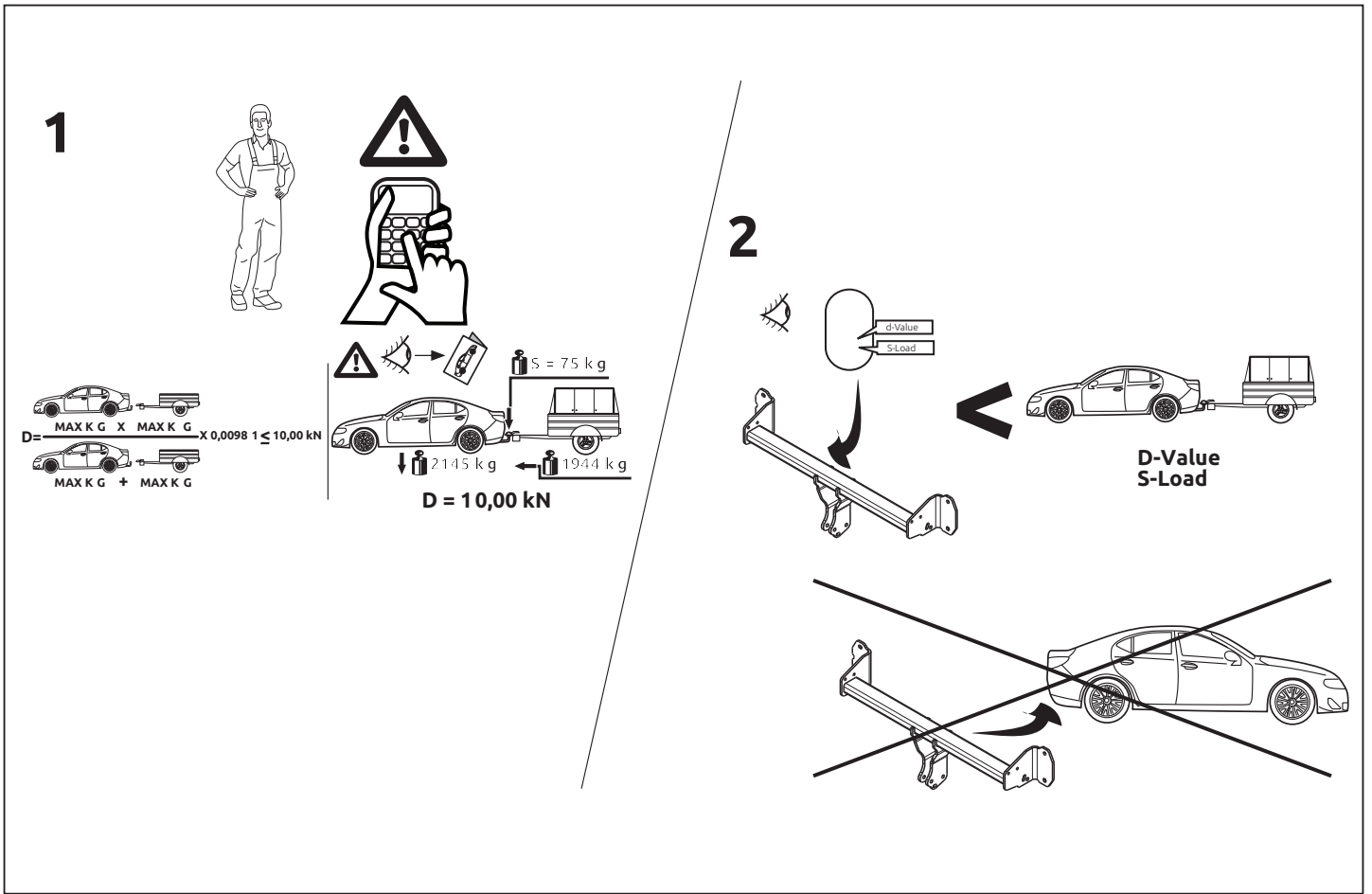

© 699270/13-11-2025/4

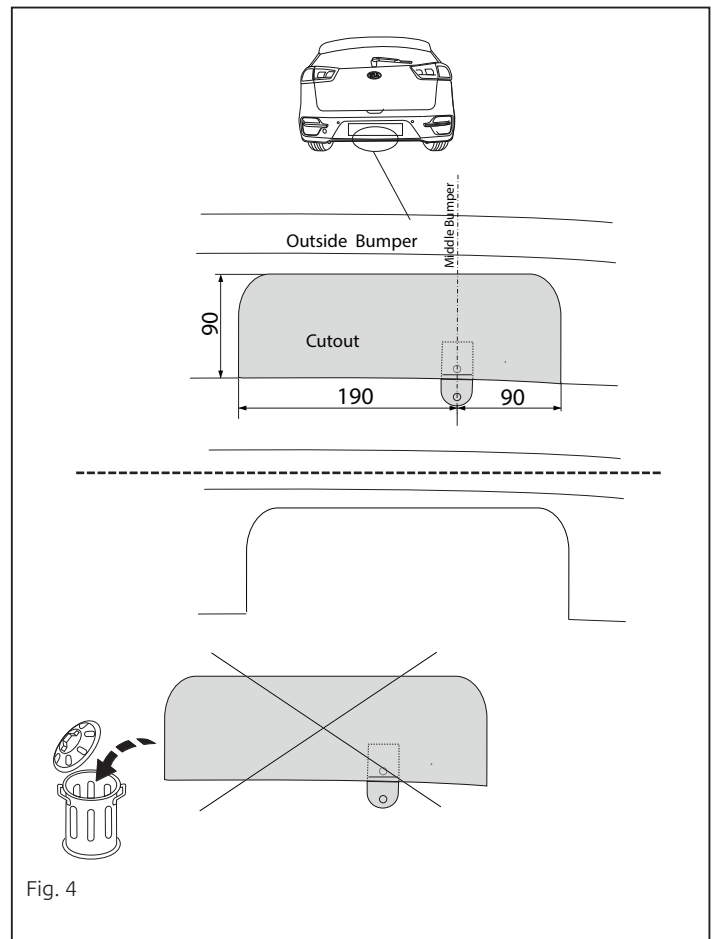
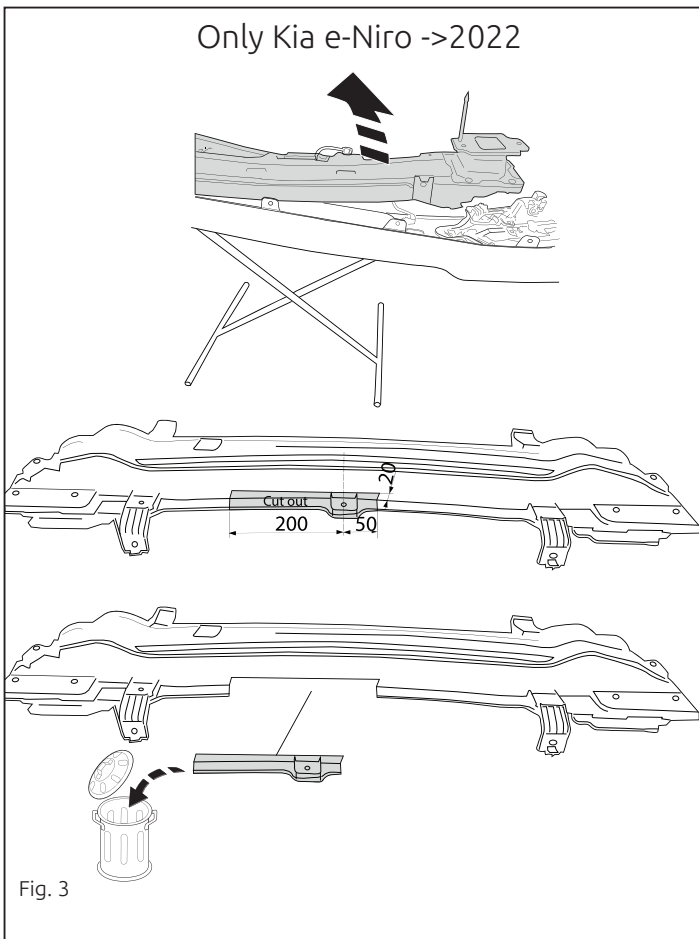

© 699270/13-11-2025/21

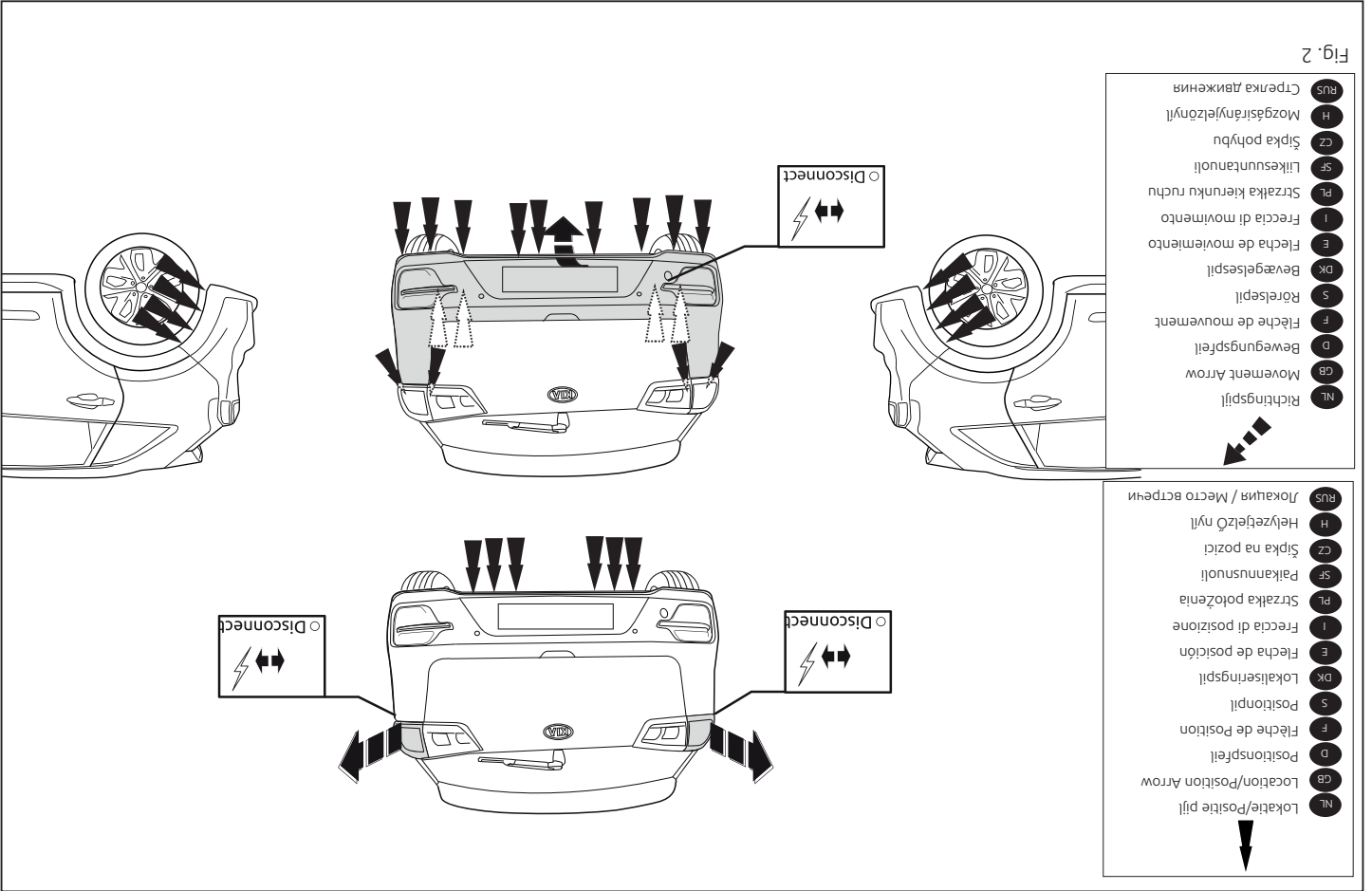

- Fig. 2
- NL Lokatie/Positie pijl
  - GB Location/Position Arrow
  - D Positionspfeil
  - F Flèche de Position
  - S Positionpil
  - DK Lokaliseringspil
  - E Flecha de posición
  - I Freccia di posizione
  - PL Strzałka położenia
  - SF Paikannusnuoli
  - CZ Šipka na pozici
  - H Helyjelölő nyíl
  - RUS Локация / Место крепления
  - NL Richtingspijl
  - GB Movement Arrow
  - D Bewegungspfeil
  - F Flèche de mouvement
  - S Rörelsepil
  - DK Bevægelsespil
  - E Flecha de movimiento
  - I Freccia di movimento
  - PL Strzałka kierunku ruchu
  - SF Liikesuunnanuoli
  - CZ Šipka pohybu
  - H Mozgásirányjelzőnyíl
  - RUS Стрелка движения

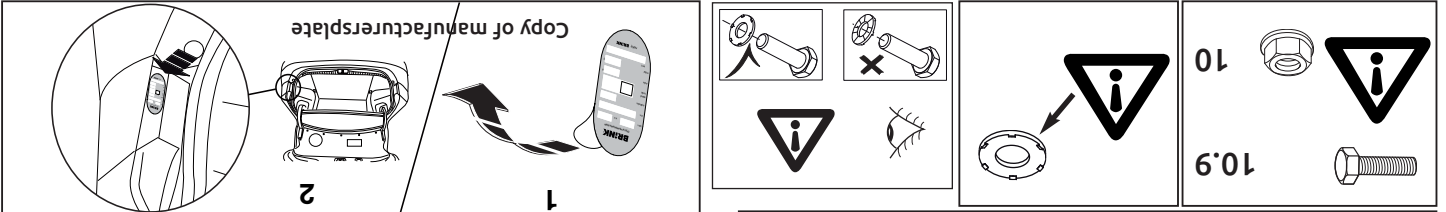
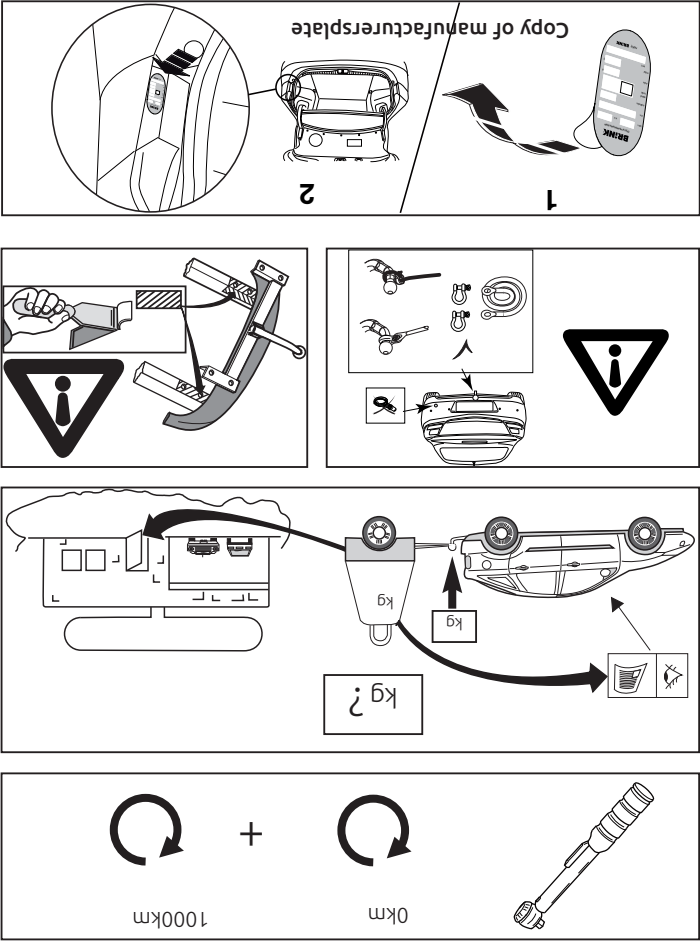
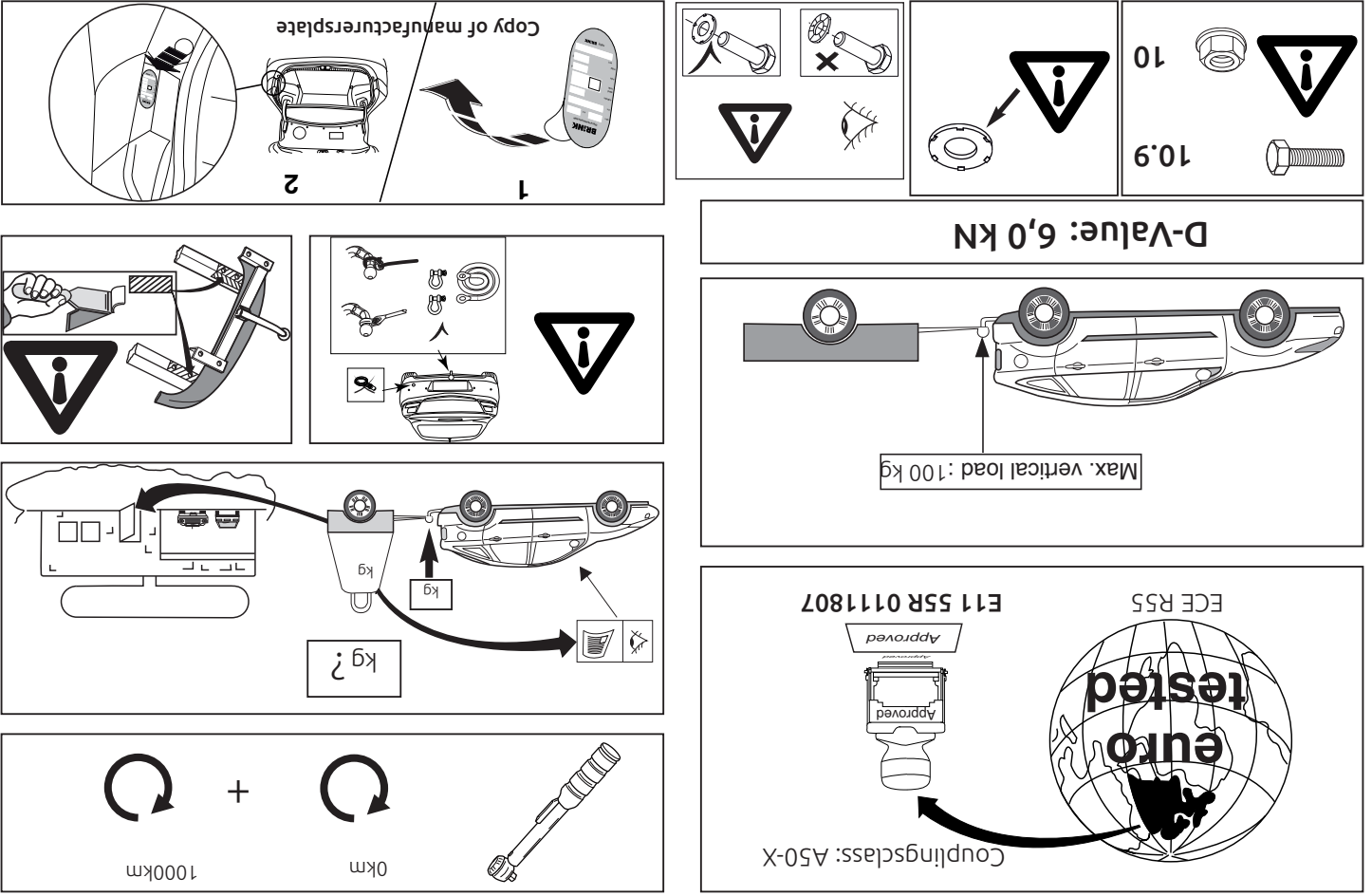

M10x1,25x35  
70Nm

6992/4

M12x40 (10.9)  
120Nm

M6x20 (10.9)  
20Nm

M12x22 (100)  
160Nm

9520079

\*\*\*\*853

699280

M12x40 (10.9)  
120Nm

M12x22 (100)  
160Nm

M10x1,25x35  
70Nm

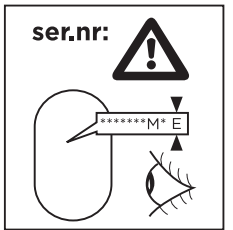

© 699270/13-11-2025/6

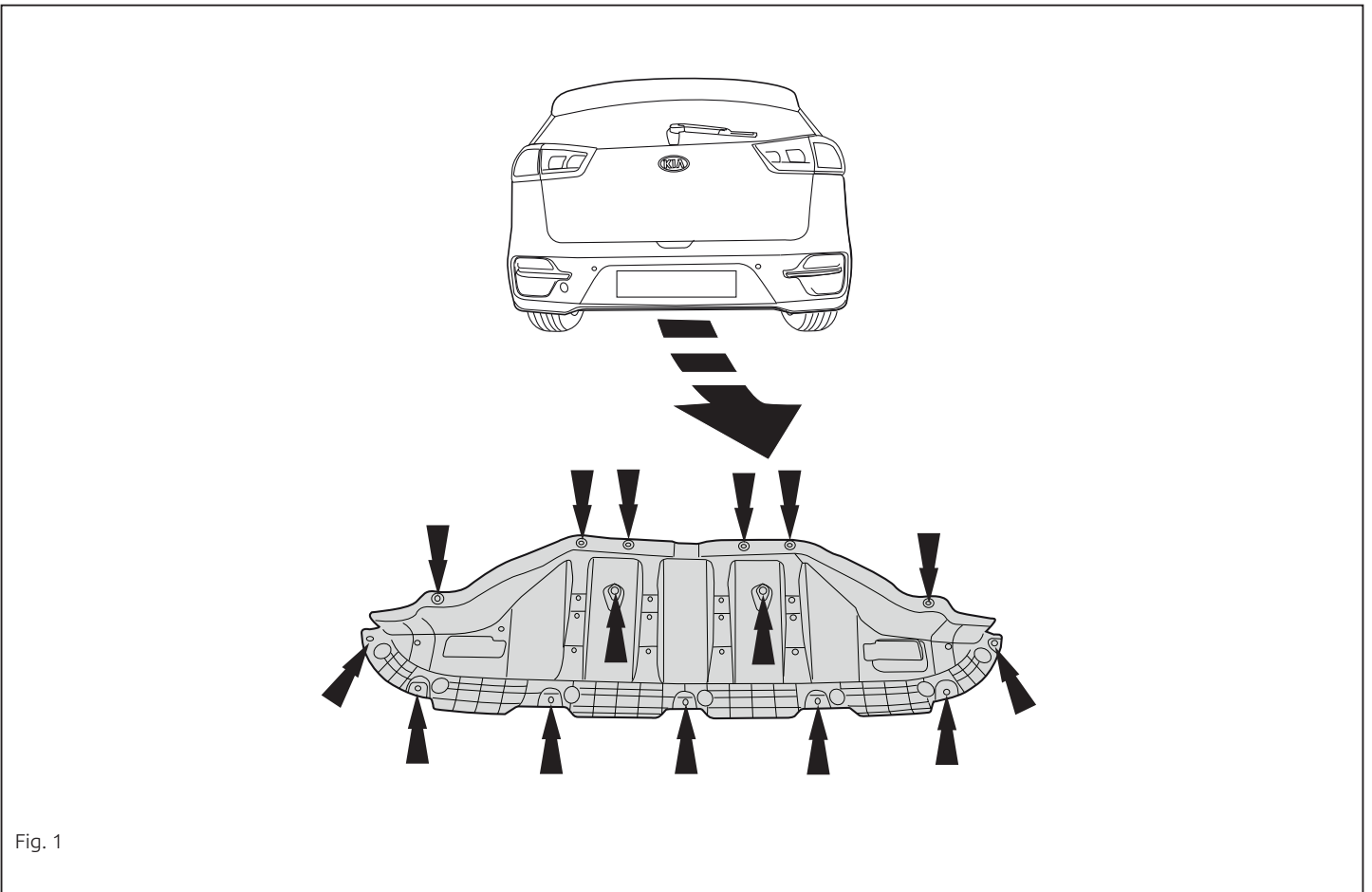

Fig. 1

© 699270/13-11-2025/19

Для инстpукции по установке и снятию съемного крюка с шаром, обращайтесь к прилагаемому руководству по монтажу.

**ВНИМАНИЕ:**

- \* Если требуются изменения конструкции транспортного средства, следует посоветоваться с дилером автомобиля.
- \* Если в точках прикрепления имеется слой битума или противошумовой материал, его следует удалить.
- \* Сведение к максимальной допустимой массе буксирного прицепа Вы можете получить у дилера автомобиля.
- \* При сверлении следите за тем, чтобы не задеть электропроводку и линии тормозной цепи и подачи горючего.
- \* Удалите (если они имеются) пластмассовые заглушки из приваренных гаек.
- \* После монтажа крюка следует хранить настоящее руководство в комплекте с технической документацией автомобиля.
- \* Фирма Brik не отвечает за ущерб, являющийся прямым или косвенным следствием неправильного монтажа, в том числе использования неподходящих инструментов и применения иного способа монтажа или других средств, чем предписано в инструкции, либо неправильного истолкования настоящей инструкции по монтажу.

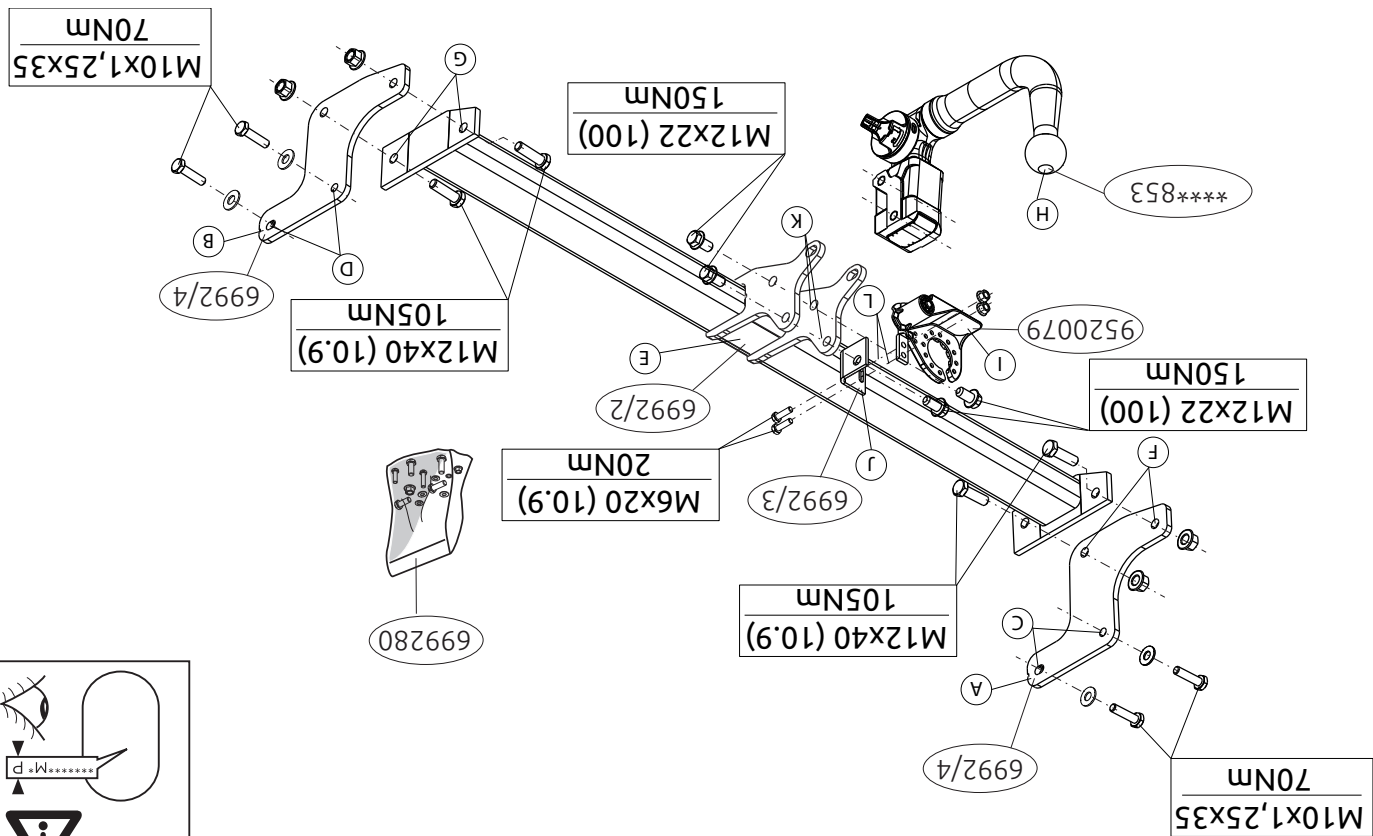
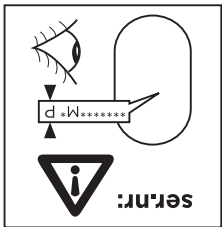

**Voordat u met de montage begint dient u op het typeplaatje te kijken welke schets in de handleiding van toepassing is.**

1. Demonteer de kunststof beschermkap. Zie figuur 1.
2. Demonteer de bumper inclusief de stootbalk van het voertuig. Zie figuur 2.
3. Demonteer het bumperbinnenwerk.
4. Zaag overeenkomstig figuur 3 de aangegeven delen uit het bumperbinnenwerk.
5. Zaag een deel overeenkomstig figuur 4 in het midden aan de onderzijde uit de bumper.
6. Verwijder op de contactvlakken van de trekhaak met het voertuig de aanwezige kit of wax.
7. Plaats de steunen A en B en bevestig deze op de punten C en D, monteer het geheel los-vast.
8. Monteer de dwarsbalk E tussen de steunen A en B op de punten F en G, monteer het geheel handvast.
9. Monteer de Brink Connector H inclusief wegklapbare stekkerplaat I met beugel J op de punten K en L.
10. Draai alle bouten en moeren overeenkomstig de schets vast.
11. Zaag een deel overeenkomstig figuur 5 in het midden aan de onderzijde uit de kunststofbeschermkap.
12. Herplaats het onder punt 1, 2 en 3 verwijderde.

**Raadpleeg voor demontage en montage van voertuigonderdelen het werkplaatshandboek.**

**Raadpleeg voor montage en bevestigingsmiddelen de schets.**

**Raadpleeg voor montage en demontage van het afneembare kogelsysteem de bijgevoegde montagehandleiding.**

majd húzza meg ujjal a rögzítéseket.

9. Szerelje fel a Brink Connector H az aljzatlemezzel I és a kengyellel J együtt az K és L pontokban.
10. Szorítsa be az összes anyát és csavart a rajzon feltüntetett csavarónyomatékig.
11. A műanyag védősapka aljának középső részéről vágjon le egy darabot a 4. ábrának megfelelően.
12. Tegye vissza az 1, 2 és 3. lépésben eltávolított darabokat.

**A jármű alkatrészeinek szétszerelési és összeillesztési módját lásd a munkahelyi kézikönyvben.**

**Az összeillesztési útmutatót és az alkatrészek csatlakoztatási módját lásd a rajzon.**

**Az eltávolítható gömbrendszer összeszerelési útmutatóját lásd a termékhez mellékelt összeszerelési kézikönyvben.**

#### FONTOS:

- \* Amennyiben a gépkocsin módosításra van szükség, kérjük felvilágosítást kereskedőnk felé.
- \* Amennyiben a csatlakozási pontok bitumennel, vagy zajszőkkel anyaggal van bevonva, ezeket távolítsuk el.
- \* A jármű által maximálisan vontatható megengedett teher mértékéről tájékozódjunk kereskedőnk felé.
- \* Fúrás során ügyeljünk arra, hogy elkerüljük az elektromos, a fém- és az üzemanyag-vezetéseket.
- \* Amennyiben ponthegesztéssel rögzített anyákkal találkozunk, vegyük le róluk a műanyag sapkát.
- \* A felszerelés után az útmutatót elrizzük a gépjármű papírjaival együtt.
- \* A Brink nem vállal felelősséget a nem megfelelő szerelésből közvetlen vagy közvetett módon következő károkért. Ez vonatkozik a nem megfelelő szerszámok használatára, a leírtaktól eltérő módszerek és esz-

#### BELANGRIJK:

- \* Voor eventueel noodzakelijke aanpassing(en) "van het voertuig" dient men de dealer te raadplegen.
- \* Indien op de bevestigingspunten een bitumen of anti-dreunlaag aanwezig is, dient deze verwijderd te worden.
- \* Voor de max. toegestane massa, welke uw auto mag trekken, dient u uw dealer te raadplegen.
- \* Bij het boren dient men er zorg voor te dragen, dat electriciteits-, rem- en brandstofleidingen niet worden geraakt.
- \* Verwijder "indien aanwezig" de plastic dopjes uit de puntlasmoeren.
- \* Deze handleiding dient na montage bij de voertuigpapieren gevoegd te worden.
- \* Brink is niet aansprakelijk voor de schade die het direct of indirect gevolg is van onjuiste montage, daaronder begrepen gebruik van niet-geschikte gereedschappen en het gebruik van andere dan de voorgeschreven montagewijze en middelen, dan wel onjuiste interpretatie van dit onderhavig montagevoorschrift.

#### FITTING INSTRUCTIONS:

**Before you start the fitting you must check the type plate to determine which sketch, in the fitting instruction, is applicable.**

1. Remove the plastic protective cap. See figure 1.
2. Remove the bumper and the buffer beam from the vehicle. See figure 2.
3. Remove the bumper inner fittings.
4. Saw out from the bumperinnerwork the section indicated in accordance with fig. 3.
5. Saw a section out of the middle of the underside of the bumper as shown in fig 4.
6. Remove any wax or glue present where the tow bar is in contact with

© 699270/13-11-2025/8

közök alkalmazására, valamint a szerelési útmutató téves értelmezésére.

#### РУКОВОДСТВО ДЛЯ МОНТАЖА:

**Перед тем, как начинать монтаж, требуется проверить табличку с типом изделия для того, чтобы определить какую именно из иллюстраций в инструкции по установке нужно использовать.**

1. Снять пластмассовые защитные колпаки. См. рисунок 1.
2. Снять бампер вместе со буферным брусом автомобиля. См. рисунок 2.
3. Снять арматуру бампера.
4. Вырезать указанные части из внутренней арматуры бампера, как указано на рис. 3.
5. Выпилить часть из бампера в середине снизу, как указано на рис. 4.
6. Удалить имеющийся клей или парафин на месте соприкосновения буксирного крюка с автомобилем.
7. Поставить кронштейны А и В и прикрепить их в точках С и D, закрепив не до конца.
8. Установить поперечный брус Е между опорами А и В в точках F и G, затянув крепежный материал не до конца.
9. Установить Brink Connector H вместе с отводной штепсельной I кронштейном J в точках K и L.
10. Затянуть все болты и гайки в соответствии со значениями, указанными на рисунке.
11. Выпилить часть из пластмассового защитного колпака в середине снизу, как указано на рис. 5.
12. Поставить на место детали, снятые во время шага 1, 2 и 3.

**Для инструкций по снятию и установке деталей автомобиля, обращайтесь к руководству для работников гаражей.**

**Информацию о монтаже и средствах крепления вы найдете в**

© 699270/13-11-2025/17

aihetunnt väärästä asennuksesta samoin kuin sopimattonien työkälu-  
jen käytöstä, muiden kuin ohjessa mainittujen asennusmenetelmien tai  
välineiden käytöstä sekä kyseisten asennusohjeiden väärinkäytännöistä.

## CZ POKYNY K MONTÁŽI:

**Před instalací je nutno zkontrolovat typový štítek, abyste zjistili, který nářez v pokynech pro instalaci máte použít.**

1. Odstřeňte plastové ochranné kryty. Viz schéma 1.
2. Odstřeňte nárazník o ocelovou nosník nárazníku z vozidla. Viz schéma 2.
3. Odstřeňte vnitřní úchyty nárazníku.
4. Z vnitřní části nárazníku odřízněte část odpovídající schématu 3.
5. Odřežte střední a spodní část nárazníku, viz schéma 4.
6. Odstřeňte jakýkoliv vosk nebo lepidlo z místa spojení tažné tyče s vozidlem.
7. Umístěte vzpěry A a B a připevněte je v bodech C a D, pak připevněte celou tuto část aniž byste ji plně utáhli.
8. Umístěte příčný nosník E mezi podpěry A a B k bodům F a G a utáhňte ručně tento celek.
9. Nasadte Brink Connector H včetně držáku závuky I a držáku J k bodům K a L.
10. Utáhňte všechny matice a šrouby kroužkovou silou uvedenou v nářezu.
11. Odřízněte kousek z prostřední části spodní strany plastové ochranné nádobý, jak je to zobrazeno na obr. 5.
12. Vyměňte prvek odstraněný v kroku 1, 2 a 3.

**Před demontáží a montáží části vozidla konzultujte montážní příručku. Montážní pokyny a metoda připevnění díle nářezu. Před montáží vyměníte svého systému tažné koule konzultujte montážní manuál.**

**DÜLEZITTE:**

- \* Pokud je potřeba provést na voze úpravy, obraťte se na svého prodejce.
- \* Pokud je místo montáže opatřeno asfaltovým nátěrem nebo vrstvou nátěru snižující hluk, odstraňte je.
- \* Pro informaci o maximálním nákladu povoleném k tažení se obraťte na svého prodejce.
- \* Při vrtání dbajte zvýšené pozornosti, zejména co se týče elektrických, brzdových a palivových kontaktů.
- \* Pokud jsou na matičích bodových svarování plastová víčka, odstraňte je. \* Po montáži uschovejte tento manuál k ostatním dokladům vozidla.
- \* Společnost Brink neodpovídá za přímé ani nepřímé škody způsobené nesprávnou montáží, včetně použití nevhodných nástrojů, použití jiných metod montáže a prostředků než uvedených a nesprávným pochopením těchto pokynů k montáži.

## H SZERELÉSI ÚTMUTATÓ:

**Mielőtt rögzítené az eszköz, ellenőrizze a típusát, hogy a rögzítés! utmutató alapján melyik ábra alkalmazandó.**

1. Távolítsa el a műanyag védőfedeleket. Lásd az ábrát 1.
2. Távolítsa el a járműről az ütközőt és az ütközőrudat. Lásd az ábrát 2.
3. Távolítsa el az ütköző belső csődídomailt.
4. Fűrészelje ki az ütköző belsőjéből a feltüntetett cikket a(z) 3 ábra alapján.
5. Fűrészeljen ki az ütköző közepéből és alsó részéből egy cikket a(z) 4 ábrán feltüntetett módon.
6. Távolítsa el az összes kenőanyagot illetve ragasztót a vontatórud a járművel érintkező részekről.
7. Hélyezze el a A és B támasztékokat és illessze a C és D pontokhoz, majd szerezze fel az egész tárgyat laza felcsavarva.
8. Illessze az E kereszttartót az A és B tartók közé az F és G pontokba,

\* Do not drill through electrical, brake- or fuel lines.  
\* Remove (if present) the plastic caps from the spot welding nuts.  
\* This fitting instruction has to be enclosed in the vehicle documents after fitting the RMC.  
\* Brink is not liable for damage caused directly or indirectly by incorrect assembly, including the use of unsuitable tools, the use of other assembly methods and means than the ones outlined, and the incorrect interpretation of these assembly instructions.

## D MONTAGEANLEITUNG:

**Vor Beginn des Einbaus ist anhand der Typplakette der Festzustellen, welche Einbauskizze in dieser Montageanleitung die richtige ist.**

1. Die Kunststoffschutzkap abmontieren. Siehe Abbildung 1.
2. Die Stoßstange einschließlich den Stoßbalkens vom Fahrzeug abmontieren. Siehe Abbildung 2.
3. Die Stoßstangeninnenverkleidung abmontieren.
4. Gemäß Fig. 3 die angegebene Stücke aus der Stoßstangeninnenverkleidung herauslösen.
5. Auf der Unterseite der Stoßstange einen Teil aus der Mitte gemäß Abbildung 4 heraus schneiden.
6. Bei den Berührungsfächen der Anhängervorrichtung mit dem Fahrzeug den vorhandenen Kitt oder das Wachs entfernen.
7. Die Halterungen A und Banlegen und bei den Punkten C und D befestigen. Alles halbfest montieren.
8. Den Quertträger E zwischen den Halterungen A und B bei den Punkten F und G halbfest andringen.
9. Den Brink Connector H einschließlich wegklappbarer Steckdosenplatte I und Bügel J bei den Punkten K und L montieren.

**For dismantling and fitting the vehicle parts, see the site hand-book.**  
**For fitting instructions and attachment method, see drawing.**  
**See the assembly manual supplied for instructions on fitting the removable ball system.**

**NOTE:**  
\* Should this installation process entail the cutting of the bumper – conformation MUST be obtained by the installation engineer of the customer's acceptance prior to completion. Brink Towing Systems do not accept responsibility for any matters arising as a result of this miscommunication.  
\* All measurements are in mm!  
\* The dealer should be consulted for possible necessary adjustment(s) "of the vehicle".  
\* Remove the insulating material from the contact area of the fitting points.  
\* Consult your dealer for the maximum tolerated pull weight and ball hitch pressure of your vehicle.

10. Alle Schrauben und Muttern gemäß den Angaben in der Abbildung festdrehen.
11. Auf der Unterseite der Kunststoff-Schutzablage einen Teil aus der Mitte gemäß Abbildung 5 ausschneiden.
12. Montieren Sie das Bauteil, das im Schritt 1, 2 und 3 entfernt wurde.

**Für die Demontage und Montage von Fahrzeugteilen das Werkstatt-Handbuch zu Rate ziehen.**

**Für die Montage und die Befestigungsmittel die Einbauskinne zu Rate ziehen.**

**Für die Montage und Demontage des abnehmbaren Kugelsystems die beiliegende Montageanleitung zu Rate ziehen.**

#### HINWEISE:

- \* Für (eine) eventuell erforderliche Anpassung(en) "des Fahrzeugs" ist der Händler zu Rate zu ziehen.
- \* Im Bereich der Anlageflächen muß Unterbodenschutz, Hohlraumkonservierung (Wachs) und Antidröhnmaterial entfernt werden.
- \* Vor dem Bohren prüfen, daß keine, dort eventuell vorhandene Leitungen beschädigt werden können.
- \* Alle Bohrspäne entfernen und gebohrte Löcher gegen Korrosion schützen.
- \* Entfernen Sie "falls vorhanden", die Plastikkappen von den Punktschweißmuttern.
- \* Für das höchstzulässige Zuggewicht und der erlaubte Kugeldruck Ihres Fahrzeugs ist Ihr Händler zu befragen.
- \* Die Quetschmuttern müssen nach einem späteren lösen der Muttern gegen neue ausgetauscht werden, da ansonsten die Sicherungswirkung nicht mehr garantiert ist!
- \* Brink haftet nicht für Schäden, die als direkte oder indirekte Folge einer

#### SKAZÓWKI:

- \* Po przejechaniu 1000 km dokręcić wszystkie elementy skręcane.
  - \* Podczas ewentualnych odwiertów upewnić się czy w pobliżu nie znajdują się przewody instalacji elektrycznej, przewody hydrauliczne lub przewody paliwowe.
  - \* Wszystkie ubytki powłoki lakierniczej zabezpieczyć przed korozją.
  - \* Należy wyjąć ewentualne plastikowe zaślepki w punktach przyspawanych nakrętek.
  - \* Stosować nakrętki oraz śruby gatunkowe dostarczone w komplecie.
  - \* Utrzymywać kulę w czystości, oraz pamiętać o regularnym jej smarowaniu.
  - \* Zarejestrować w stacji diagnostycznej.
- Zastosowanie się do powyższych wskazań gwarantuje Państwu bezpieczeństwo, niezawodność i sprawność naszego wyrobu przez cały okres jego użytkowania.
- \* Firma Brink nie ponosi odpowiedzialności za straty poniesione pośrednio lub bezpośrednio na skutek niewłaściwego montażu, w tym użycia niewłaściwych narzędzi i sposobów montażu niezgodnych z instrukcją, oraz niezastosowanie się do treści instrukcji.

#### SF ASENNUSOHJEET:

**Ennen asennusta selvitä tyyppikilvestä, mikä asennusohjeen piirros koskee kyseistä autoa**

1. Irrota muoviset suojakannet. Ks. kuva 1.
2. Irrota ajoneuvosta puskuri sekä teräksinen iskunvaimenninpalkki. Ks. kuva 2.
3. Irrota puskurin sisäosat.
4. Saha irti puskurin sisäosasta kuvan 3 osoittamat osat.
5. Saha irti osa puskurin alaosan keskiosasta kuvan 4 osoittamalla tavalla.

nicht ordnungsgemäßen Montage auftreten, darunter fallen auch die Benutzung von ungeeigneten Werkzeugen, andere als die vorgeschriebenen Montageverfahren und Montagemittel sowie eine fehlerhafte Interpretation der betreffenden Montageanweisung.

#### F INSTRUCTIONS DE MONTAGE:

**Avant de commencer le montage veuillez vérifier la plaque signalétique de afin de d'identifier l'illustration correspondante dans la notice de montage.**

1. Démontez la cache de protection en plastique. Voir la figure 1.
2. Déposer le pare-chocs du véhicule y compris la traverse. Voir la figure 2.
3. Démontez la garniture du pare-chocs.
4. Scier les parties de la garniture du pare-chocs comme indiqué sur les fig. 3.
5. Scier au centre de la partie inférieure du pare-chocs une partie correspondant à la figure 4.
6. Retirer le mastic ou la cire qui se trouve sur les surfaces de contact de l'attache-remorque avec le véhicule.
7. Positionner les supports A et B et les fixer à l'emplacement des points C et D, monter l'ensemble sans serrer.
8. Monter la barre transversale E entre les supports A et B sur les points F et G, monter l'ensemble sans serrer.
9. Monter le Brink Connector H et compris la prise rabattable I avec collier J sur les points K et L.
10. Serrer tous les boulons et écrous conformément au schéma.
11. Scier au centre de la baquet de protection en plastique une partie correspondant à la figure 5.
12. Remplacez l'élément précédemment retiré (étape 1, 2 et 3).

© 699270/13-11-2025/10

6. Poista mahdollinen kitti ja vaha kohdista, joissa vetokoukku on kosketuksessa ajoneuvoon.
7. Aseta kannattimet A ja B ja kiinnitä ne kohtiin C ja D, kiinnitä ne kaikki löyhästi.
8. Kiinnitä poikittaispalkki E tukien A ja B väliin kohtiin F ja G, kiinnitä kaikki käsin.
9. Kiinnitä Brink Connector H ja siihen kiinnitetty kokoontaitettava pistorasialevy I luettuna J väliin kohtiin K ja L.
10. Kiristä kaikki pultit ja mutterit piirroksen mukaisesti.
11. Saha osa muovisuojuksen alapuolen keskiväliltä kuvan 5 mukaisesti.
12. Aseta takaisin paikalleen kohdan 1, 2 ja 3 osat.

**Ajoneuvon osien purkamis- ja asennusohjeet, ks. työpaikalla käytetty käsikirja.**

**Asennus- ja kiinnitysohjeet, ks. piirros.**

**Irrotettavan kuulajärjestelmän asennus- ja purkamisohjeet, ks. oheinen asennusopas.**

#### TÄRKEÄÄ:

- \* "Ajoneuvoa" koskevasta mahdollisesta tarpeellisesta sovellutuksesta/sovellutuksista on kysyttävä neuvoa jälleenmyyjältä.
- \* Mikäli kiinnityskohdissa on bitumi- tai tärinänestokerros, se on poistettava.
- \* Auton vetämää sallittua enimmäiskuormitusta on tiedusteltava jälleenmyyjältä.
- \* Porattaessa on huolehdittava siitä, että ei jouduta kosketuksiin sähkö-, jarru- tai polttoainejohtojen kanssa.
- \* Poista, "mikäli olemassa", pistehitsausmuttereiden muovisuojukset.
- \* Nämä asennusohjeet on asennuksen jälkeen säilytettävä yhdessä ajoneuvoa koskevien papereiden kanssa.
- \* Brink ei ole vastuussa vioittumisesta, joka on suoraan tai epäsuoraan

© 699270/13-11-2025/15

10. Serrare tutti i dadi e bulloni alle coppie di serraggio indicate nel disegno.

11. Segare via la parte indicata in figura 5 dalla parte centrale inferiore del custodia in plastica.

12. Sostituire l'elemento rimosso durante la fase 1, 2 e 3.

**Per lo smontaggio ed il montaggio dei componenti del veicolo consultare il manuale tecnico dell'officina.**

**Consultare il disegno per il montaggio ed i dispositivi di fissaggio.**

**Per il montaggio e lo smontaggio del sistema a sfera rimovibile, consultare le istruzioni di montaggio allegate.**

## N.B:

\* Per eventuali necessari adattamenti "del veicolo" si consiglia di consultare il fornitore.

\* Rimuovere lo strato di materiale isolante dai punti d'attacco.

\* Per il peso complessivo trainabile della Vostra vettura, consultate il

Vostro rivenditore autorizzato.

\* Praticando i fori, prestare attenzione a non danneggiare i cavi elettrici, i

cavi del freno e i condotti del carburante.

\* Rimuovere, se presenti, i coprichi in plastica dai dadi di saldatura per

punto.

\* Questa istruzione di montaggio deve essere allegata ai documenti del

veicolo dopo l'installazione del.

\* Brink non può essere ritenuta responsabile per eventuali danni diretti-

mente o indirettamente dovuti ad un errato montaggio, intendendo con

ciò anche l'uso di attrezzi non idonei e l'uso di metodi e mezzi di montag-

gio diversi da quelli prescritti, nonché all'errata interpretazione delle

segnuanti istruzioni di montaggio.

## PL INSTRUKCJA MONTAŻU:

**Przed rozpoczęciem montażu należy sprawdzić tabliczkę znamionową, aby ustalić, który z rysunków znajdujących się w instrukcji montażowej należy wykorzystać.**

1. Zdemontować kopłaki zabezpieczające wykonane z tworzywa

sztucznego. Patrz rysunek 1.

2. Zdemontować z pojazdu zderzak wraz ze belką zderzakową. Patrz rysu-

nek 2.

3. Zdemontować wyposażenie wnętrza zderzaka.

4. Wypłować zgodnie z rysunkiem 3 zaznaczone odcinek.

5. Wypłować zgodnie z rysunkiem 4 odcinek w środkowej części od

spodu zderzaka.

6. Usunąć w miejscach powierzeniach haka holowniczego z

pojazdem znajdujący się tam kit lub wosk.

7. Umieścić wsporniki A i B i umocować je w punktach C i D, lekko

przy mocować całość.

8. Zamontować poprzecznice E między wspornikami A i B w punktach F i

G, całość lekko przymocować.

9. Zamontować Brink Connector H oraz składaną płytkę z gniazdam i i

wspornikiem J w punktach K i

10. Dokręcić wszystkie śruby i nakrętki zgodnie z rysunkiem.

11. Wypłować zgodnie z rysunkiem 5 odcinek w środkowej części od

spodu skrzynia zabezpieczająca z tworzywa sztucznego.

12. Wymienić element usunięty w kroku 1, 2 i 3.

**Co do montażu i montowania części pojazdu zapoznać się z**

**podręcznikiem warsztatowym.**

**Co do montażu i środków montażowych zapoznać się ze schematem.**

**Co do montażu i demontażu kuli zapoznać się z załączoną**

**instrukcją montażu .**

© 699270/13-11-2025/14

**Pour le montage et le démontage des pièces du véhicule, consulter la**

**notice du fabricant.**

**Consulter le croquis pour voir le montage et les moyens de fixation.**

**Pour le montage et le démontage de la rotule amovible, consulter la**

**notice de montage jointe.**

## REMARQUE:

\* Pour une/des adaptations indispensables sur le véhicule, veuillez consul-

ter le concessionnaire.

\* Enlever la couche de bitume ou d'anti-tremblement qui recouvre éventu-

ellement les points de fixation.

\* Pour connaître le poids de traction maximum et le poids en pêche sur la

rotule autorisée du véhicule, veuillez consulter votre concessionnaire.

\* Veiller en passant à ne pas endommager les conduites de électrique, de

frein et de carburant.

\* Retirer "si présents" les embouts en plastique des écrous de soudure par

point.

\* Cette notice de montage doit être conservée à bord du véhicule après

montage de l'attelage.

\* Brink décline toute responsabilité pour les dommages qui pourraient

directement ou indirectement résulter d'un montage incorrect, y com-

pris l'utilisation d'outils inappropriés et l'utilisation d'un mode d'emploi

et de moyens autres que ceux prescrits, ou bien résulter d'une interpré-

tation inexacte des présentes instructions de montage.

## 5

### MONTÉRINGSANVISNINGAR:

**Innan du startar monteringen måste du kontrollera typskylten för att**

**kunna bedöma vilken skiss i monteringsanvisningen som ska använ-**

**das.**

**Se de bifogade monteringsanvisningarna för monterig och demonte-**

**ring av det löstagbara kulsystemet.**

## OBS:

\* Kontakta återförsäljaren om fordonet eventuellt bör modifieras.

\* Om det finns ett bitumen- eller stötdämpande lager vid kontaktytor skall

detta avlägsnas.

\* Kontakta din återförsäljare för ditt fordon's max. dragvikt och tillåtna kul-

© 699270/13-11-2025/11

tryck.

- \* Vid borrning skall man se till att elektrisk-, broms- och bränsleledningarna inte skadas.
- \* Avlägsna de små plastlocken - om dessa finns - från punktsvetsmuttrarna.
- \* Efter att draget är monterat, placera monteringsanvisningen tillsammans med bilens övriga dokument.
- \* Brink är inte ansvariga för skada som orsakats direkt eller indirekt av felaktig montering, inklusive användning av olämpliga verktyg, andra monteringsmetoder och processer än de som beskrivs, samt felaktig tolkning av dessa monteringsinstruktioner.

#### DK MONTAGEVEJLEDNING:

**Inden du starter montage, skal du se på typeskiltet, hvilken tegning i vejledningen der skal anvendes.**

1. Demonter kunststofbeskyttelseskapperne. Se fig. 1.
2. Demonter kofangeren, inklusive køretøjets stødbjælke. Se fig. 2.
3. Demonter kofangerinderstykket.
4. Sav ifølge fig. 3 de markerede dele ud af kofangerinderstykket.
5. Sav en del ud af kofangeren midt på undersiden jf. fig 4.
6. Fjern ved kontaktområder mellem køretøjet og anhængertrækket det tilstedeværende kit eller voks.
7. Anbring støtterne A og B og monter disse ved punkterne C og D monter det hele manuelt.
8. Monter tværvangen E mellem beslagene A og B på punkterne F og G, fastgør det hele med håndkraft.
9. Monter Brink Connector H inklusiv den nedklapbare kontaktplade I med bøjle J på punkterne K og L.
10. Spænd alle bolte og møtrikker ifølge tegningen.
11. Sav en del ud af beskyttelsesdel af kunststof midt på undersiden jf.

2. Desmontar el parachoques inclusive el tope del vehículo. Véase la figura 2.
3. Desmontar el armazón interior del parachoques.
4. Serrar las partes indicadas en las fig.3 el armazón interior del parachoques.
5. Serrar una parte de acuerdo con la figura 4 en el centro del lado inferior del parachoques.
6. Retirar a la altura de las superficies de contacto del gancho de remolque con el vehículo el pegamento o la cera existentes.
7. Colocar los soportes A y B y fijarlos a la altura de los puntos C y D, montar el conjunto sin apretar mucho.
8. Coloque la viga transversal E entre los soportes A y B en los puntos F y G y colóquelo todo apretando a mano.
9. Montar la Brink connector H incluida la placa de enchufe batiente I y soporte J en los puntos K y L.
10. Apretar todos los tornillos y tuercas de acuerdo con los puntos del gráfico.
11. Serrar una parte de acuerdo con la figura 5 en el centro del lado inferior del caja protectora sintética.
12. Reemplace el elemento retirado en el paso 1, 2 y 3.

**Consultar el manual de instalación de taller para el desmontaje y montaje de piezas del vehículo.**

**Consultar el croquis para el montaje y medios de fijación.**

**Consultar las instrucciones de montaje adjuntas para el montaje y desmontaje del sistema de la bola extraíble.**

#### N.B.

- \* Para (una) eventual(es) adaptación(es) 'del vehículo' consúltese al concesionario.
- \* Si en los puntos de fijación hay una capa de betún o anti-choque hay que

fig. 5.

12. Udskift elementet, der blev fjernet i trin 1, 2 og 3.

#### Rådfør værkstedshåndbogen for demontering og montage af dele til køretøjet

**Rådfør for montage og montagemidler skitsen.**

**Rådfør for montage og demontering af det aftagelige kuglesystem den vedlagte montagevejledning.**

#### BEMÆRK:

- \* Kontakt forhandleren i forbindelse med eventuelle påkrævede ændring(er) på køretøjet.
- \* Undervognsbehandlingen skal fjernes de steder hvor trækket ligger an mod bilen.
- \* Kontakt Deres forhandler for oplysninger om den maksimale trækraft og det tilladte kugletryk.
- \* Vær forsigtig ikke at bore i ledninger-,bremse eller benzinslange.
- \* Fjern plasticpropperne "om de findes" fra de punktsvejsede møtrikker.
- \* Brink er ikke ansvarlig for skade der direkte eller indirekte er forårsaget af forkert montage, herunder også iberegnet brug af forkert værktøj og anvendelse af anden montagemetode og andre montagemidler end de foreskrevne samt fejltolkning af den medfølgende montagevejledning.

DENNE MONTERINGSVEJLEDNING SKAL MEDBRINGES VED SYN.

#### E

#### INSTRUCCIONES DE MONTAJE:

**Antes de comenzar el montaje por favor, verifique la placa descriptiva con el fin de determinar la figura correspondiente en la reseña de montaje.**

1. Desmontar los cubiertos protectoras sintéticas. Véase la figura 1.

© 699270/13-11-2025/12

quitarla.

- \* Consulte a su concesionario para el peso máximo de tracción y la presión de la bola admitida de su vehículo.
- \* No agujerear cable de eléctrico, tubos de freno o gasolina"
- \* Retirar, si presentes, los capuchones de plástico de las tuercas de soldadura por punto.
- \* Guarde estas instrucciones junto a la documentación del vehículo después del montaje.
- \* Brink no se responsabiliza por daños causados, directa o indirectamente, por un montaje incorrecto, incluyendo el uso de herramientas inadecuadas, por el uso de métodos de montaje y medios distintos a los indicados y por la interpretación incorrecta de estas instrucciones de montaje.

#### I

#### ISTRUZIONI PER IL MONTAGGIO:

**Prima di iniziare il montaggio verificare la terghetta identificativa per determinare quale disegno, presente nelle istruzioni, è applicabile.**

1. Smontare le calotte di protezione in plastica. Vedi figura 1.
2. Smontare il paraurti e la barra dal veicolo. Vedi figura 2.
3. Smontare l'anima del paraurti.
4. Segare via dal l'anima del paraurti le parti indicate nelle fig. 3.
5. Segare via la parte indicata in figura 4 dalla parte centrale inferiore del paraurti.
6. Rimuovere il mastice o la cera presenti sulle superfici di contatto del gancio traino con il veicolo.
7. Posizionare i sostegni A e B e fissarli manualmente in corrispondenza dei punti C e D.
8. Montare la traversa E tra i sostegni A e B e fissarla manualmente in corrispondenza dei punti F e G.
9. Montare lo Brink Connector H comprensiva il portapresa a scomparsa I e staffa J in corrispondenza dei punti K e L.

© 699270/13-11-2025/13