

# predia

FLEX MOBILE



## Predia Flex Mobile

De Predia Flex Mobile is een elektrische liftoplossing op wielen waarmee je je touchscreen of display eenvoudig, snel en veilig in hoogte verstelt. Dankzij de robuuste verrijdbare constructie is deze oplossing perfect voor flexibel gebruik in verschillende ruimtes.

### ✓ Veiligheid voorop

Het brede, dubbele kolomontwerp zorgt voor maximale stabiliteit, ook bij grotere displays. Het geïntegreerde dubbele anti-collision systeem voorkomt schade bij obstakels en garandeert veilig dagelijks gebruik. De Predia Flex Mobile voldoet aan strenge veiligheidsnormen zoals CE, TÜV/GS en UL-EN-ICE 62368\*.

### ↕ Accessoires

Volledig compatibel met accessoires zoals een whiteboardframe, laptopplateau en toetsenbordplateau. Ideaal inzetbaar in klaslokalen, vergaderruimtes en trainingsomgevingen waar flexibiliteit essentieel is.

### ✚ Flexibel en mobiel

Voorzien van stevige wielen van 100 mm, waardoor het systeem soepel te verplaatsen is en tegelijkertijd stabiel blijft staan tijdens gebruik. Geschikt voor schermen tot 98" (16:9) of 105" (21:9) met een maximaal gewicht van 140 kg. Het VESA-bereik tot 800x600 maakt brede compatibiliteit mogelijk.

### ♻️ Duurzaam

Tot wel 30.000 keer verstellen in hoogte. En duurzaam verpakt, geen EPP / EPS.

### ★ Makkelijk aanpasbaar

Met een elektrische slag van 650 mm stel je het display nauwkeurig in op de gewenste kijkhoogte. De stille, krachtige motoren zorgen voor een soepele en snelle verstelling via één druk op de knop.

## Predia Flex Mobile

Model	OLS-MobileV3T1
Geschikt voor	Displays tot 98" (16:9) 105"(21:9)
VESA bereik	800x600
Maximale belasting	140kg
Slaglengte	650 mm
Liftsnelheid	50 mm/s
Overbelastings beveiliging	Ja
Anti-Collintion	Dual anti-collision systeem
Soft start en Stop	Ja
Wielgrote	100mm (2 voorzien van rem 2 zonder rem)
Netspanning	110-240V AC-50-60Hz
Stopcontact	Ja 3 voudig
Kleur	RAL 9005
Certificeringen	CE   TÜV/GS*   UL-EN-IEC 62368*
Garantie	5 jaar
Brutto gewicht	49.5kg
Netto Gewicht	53kg
Whiteboards systeem mogelijk	Ja (optioneel)
Toetsenbord plateau mogelijk	Ja (optioneel)
Laptop plateau mogelijk	Ja (optioneel)

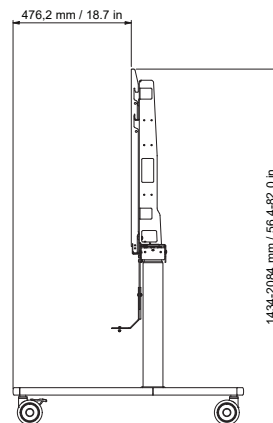
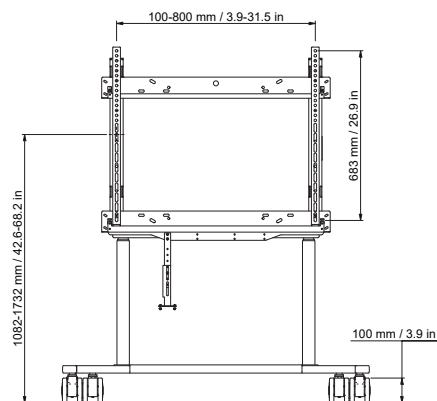
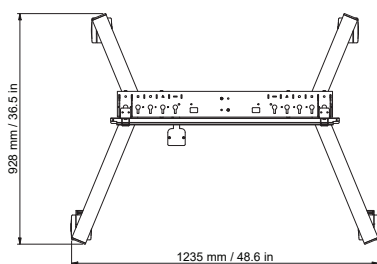

\* In afwachting