

predia
FLEX MOBILE



Predia Flex Mobile

Der Predia Flex Mobile ist eine elektrisch höhenverstellbare Liftlösung auf Rollen, mit der Sie Ihr Touchdisplay oder Ihren Bildschirm einfach, schnell und sicher auf die gewünschte Höhe einstellen können. Dank der robusten, mobilen Konstruktion eignet sich das System ideal für den flexiblen Einsatz in verschiedenen Räumen.

🛡️ Sicherheit an erster Stelle

Das breite Doppel-Säulendesign sorgt für maximale Stabilität, auch bei großen Displays. Das integrierte doppelte Anti-Kollisionssystem verhindert Schäden bei Hindernissen und gewährleistet einen sicheren täglichen Betrieb. Der Predia Flex Mobile erfüllt strenge Sicherheitsstandards wie CE, Tüv/GS und UL-EN-ICE 62368*.

↕️ Zubehör

Vollständig kompatibel mit Zubehör wie Whiteboard-Rahmen, Laptopablage und Tastaturablage. Ideal für Klassenzimmer, Besprechungsräume und Schulungsumgebungen, in denen Flexibilität gefragt ist.

📏 Flexibel und mobil

Ausgestattet mit robusten 100-mm-Rollen lässt sich das System leicht bewegen und bleibt gleichzeitig stabil im Einsatz. Geeignet für Bildschirme bis zu 98" (16:9) oder 105" (21:9) mit einem maximalen Gewicht von 140 kg. Der VESA-Bereich bis 800x600 ermöglicht eine hohe Kompatibilität.

♻️ Langlebiges Design

Das modulare System ist für den langfristigen Einsatz konzipiert und kann flexibel an sich ändernde Anforderungen angepasst werden. Hochwertige Materialien sorgen für Zuverlässigkeit und eine lange Lebensdauer.

★ Einfach verstellbar

Mit einem elektrischen Hub von 650 mm lässt sich das Display präzise auf die gewünschte Höhe einstellen. Leise und leistungsstarke Motoren sorgen für eine sanfte und schnelle Verstellung per Knopfdruck.

Predia Flex Mobile

Modell	OLS-MobileV3T1
Geeignet für	Displays bis zu 98" (16:9) / 105" (21:9)
VESA-Bereich	800x600
Maximale Belastung	140kg
Hub	980mm
geschwindigkeit	50 mm/s
Überlastschutz	Ja
Anti-Kollision	Doppeltes Anti-Kollisionssystem
Sanfter Start und Stopp	Ja
Rollengröße	100 mm (2 mit Bremse, 2 ohne Bremse)
Netzspannung	110-240V AC-50-60Hz
Steckdose	Ja, 3-fach
Farbe	RAL 9005
Certificierungen	CE TÜV/GS* UL-EN-IEC 62368*
Garantie	5 jaar
Bruttogewicht	49.5kg
Nettogewicht	53kg
Whiteboard-System möglich	Ja (optional)
Tastaturablage möglich	Ja (optional)
Laptop-Ablage möglich	Ja (optional)

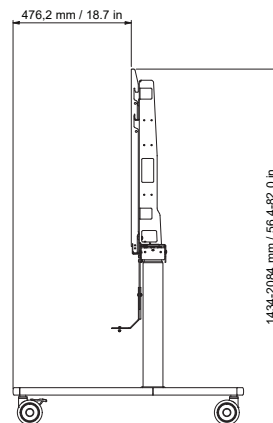
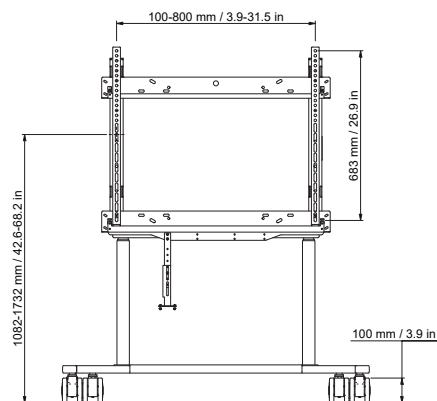
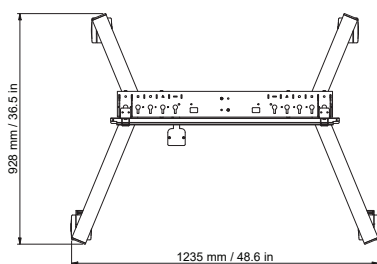

* In Bearbeitung