

E-Klasse

Estate en All-Terrain



Mercedes-Benz



Made to win the day.

Ruimte, comfort, veiligheid, innovaties – kenmerken waarmee de nieuwe E-Klasse Estate indruk blijft maken. Maar wel met een ongekeerde sportiviteit. Een dynamisch design, geavanceerde veiligheidsuitrustingen, een digitale cockpit, MBUX en beproefde comfortuitrustingen creëren ook nu weer maatstaven in het hogere segment.





A silver car is parked on a paved courtyard in a modern urban setting. The courtyard features several large, rectangular concrete planters with greenery. In the background, there are multi-story buildings with colorful facades and balconies. The scene is lit with bright sunlight, creating strong shadows on the ground.

Een overvloed aan ruimte.

Achter de dynamische en elegante achterzijde bevindt zich het unieke kenmerk van de nieuwe E-Klasse Estate: de royale laadruimte. Zelfs zonder de achterbankleuning naar beneden te klappen kunnen grotere objecten worden vervoerd. Maar de Estate is meer dan functioneel: de tweedelige achterlichten en de sportieve velgen zijn echte blikvangers.





Home John

Mercedes me & Apps

22.0°C

SUGGESTIONS

OFF AUTO

TEL NAV RADIO RADIO MEDIA

DYNAMIC



Een interieur om van te dromen.

Het hart van het interieur van de nieuwe E-Klasse Estate wordt gevormd door de digitale cockpit. Met behulp van multimediadisplays met hoge resolutie bedient u de auto net zo intuïtief als uw smartphone. Het nieuwe, hoogwaardige driepaaks multifunctioneel stuurwiel maakt eveneens deel uit van het nieuwe bedieningsconcept, waarbij het mediadisplay en het cockpitdisplay zich via sensorvlakken laten bedienen.

Het innovatieve veiligheidsconcept van de nieuwe E-Klasse Estate.

Mercedes-Benz heeft altijd een voortrekkersrol gespeeld als het om veiligheid gaat. De nieuwe generatie rijassistentiesystemen doet zijn reputatie eer aan: veiligheidsinnovaties als de actieve afstandsassistent, dodehoekassistent of actieve remassistent met kruispuntfunctie creëren nieuwe maatstaven.



Het afgebeelde model wijkt af van het aanbod in de Benelux



We hebben het wiel niet opnieuw uitgevonden, maar wel hoe het draait.

Mercedes-Benz ontwikkelt steeds weer nieuwe, baanbrekende aandrijvingstechnologieën. Het doel daarvan is efficiënte en zuinige motoren te produceren waarbij niets aan comfort hoeft te worden ingeboet. Met als resultaat krachtige hybride motoren, die niet alleen de weg naar een emissievrije toekomst effenen, maar ook nu al onze mobiliteit verrijken.



Het afgebeelde model wijkt af van het aanbod in de Benelux



The image shows the rear passenger area of a car with light-colored, perforated leather seats. The seats have a ribbed pattern and are set against a dark interior panel. A window is visible on the right, showing a glimpse of the outside world. The overall atmosphere is one of luxury and comfort.

Wellness met een druk op de knop.

De E-Klasse Estate bevat heel veel uitrustingen voor uw persoonlijk comfort. Centraal daarin staan de ENERGIZING-pakketten, waarbij uiteenlopende comfortfuncties zoals massagestoelen, ventilatie, muziek/geluid en sfeerverlichting worden gebundeld tot individueel afgestemde wellness-presets. Het Burmester® surround sound system zorgt daarbij voor een perfecte audioweergave.



A photograph of a Mercedes-Benz E-Class Estate All-Terrain parked in a parking lot. The car is partially visible on the right side of the frame, showing the front grille with the Mercedes-Benz logo and the license plate 'S AT 2131'. The background features a modern building with a facade of reddish-brown stone blocks and dark window frames. In the foreground, there is a row of vertical metal posts and several concrete blocks. The ground is paved and has some white markings. The lighting is bright, suggesting a sunny day.

Slecht weer doet er niet toe.

Regen, blubber, sneeuw? Geen probleem voor de nieuwe E-Klasse Estate All-Terrain, die perfect is uitgerust om vooruit te blijven komen. Speciale highlights zijn het verstelbare AIR BODY CONTROL-onderstel, de intelligente vierwielaandrijving 4MATIC en een all-terrain rijmodus die voor aanzienlijk meer bodemvrijheid zorgt.





MBUX.

De toekomst is nu al aanwezig in de nieuwe E-Klasse Estate. De cockpit: uitgerust met digitale multimediaschermen met hoge resolutie die volledig kunnen worden geïndividualiseerd. De navigatie: een mix van augmented reality en live beelden. De bediening: dankzij het intelligente MBUX-systeem met spraak of gebaren. Het gevoel: wow!



MBUX augmented reality voor navigatie.

Om u te helpen uw weg te vinden in complexe verkeerssituaties, verbindt MBUX augmented reality voor navigatie de virtuele wereld met de echte. Met behulp van deze technologie worden grafische navigatie- en verkeersaanwijzingen in live beelden weergegeven. Zo komt u snel, veilig en ontspannen op uw bestemming aan.



Nieuwe MULTIBEAM LED-koplampen.

De adaptieve MULTIBEAM LED-koplampen met individueel regelbare leds passen zich aan de verkeerssituatie aan. Op rechte trajecten zonder tegenliggers schakelt het ULTRA RANGE-grootlicht over op de wettelijk toegestane, maximale lichtbundel.



Burmester® surround sound system.

De unieke sound systems van Burmester® zorgen in de nieuwe E-Klasse Estate voor een eersteklas, ruimtelijk geluid. Voor- en achterin kan het geluid zelfs voor de individuele zitplaatsen worden geoptimaliseerd, zodat u kunt genieten van een nóg intensere luisterervaring.



EASY PACK-achterklep.

De EASY PACK-achterklep maakt het in- en uitladen nog comfortabeler. De achterklep wordt geopend en gesloten met een druk op de knop. Het openen of sluiten kan op elk willekeurig moment worden onderbroken door opnieuw op de knop te drukken.



Sfeerverlichting.

Pas het interieur volledig aan uw eigen voorkeuren en stemming van het moment aan. De 64 kleuren van de sfeerverlichting creëren fascinerende kleurenwerelden die elkaar dynamisch afwisselen of meerdere delen van het interieur in verschillende kleuren verlichten.

AVANTGARDE.

Individualiteit en sportiviteit zijn standaard. De standaarduitvoering van de E-Klasse is uitgerust met het aantrekkelijke AVANTGARDE exterieur, waarmee de dynamiek en de elegantie van uw auto duidelijk tot uitdrukking worden gebracht. Het samenspel van alle designelementen zorgt voor een zeer aantrekkelijke auto.



EXCLUSIVE.

Laat zien dat elegantie en prestige belangrijk voor u zijn. Met het EXCLUSIVE exterieur kiest u voor het klassieke Mercedes-Benz design en stijlvolle accenten in chroom. Het samenspel van alle elementen levert een fraai totaalplaatje op.



Het afgebeelde model wijkt af van het aanbod in de Benelux



AMG Line.

Laat zien dat u van sportiviteit houdt. Met de karakteristieke styling van de AMG Line kiest u voor modern design en markante dynamiek. Het samenspel van alle elementen zorgt voor een aansprekende totaalindruk. Het verlaagde onderstel benadrukt deze indruk nog eens en belooft bovendien veel rijplezier.



Nightpakket.

Het sportieve exterieur wordt nóg sprekender met het nightpakket. Daarvoor is een aantal elementen uitgevoerd in zwart of hoogglanzend zwart. Afhankelijk van de lakkleur ontstaan daardoor sterke contrasten of vloeiende overgangen, die duidelijk individualiteit uitdrukken.





Hybrid-offensief.

Ons doel is minder emissie. De weg daarnaartoe wordt geëffend door intelligente hybrid-technologieën met zuinige verbrandingsmotoren en efficiënte elektrische aandrijvingen. Hiermee kunt u nu al lokaal emissievrij door de binnenstad rijden en op lange trajecten van alle comfort genieten.

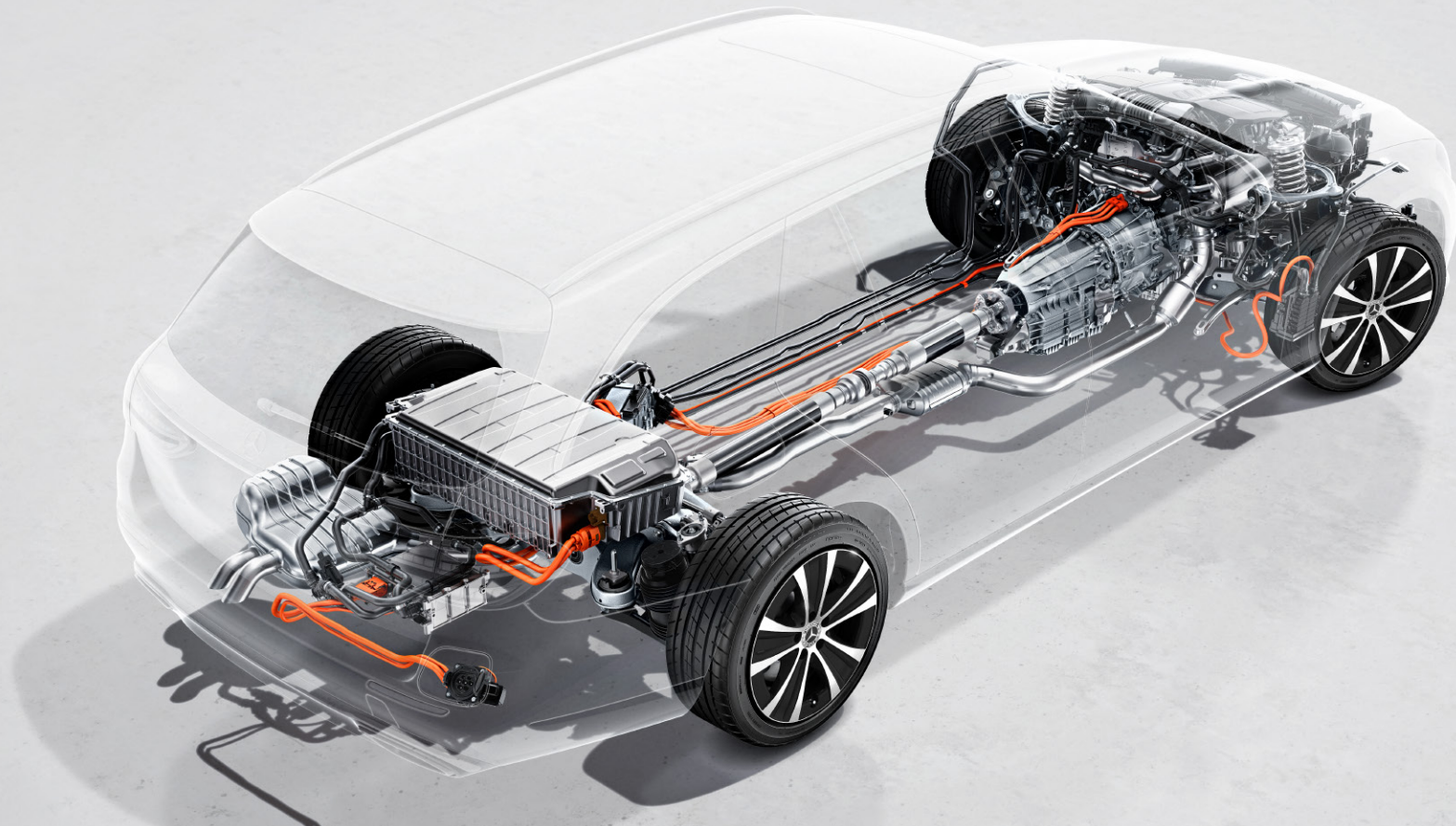

AIR BODY CONTROL.

Rijdt u liever comfortabel of sportief? Met AIR BODY CONTROL kunt u het onderstel van de E-Klasse Estate naar wens instellen. Helemaal zoals u dat wilt. Welke stand u ook kiest, u bent altijd verzekerd van rijplezier.

Made to win the night.

Mercedes-AMG E-Klasse Estate.

Elke Mercedes-AMG is een meesterwerk met een uniek karakter. Wat onze Performance-modellen en sportwagens met elkaar verbindt, is hun onbeperkte sportiviteit. Hun passie voor top performance. Zoiets ontstaat als de kunst van onze engineers wordt verheven tot de spirit van AMG. We zijn ervan overtuigd dat grenzen steeds verder kunnen worden verlegd om nieuwe doelen te bereiken. Voor ons is dan ook niets vanzelfsprekend. Grenzen worden immers door mensen gecreëerd, en kunnen ook door mensen worden doorbroken. Met deze instelling creëren we uitstekende performance voor op het racecircuit – en op de weg.

Welkom in de wereld van AMG.

www.mercedes-amg.com

AMG
DRIVING PERFORMANCE





Technische gegevens.

Cilinderinhoud (cm ³)
Max. vermogen ¹ (kW [pk])
Transmissie
Acceleratie van 0–100 km/h (sec.)
Topsnelheid (km/h)
Brandstofverbruik ²
gecombineerd l/100 km
gecombineerd km/h
CO ₂ -emissie ² gecombineerd (g/km)
Emissieklasse ³

Cilinderinhoud (cm ³)
Max. vermogen ¹ (kW [pk])
Transmissie
Acceleratie van 0–100 km/h (sec.)
Topsnelheid (km/h)
Brandstofverbruik ²
gecombineerd l/100 km
gecombineerd km/h
CO ₂ -emissie ² gecombineerd (g/km)
Emissieklasse ³

Dieselmotoren

E 200 d	E 220 d	E 220 d 4MATIC	E 220 d 4MATIC All-Terrain	E 300 de	E 300 de 4MATIC	E 400 d 4MATIC	E 400 d 4MATIC All-Terrain
1598	1950	1950	1950	1950	1950	2925	2925
118 (160)	143 (194)	143 (194)	143 (194)	143+90 (194+122)	143+90 (194+122)	243 (330)	243 (330)
9G-TRONIC	9G-TRONIC	9G-TRONIC	9G-TRONIC	9G-TRONIC	9G-TRONIC	9G-TRONIC	9G-TRONIC
8,7	7,7	7,8	8,0	6,0	6,0	5,1	5,4
217	235	233	231	250	230	250	250
5,3-6,1	5,6-6,5	5,8-6,5	6,2-6,7	1,4-1,4	1,4-1,5	6,8-7,6	7,3-7,7
18,9-16,4	17,9-15,4	17,2-15,4	16,1-14,9	71,4-71,4	71,4-66,7	14,7-13,2	13,7-13,0
138-160	148-170	151-171	164-176	36-38	37-40	179-199	191-201
EURO 6D-ISC-FCM	EURO 6D-ISC-FCM	EURO 6D-ISC-FCM	EURO 6D-ISC-FCM	EURO 6D-ISC-FCM	EURO 6D-ISC-FCM	EURO 6D-ISC-FCM	EURO 6D-ISC-FCM

Benzinemotoren

E 200	E 200 4MATIC	E 200 4MATIC All-Terrain	E 300	E 300 e	E 450 4MATIC	E 450 4MATIC All-Terrain	Mercedes-AMG E 53 4MATIC+
1991	1991	1991	1991	1991	2999	2999	2999
145+10 (197+14)	145+10 (197+14)	145+10 (197+14)	190+10 (258+14)	155+90 (211+122)	270+16 (367+22)	270+16 (367+22)	320+16 (435+22)
9G-TRONIC	9G-TRONIC	9G-TRONIC	9G-TRONIC	9G-TRONIC	9G-TRONIC	9G-TRONIC	9G-TRONIC
7,8	7,9	8,1	6,3	5,9	5,2	5,4	4,5
231	225	225	250	245	250	250	250
7,6-8,7	7,9-8,7	8,4-8,9	7,6-8,7	1,7-1,9	8,5-9,4	8,8-9,1	9,5-9,7
13,2-11,5	12,7-11,5	11,9-11,2	13,2-11,5	58,8-52,6	11,8-10,6	11,4-11,0	10,5-10,3
172-196	179-199	191-201	173-197	40-44	193-214	199-208	217-221
EURO 6D-ISC-FCM	EURO 6D-ISC-FCM	EURO 6D-ISC-FCM	EURO 6D-ISC-FCM	EURO 6D-ISC-FCM	EURO 6D-ISC-FCM	EURO 6D-ISC-FCM	EURO 6D-ISC-FCM

Het beste voor de motor:
Mercedes-Benz originele motorolie.

¹ Opgaven voor vermogen en koppel volgens wettelijke voorschriften (verordening (EU) 715/2007) in de laatst geldende versie. ² Verbruikswaarden en CO₂-emissies volgens wettelijke voorschriften (Verordeningen (EU) 715/2007 en (EU) 2017/1153) in de laatst geldende versies. Het elektriciteitsverbruik werd bepaald op basis van VO 683/2008/EC. De vermelde WLTP-waarden voor het gecombineerde brandstofverbruik en de CO₂-uitstoot zijn gemeten volgens de nieuwe WLTP-testmethodiek (Worldwide harmonized Light vehicles Test Procedure) voor een voertuig in de basisuitrusting zonder opties bij standaard wielen en banden. De opgaven hebben dus geen betrekking op een specifiek voertuig. Ze zijn slechts bedoeld ter vergelijking van de verschillende voertuigttypen. De waarden variëren al naargelang de gekozen opties. ³ Opgaven uitsluitend geldig binnen de Europese Unie. Landspecifieke afwijkingen mogelijk. Meer technische gegevens kunt u vinden op onze website www.mercedes-benz.nl

Afmetingen.

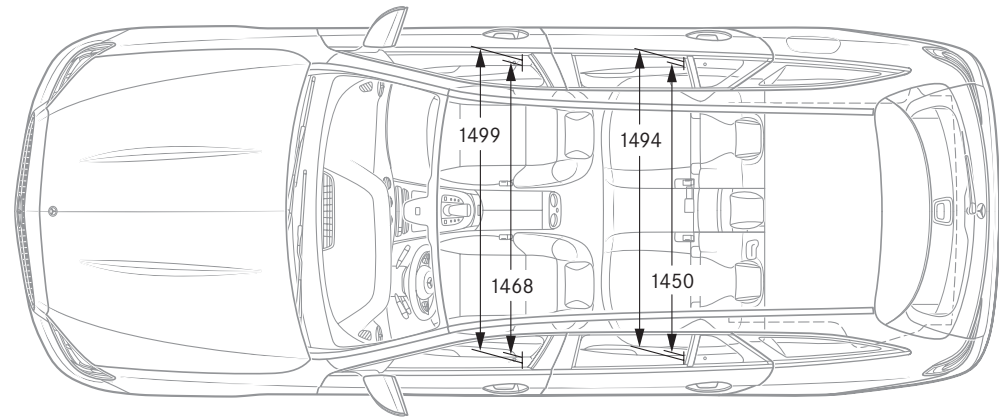
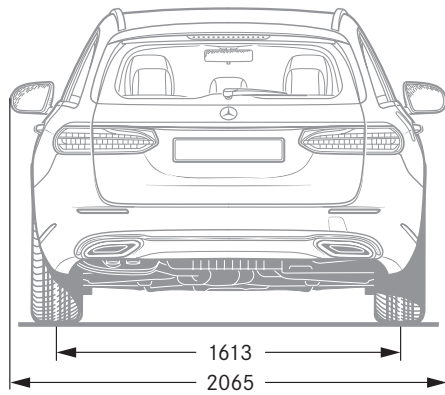
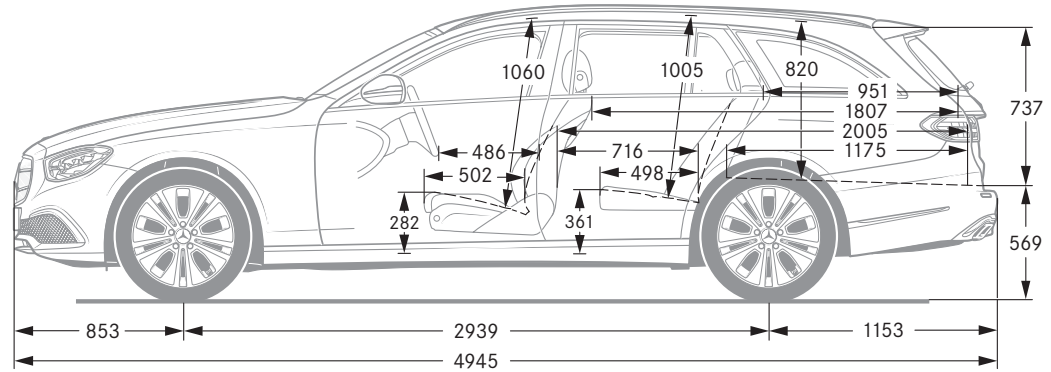
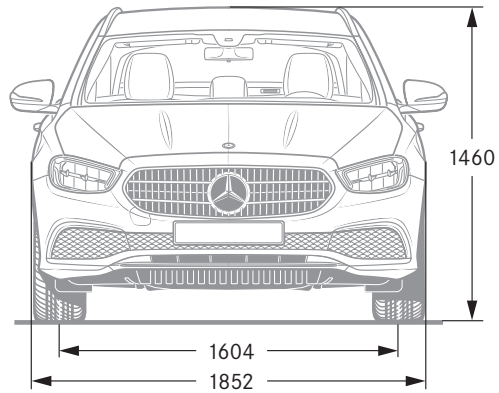

Alle gegevens in millimeters. De afgebeelde afmetingen zijn gemiddelde waarden. Ze gelden voor voertuigen in de standaarduitvoering en in onbelaste toestand.



SPORT — F O R — GOOD

Mercedes-Benz AG is medeoprichter van de stichting Laureus Sport for Good Foundation, het belangrijkste sociale initiatief van Mercedes-Benz AG. Met 'Laureus Sport for Good' wordt met sociale sportprojecten getracht de achterstandspositie, op sociaal en maatschappelijk vlak, van zo veel mogelijk kinderen en jongeren in Nederland te verbeteren door waarden als teamspirit, respect en ambitie over te dragen. Het hoofdthema daarbij is 'Change the Game for Kids', dat we graag met u willen delen. Wanneer u een Mercedes-Benz aanschaft, ondersteunt u de stichting 'Laureus Sport for Good Foundation'.

Inhoud vrijblijvend. Wijzigingen in specificaties en uitrustingen voorbehouden. De gegevens in deze brochure benaderen de werkelijkheid zoveel mogelijk. Tevens moeten de vermelde technische gegevens als voorlopig worden beschouwd. Ze komen overeen met de stand van zaken op het moment van redactiesluiting van deze uitgave (03/20).

Deze brochure is een internationale uitgave. Derhalve kunnen de afbeeldingen en omschrijvingen afwijken van de in Nederland geldende standaard- en leverbare uitvoeringen. Hiervoor verwijzen wij naar onze laatste prijslijst.

www.mercedes-benz.nl