

S-Klasse

Limousine



Mercedes-Benz



Cares for what matters.

De nieuwe Mercedes-Benz S-Klasse Limousine staat voor sublieme rijervaringen en verantwoordelijkheid. Een bewuste persoonlijkheid die er altijd voor u is, met u meedenkt, anticipeert, en die uw welzijn in het middelpunt stelt. Een begeleider waar u altijd op kunt rekenen en vertrouwen. Stap maar in!





A luxury car is partially visible on the right side of the frame, parked on a dark asphalt surface with white parking lines. In the background, a large body of water stretches across the middle ground, with a prominent suspension bridge and a city skyline under a clear sky. A red and white striped barrier runs across the middle of the image, separating the car from the water.

Moderne esthetiek en royale luxe in perfecte harmonie.

Teruggebracht tot de essentie. Het exterieurdesign, de designtaal van sensuele puurheid in zijn meest modernste vorm. En profiel perfecte proporties, verzonken portiergrepen en nieuwe velgen. Een markant front met geavanceerde DIGITAL LIGHT-koplampen en een breed ogende achterzijde met tweedelige achterlichten.



D S OCT 2231

8

Een inspirerend interieur.

Bij de nieuwe S-Klasse zijn fraaie materialen gecombineerd met verfijnde oppervlakken en een progressief design. Een perfect samenspel van hightech en infotainment met intuïtieve bediening. Met de 64 kleuren van de actieve sfeerverlichting creëert u fascinerende kleurenwerelden die elkaar dynamisch kunnen afwisselen of meerdere delen van het interieur verschillend kunnen verlichten.





A dark-colored Mercedes-Benz sedan is shown from a rear three-quarter view, driving on a city street. The car's license plate is 'D S CT 2232'. The background is blurred, suggesting motion. The Mercedes-Benz logo is visible on the trunk.

Altijd klaar voor u.

Uitgebreide intelligente veiligheidssystemen zoals het rijassistentiepakket bieden optimale ondersteuning en zorgen voor meer vertrouwen. DIGITAL LIGHT, de nieuwe koplamptechnologie, draagt daar eveneens aan bij, terwijl innovatieve airbags in de rugleuningen van de voorstoelen voor extra bescherming van de achterpassagiers zorgen.





Wellness met een druk op de knop.

De nieuwe S-Klasse vervult heel veel wensen, zodat u ontspanener uitstapt dan dat u bent ingestapt. U kunt zich dan ook alvast verheugen op de ENERGIZING COACH voor individuele wellnessprogramma's of de massagefunctie ontdekken bij uitrusting met multicontourstoelen. Het Burmester high-end 4D-surround sound system zorgt daarbij altijd voor een eersteklas geluid.



RECYCLED
PLASTIC
CONTAINS
RECYCLED
CONTENT



D S CT 2232



De S-Klasse is en blijft een onvergetelijke ervaring.

De S-Klasse bereidt de weg voor de toekomst. Met een onovertroffen rijcultuur. Het expressieve design, de unieke comfort- en veiligheidstechnologieën, de geavanceerde digitale cockpit met infotainmentsysteem MBUX en de luxe materialen zorgen voor een rijervaring die nooit eerder in een auto ervaren kon worden.



Digitale cockpit.

Het innovatieve en tegelijkertijd intuïtieve bedieningsconcept bestaat uit het 3D-cockpitdisplay, het MBUX head-up display met augmented reality in de voorruit en het centrale oled-touchdisplay. Dankzij de MBUX spraakbediening kan de nieuwe S-Klasse zich instellen op uw behoeften en u ondersteuning bieden.



Comfort achterin.

Eersteklas zitcomfort voor de tweede zitrij. Zet de executivestoel met beensteun in een aangename ligpositie. Verlicht verkrampde nek- en schouderspieren met het verwarmde kussen. Of werk ontspannen met het MBUX tablet achter en regel van daaruit diverse comfort- en entertainmentfuncties.



Actieve sfeerverlichting.

Met de actieve sfeerverlichting ervaart u een technologische voorsprong. De sfeerverlichting combineert esthetiek met innovatieve informatievoorziening en uitgebreide functionaliteit. Daartoe versmelten rondomlopende lichtstroken en sierdelen tot een extra lichtniveau. Dit ondersteunt ook de rijassistentiesystemen visueel en benadrukt zo de intelligentie van uw auto.

Augmented reality head-up display.

Met het MBUX augmented reality head-up display wordt de voorruit onderdeel van de digitale cockpit. Transparante projecties op de voorruit breiden het blikveld uit met relevante informatie over de rij situatie. Kortom, de nieuwe S-Klasse geeft de bestuurder alle benodigde informatie zonder dat deze van het verkeer wordt afgeleid.



Automatische portiergrepen.

In combinatie met het elektronisch wegrijbeveiligingssysteem KEYLESS GO zijn als optie elegante, in de portieren verzonken portiergrepen leverbaar die, zodra ze worden aangeraakt, de portieren zonder sleutel ver- of ontgrendelen.



Nieuwe velgen.

Afhankelijk van de uitrusting zijn in het assortiment voor de S-Klasse Limousine velgen leverbaar in de maten 48,3 cm (19 inch) tot 53,3 cm (21 inch) De stijlvolle sportiviteit van de auto wordt extra benadrukt door het moderne velgdesign, de grote spoorbreedte en de brede wielkasten.

De standaarduitvoering.

Ultramoderne technologie, ultiem comfort en buitengewone luxe - dat is waar de S-Klasse voor staat. En dat al in de standaarduitvoering, met uitrustingen als het rijassistentiepakket en de MULTIBEAM LED-koplampen. Ook het interieur met lederen stoelen, sfeerverlichting en MBUX infotainmentsysteem past bij zijn status.



Getoond model kan uitrustingen bevatten die afwijken van het aanbod in de Benelux.



De AMG Line.

Met de AMG Line maakt u zowel voor het exterieur als interieur een duidelijk statement voor dynamiek. De AMG-voorskirt met A-wing benadrukt het expressieve karakter van uw auto. Bovendien zorgen het aan de onderzijde afgevlakte multifunctionele sportstuur in nappaleder, de AMG-pedalen en de AMG-vloermatten voor sportieve accenten in het interieur.



Het nightpakket.

Het sportieve exterieur wordt nóg expressiever met het nightpakket. Daarvoor is een aantal elementen uitgevoerd in hoogglanzend zwart. Al naargelang de lak ontstaan daardoor contrasten of vloeiende overgangen. In alle gevallen wint uw auto aan individualiteit.



Het exclusiefpakket.

Geniet met het exclusiefpakket van een schitterende ambiance. Vrijwel alle oppervlakken zijn met fraai nappaleder bekleed, de interieurhemel met hoogwaardig microvezel DINAMICA. Extra sierdelen zorgen hierbij voor een harmonieus geheel.





AIRMATIC.

Bij AIRMATIC zijn de voordelen van meerdere onderstellen in één onderstel gecombineerd. U kunt daarbij kiezen voor comfort of dynamiek. Het onderstel kan in een imposante bandbreedte worden ingesteld. De luchtvering zorgt voor uitstekend afrolcomfort, ook op oneffen wegdek of bij uitgesproken sportieve prestaties. Bijzonder praktisch is de op de belading afgestemde automatische niveauregeling.

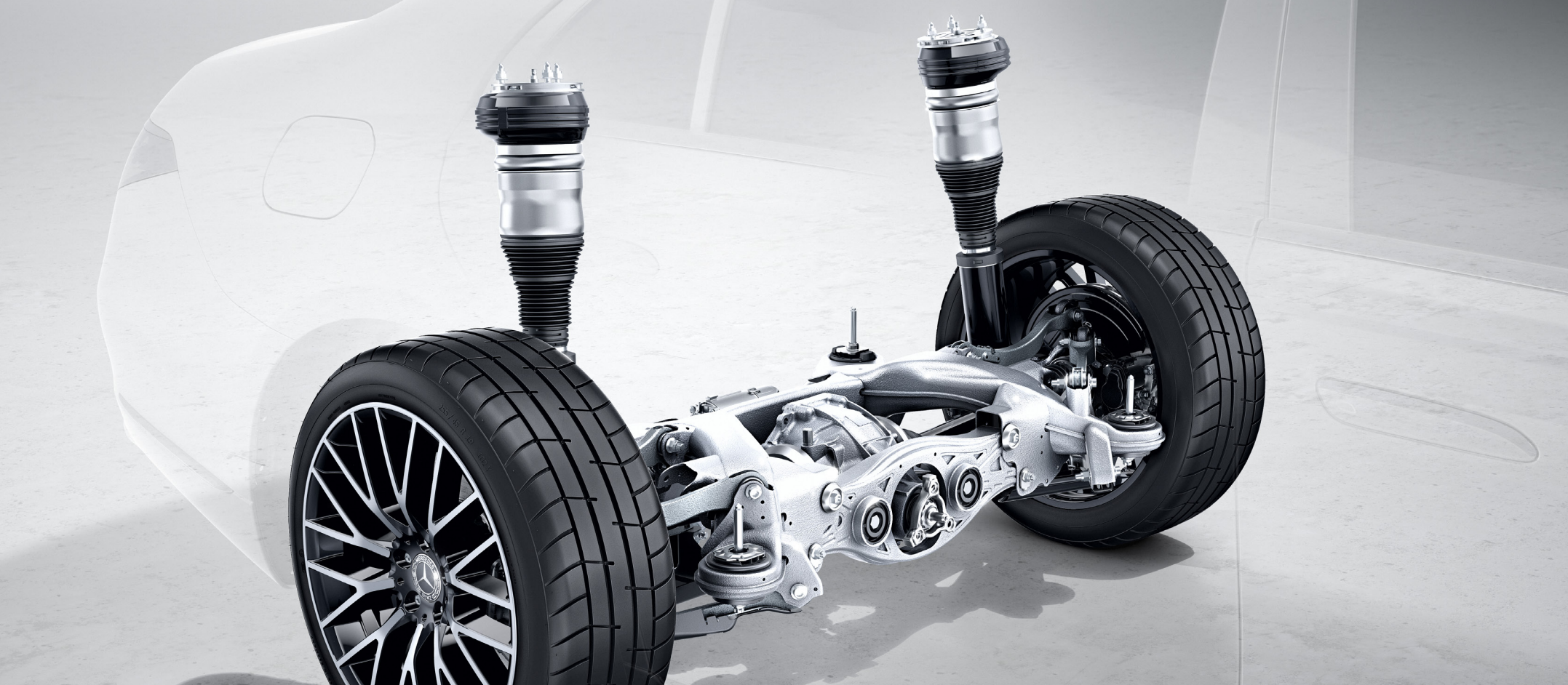

Achterasbesturing.

Met achterasbesturing geniet u gelijktijdig van drie voordelen: een nóg betere wegligging, duidelijk meer dynamiek en bovendien meer wendbaarheid, die vooral bij het parkeren goed van pas komt. Hiervoor draaien de achterwielen in tegengestelde of dezelfde richting als de voorwielen, afhankelijk van de rijsnelheid.

Technische gegevens korte wielbasis.

Cilinderinhoud (cm³)
Max. vermogen¹ (kW [pk])
Transmissie
Acceleratie van 0-100 km/h (sec.)
Topsnelheid (km/h)
Brandstofverbruik² gecombineerd WLTP (l/100 km) gecombineerd NEDC (l/100 km)
CO₂-emissie² gecombineerd WLTP (g/km) gecombineerd NEDC (g/km)
Emissieklasse³

Cilinderinhoud (cm³)
Max. vermogen¹ (kW [pk])
Transmissie
Acceleratie van 0-100 km/h (sec.)
Topsnelheid (km/h)
Brandstofverbruik² gecombineerd WLTP (l/100 km) gecombineerd NEDC (l/100 km)
CO₂-emissie² gecombineerd WLTP (g/km) gecombineerd NEDC (g/km)
Emissieklasse³

Dieselmotoren

S 350 d	S 350 d 4MATIC	S 400 d 4MATIC
2925	2925	2925
210 (286)	210 (286)	243 (330)
9G-TRONIC	9G-TRONIC	9G-TRONIC
6,4	6,2	5,4
250	250	250
6,6-7,6 (WLTP) 6,2-6,4 (NEDC)	6,8-7,9 (WLTP) 6,3-6,5 (NEDC)	6,8-7,9 (WLTP) 6,4-6,6 (NEDC)
174-201 (WLTP) 163-169 (NEDC)	179-209 (WLTP) 166-173 (NEDC)	179-209 (WLTP) 169-175 (NEDC)
6d-ISC-FCM	6d-ISC-FCM	6d-ISC-FCM

Benzinemotor

S 500 4MATIC
2999
320+16 (435+22)
9G-TRONIC
4,9
250
8,1-10,1 (WLTP) 7,8-8,1 (NEDC)
184-230 (WLTP) 178-185 (NEDC)
6d-ISC-FCM

Het beste voor de motor:
Mercedes-Benz Originale Motorolie.

¹ Opgaven voor vermogen en koppel volgens wettelijke voorschriften (verordening (EU) 715/2007) in de laatst geldende versie. ² Verbruikswaarden en CO₂-emissies volgens wettelijke voorschriften (Verordeningen (EU) 715/2007 en (EU) 2017/1153) in de laatst geldende versies. Het elektriciteitsverbruik werd bepaald op basis van VO 683/2008/EC. De vermelde WLTP-waarden voor het gecombineerde brandstofverbruik en de CO₂-uitstoot zijn gemeten

Technische gegevens lange wielbasis.

Cilinderinhoud (cm ³)
Max. vermogen ¹ (kW [pk])
Transmissie
Acceleratie van 0-100 km/h (sec.)
Topsnelheid (km/h)
Brandstofverbruik ² gecombineerd WLTP (l/100 km) gecombineerd NEDC (l/100 km)
CO ₂ -emissie ² gecombineerd WLTP (g/km) gecombineerd NEDC (g/km)
Emissieklasse ³

Cilinderinhoud (cm ³)
Max. vermogen ¹ (kW [pk])
Transmissie
Acceleratie van 0-100 km/h (sec.)
Topsnelheid (km/h)
Brandstofverbruik ² gecombineerd WLTP (l/100 km) gecombineerd NEDC (l/100 km)
CO ₂ -emissie ² gecombineerd WLTP (g/km) gecombineerd NEDC (g/km)
Emissieklasse ³

Dieselmotoren

S 350 d	S 350 d 4MATIC	S 400 d 4MATIC
2925	2925	2925
210 (286)	210 (286)	243 (330)
9G-TRONIC	9G-TRONIC	9G-TRONIC
6,4	6,2	5,4
250	250	250
6,7-7,8 (WLTP) 6,2-6,4 (NEDC)	6,8-8,0 (WLTP) 6,3-6,6 (NEDC)	6,8-8,0 (WLTP) 6,5-6,7 (NEDC)
176-204 (WLTP) 163-169 (NEDC)	179-211 (WLTP) 168-175 (NEDC)	179-211 (WLTP) 171-178 (NEDC)
6d-ISC-FCM	6d-ISC-FCM	6d-ISC-FCM

Benzinemotor

S 500 4MATIC
2999
320+16 (435+22)
9G-TRONIC
4,9
250
8,1-10,1 (WLTP) 7,8-8,1 (NEDC)
185-230 (WLTP) 179-185 (NEDC)
6d-ISC-FCM

volgens de nieuwe WLTP-testmethodiek (Worldwide harmonized Light vehicles Test Procedure) voor een voertuig in de basisuitrusting zonder opties bij standaard wielen en banden. De opgaven hebben dus geen betrekking op een specifiek voertuig. Ze zijn slechts bedoeld ter vergelijking van de verschillende voertuigtypen. De waarden variëren al naargelang de gekozen opties. ³Opgaven uitsluitend geldig binnen de Europese Unie. Landspecifieke afwijkingen mogelijk. Meer technische gegevens kunt u vinden op onze website www.mercedes-benz.be

Afmetingen korte wielbasis.

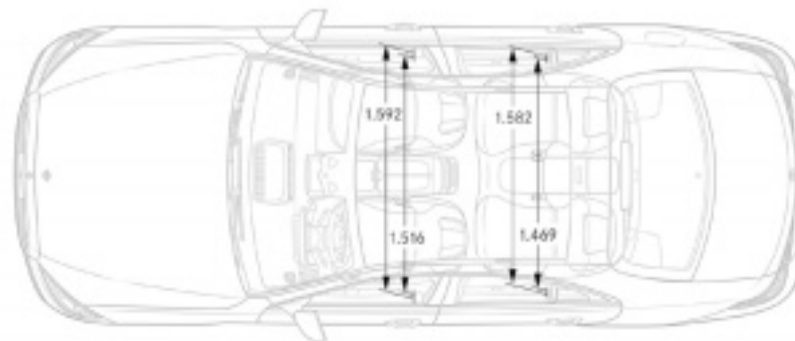
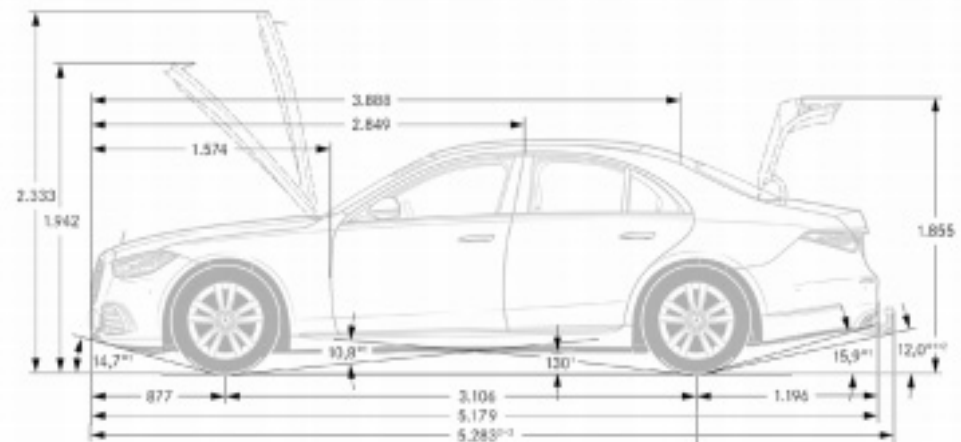
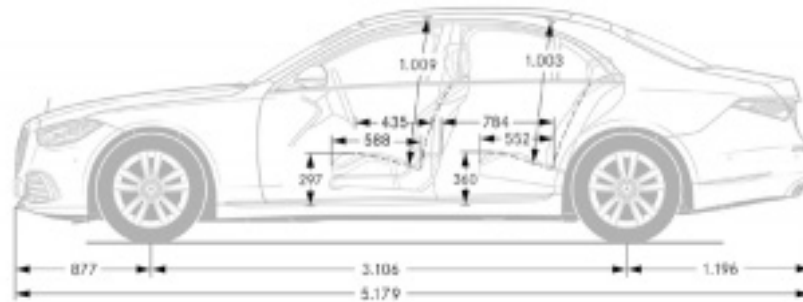
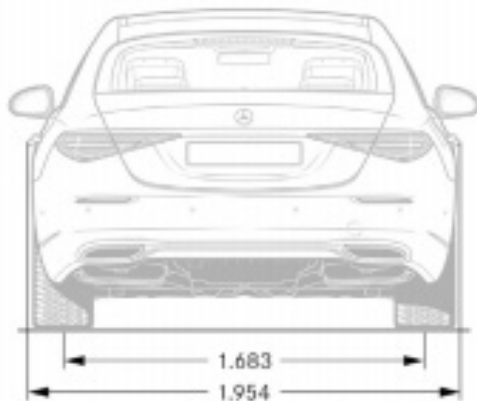
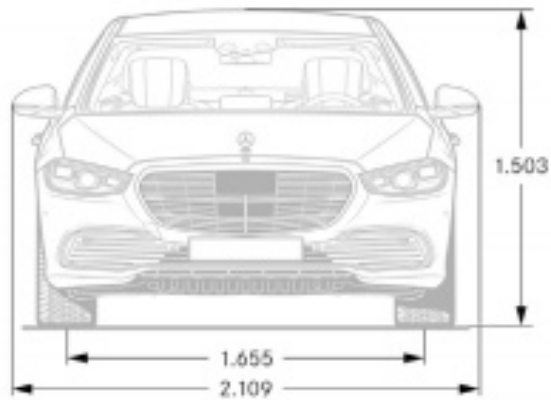

Afmetingen lange wielbasis.

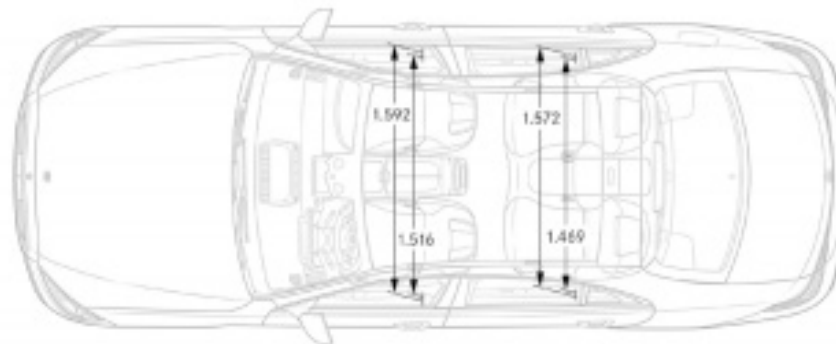
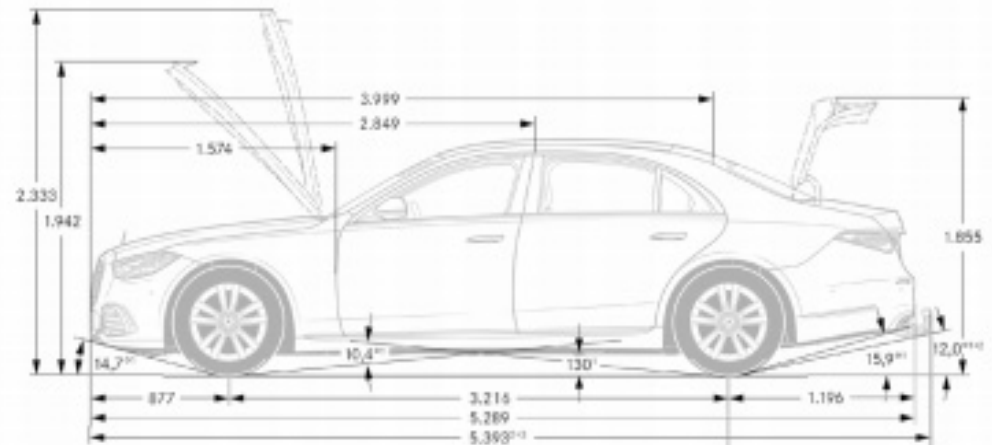
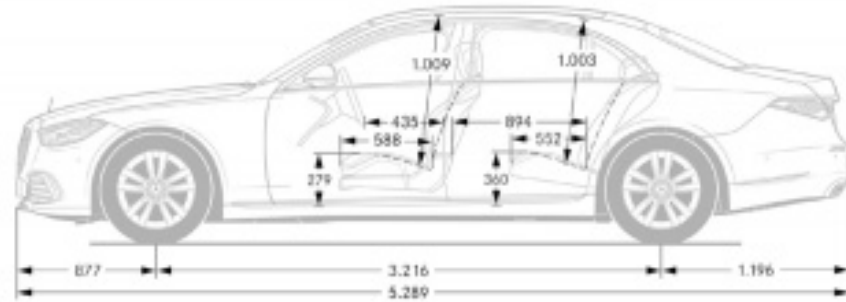
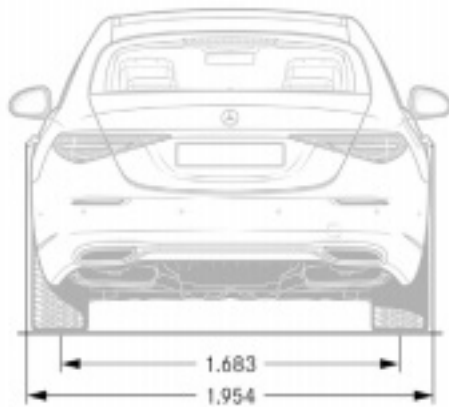
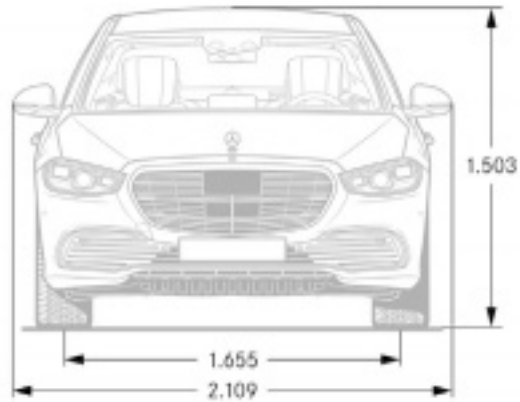



SPORT - F O R - GOOD

Mercedes-Benz AG is medeoprichter van de stichting Laureus Sport for Good Foundation, het belangrijkste sociale initiatief van Mercedes-Benz AG. Met 'Laureus Sport for Good' wordt met sociale sportprojecten getracht de achterstandspositie, op sociaal en maatschappelijk vlak, van zo veel mogelijk kinderen en jongeren in Nederland te verbeteren door waarden als teamspirit, respect en ambitie over te dragen. Het hoofdthema daarbij is 'Change the Game for Kids', dat we graag met u willen delen. Wanneer u een Mercedes-Benz aanschaft, ondersteunt u de stichting 'Laureus Sport for Good Foundation'.

Inhoud vrijblijvend. Wijzigingen in specificaties en uitrustingen voorbehouden. De gegevens in deze brochure benaderen de werkelijkheid zoveel mogelijk. Tevens moeten de vermelde technische gegevens als voorlopig worden beschouwd. Ze komen overeen met de stand van zaken op het moment van redactiesluiting van deze uitgave (09/20). Deze brochure

is een internationale uitgave. Derhalve kunnen de afbeeldingen en omschrijvingen afwijken van de in België geldende standaard- en leverbare uitvoeringen. Hiervoor verwijzen wij naar onze laatste prijslijst.

www.mercedes-benz.be