



Nissan Interstar-e Van MY25

100% Elektrisch

Prijslijst met technische gegevens



**BESTELAUTO
VAN HET
JAAR 2026**



Prijslijst

Versie	Batterij- en motorvermogen	Laadvolume (m ³)	Versnellingsbak	Max. trekgewicht	Totaal gewicht	Retail prijs (excl. BTW)	21 % BTW	BPM	Fiscale waarde	Consumentenadviesprijs incl. BPM/BTW**
L2H2										
BUSINESS	40 kWh batterij (96kW/129 hp)	10,8	Automatisch	1,500 kg	3.5t	€ 44.900	€ 9.429	€ 0	€ 54.329	€ 55.229
BUSINESS	87 kWh batterij (105 kW/ 141 hp)	10,8	Automatisch	2,000 kg	3.5t	€ 50.900	€ 10.689	€ 0	€ 61.589	€ 62.489
LIMITED	87 kWh batterij (105 kW/ 141 hp)	10,8	Automatisch	2,000 kg	3.5t	€ 51.900	€ 10.899	€ 0	€ 62.799	€ 63.699
LIMITED	87 kWh batterij (105 kW/ 141 hp)	10,8	Automatisch	1,500 kg	4.0t	€ 52.900	€ 11.109	€ 0	€ 64.009	€ 64.909

L3H2										
BUSINESS	87 kWh batterij (105 kW/ 141 hp)	13	Automatisch	2,000 kg	3.5t	€ 52.400	€ 11.004	€ 0	€ 63.404	€ 64.304
LIMITED	87 kWh batterij (105 kW/ 141 hp)	13	Automatisch	2,000 kg	3.5t	€ 53.400	€ 11.214	€ 0	€ 64.614	€ 65.514
LIMITED	87 kWh batterij (105 kW/ 141 hp)	13	Automatisch	1,500 kg	4.0t	€ 54.400	€ 11.424	€ 0	€ 65.824	€ 66.724

OPTIES	BUSINESS	LIMITED	Retail prijs (excl. BTW)	21 % BTW	BPM	Fiscale waarde	Consumentenadviesprijs incl. BPM/BTW**
Standaard verf	●	●	€ 0	€ 0		€ 0	€ 0
Metallic lak	○	○	€ 430	€ 90		€ 520	€ 520
Schuifdeur	○	○	€ 450	€ 95		€ 545	€ 545
270° te openen achterdeuren + Passagiersstoel	○	○	€ 450	€ 95		€ 545	€ 545
Trekhaak (exclusief trekhaakkogel toevoegen als accessories)	○	○	€ 700	€ 147		€ 847	€ 847

- Standaard
- Optioneel
- Niet beschikbaar

Disclaimer

DE BPM

Per 1 januari 1993 is de wet op de belasting personen wagens en motorrijwielen '1992' (BPM) ingevoerd.

BPM TARIEF BESTELAUTO'S (€ 0,- voor 100% elektrische bestelauto's)

De BPM voor 2024 bedraagt:

De grondslag bedraagt 37,7% van de netto catalogusprijs minus € 1,283 voor de benzinemodellen

37,7% van de netto catalogusprijs plus € 273 voor de dieselmotoren.

Indien van toepassing is de korting voor een roetfilter verwerkt in de BPM berekening.

De BPM wordt op hele Euro's (naar beneden) afgerond op het kenteken afgedrukt, maar is voor de volledigheid onafgerond op deze prijslijst weergegeven.

DE BTW (21%)

DE BTW (21%)

De BPM maakt geen deel uit van de heffingsgrondslag van de BTW.

**Vermelde consumentenadviesprijzen zijn adviesprijzen in euro's inclusief BTW, BPM (indien van toepassing) en rijklaarmaakkosten. Deze omvatten legeskosten, recyclingbijdrage, batterij beheerbijdrage (indien van toepassing), administratiekosten, transportkosten, kentekenplaten, nulbeurt, poetsen.

Voor de meest recente informatie gelieve contact op te nemen met uw plaatselijke Nissan dealer. Eventuele wijzigingen en/of (druk)fouten voorbehouden aan Nissan Nederland.

UITRUSTING

Business

VEILIGHEID

Airbags aan de bestuurders- en passagierszijde
Cruisecontrol en snelheidsregeling
Lane keep assist
ESC (Electronic Stability Control) met Extended Grip Control, Hill Start Assist,
Parkeersensoren achter
Automatische dienst voor noodmeldingen (e-Call)
Dodehoekdetectie
Verkeersbordherkenning
Waarschuwing bij onoplettend/onstabiel rijgedrag (vermoeidheidswaarschuwing)
Grootlichtassistent
Noodrem assistent voor
Nissan Mijn veiligheidsschild: sneltoets in en uitschakelen van sommigen of alle rijhulpsystemen
Geluidssignaal bij achteruitrijden (extern geluid)

COMFORT

Automatische airconditioning
Elektrisch verstelbare en verwarmbare buitenspiegels
Verwarmde voorruit
Automatische ruitenwissers met regensensor
Verwarmde voorstoelen
In hoogte verstelbare gordels (vaste hoogte voor middelste zit)
In hoogte verstelbare bestuurdersstoel met armleuningen
2 zitplaatsen passagiersbank met vaste rugleuning
Mechanische parkeerrem

EXTERIEUR

Schuifdeur zonder raam, rechts
Elektrisch verstelbare/ verwarmde buitenspiegels
Handmatig inklapbare zijspiegels
Module voorbereiding trekhaak bedrading

AUDIO EN NAVIGATIE

DAB-radio
1 st. Stopcontact 12V in de cabine
10,1" Audio display + 2 stuks. USB C-aansluitingen
Nissan Connect met Android Auto* en Apple CarPlay

INTERIEUR & LAADRUIJTE

Handschoenkastje open
Open opbergvak in het bovenste gedeelte van het dashboard
Geïsoleerde scheidingswand (geluiddempend effect)
Verlichting in laadruimte
Standaard stoelbekleding
Handmatig te bedienen airbag, passagierszijde
Stuurwiel in hoogte en diepte verstelbaar

VELGEN EN BANDEN

16" stalen velgen (205/75 R16)
Bandenspanningscontrole (TPMS)
Bandenreparatieset
Midden wioldoppen

LADEN

Oplaadkabel modus 3, type 2 (6.5m)
22 kW AC boordlader
CCS-laadcontactdoos voor snelladen 130 kW

Limited

VEILIGHEID

Parkeersensoren achter, voor en zijkant
Achteruitkijkcamera

COMFORT

Elektrisch bedienbare ramen vóór met sneltoets-functie
In hoogte verstelbare bestuurdersstoel met armleuningen en 1e Multifunctionele passagiersbank met 2 zitplaatsen, wegklapbare rugleuning met papierhouder en opbergruimte onder de zitting

AUDIO EN NAVIGATIE

2 stuks 12V-stopcontacten, waarvan één op de D-stijl en één in de cabine
Draadloze mobiele oplader

INTERIEUR & LAADRUIJTE

Handschoenenkastje met lade
Gesloten opbergvak in het bovenste gedeelte van het dashboard
LED-verlichting in laadruimte
Premium stoelbekleding

UITRUSTING

VEILIGHEID	Business	Limited
Airbags aan de bestuurders- en passagierszijde	●	●
Cruisecontrol en snelheidsregeling	●	●
Lane keep assist	●	●
ESC (Electronic Stability Control) met Extended Grip Control, Hill Start Assist, Variable Payload Control en Anti Rollover Prevention	●	●
Parkeersensoren achter	●	-
Parkeersensoren achter, voor en zijkant	-	●
Achteruitkijkcamera	-	●
Automatische dienst voor noedmeldingen (e-Call)	●	●
Verkeersbordherkenning	●	●
Waarschuwing bij onoplettend/onstabiel rijgedrag (vermoeidheidswaarschuwing)	●	●
Grootlichtassistent	●	●
Noodrem assistent voor	●	●
Nissan Mijn veiligheidsschild: sneltoets in en uitschakelen van sommigen of alle rijhulpsystemen	●	●
Geluidssignaal bij achteruitrijden (extern geluid)	●	●
COMFORT	Business	Limited
Automatische airconditioning	●	●
Elektrisch verstelbare en verwarmbare buitenspiegels	●	●
Elektrisch bedienbare ramen vóór met sneltoets-functie	-	●
Verwarmde voorruit	●	●
Automatische ruitenwissers met regensensor	●	●
Verwarmde voorstoelen	●	●
In hoogte verstelbare gordels (vaste hoogte voor middelste zitplaats bank)	●	●
In hoogte verstelbare bestuurdersstoel met armleuningen	●	-
In hoogte verstelbare bestuurdersstoel met armleuningen en lendensteun	-	●
2 zitplaatsen passagiersbank met vaste rugleuning	●	-
Multifunctionele passagiersbank met 2 zitplaatsen, wegklapbare rugleuning met papierhouder en opbergruimte onder de zitting	-	●
Mechanische parkeerrem	●	●
EXTERIEUR	Business	Limited
Schuifdeur zonder raam, rechts	●	●
Schuifdeur links, zonder raam	○	○
270° te openen achterdeuren + Passagiersstoel	○	○
LED mistlicht voor	●	●
LED-dagrijsverlichting	●	●
Elektrisch verstelbare/ verwarmde buitenspiegels	●	●
Handmatig inklapbare zijspiegels	●	●
Module voorbereiding trekhaak bedrading	●	●

UITRUSTING

AUDIO EN NAVIGATIE	Business	Limited
DAB-radio	●	●
1 st. Stopcontact 12V in de cabine	●	●
2 stuks 12V-stopcontacten, waarvan één op de D-stijl en één in de cabine	-	●
10,1" Audio display + 2 stuks. USB C-aansluitingen	●	●
Nissan Connect met Android Auto* en Apple CarPlay	●	●
7" combimeter met kleurenscherm	●	●
Draadloze mobiele oplader	-	●

INTERIEUR & LAADRUIMTE	Business	Limited
Handschoenkastje open	●	-
Handschoenenkastje met lade	-	●
Open opbergvak in het bovenste gedeelte van het dashboard	●	-
Gesloten opbergvak in het bovenste gedeelte van het dashboard	-	●
Geïsoleerde scheidingswand (geluiddempend effect)	●	●
Verlichting in laadruimte	●	●
LED-verlichting in laadruimte	-	●
Volledige scheidingswand	●	●
Standaard stoelbekleding	●	-
Premium stoelbekleding	-	●
Handmatig te bedienen airbag, passagierszijde	●	●
Stuurwiel in hoogte en diepte verstelbaar	●	●
Stuurwiel in hoogte en diepte verstelbaar	●	●

VELGEN EN BANDEN	Business	Limited
16" stalen velgen (205/75 R16)	●	●
Bandenspanningscontrole (TMPS)	●	●
Bandenreparatieset	●	●
Midden wioldoppen	●	●
Volledige wjeldoppen	-	●

LADEN	Business	Limited
Oplaadkabel modus 3, type 2 (6.5m)	●	●
22 kW AC boordlader	●	●
CCS-laadcontactdoos voor snelladen 130 kW	●	●

- Standaard
- Optioneel
- Niet beschikbaar

TECHNICAL DATA

MOTOR		Interstar 40kWh
Type motor		Elektrische motor
Max. motorvermogen		129 pk / 96 kW
Max. koppel		300
Aandrijflijn		Voorwielaandrijving
Versnellingsbak		Automatische transmissie
Soort energie		Accu
BATTERIJ		
Batterij type		lithium-ion
Batterij capaciteit		40 kWh
Capaciteit snellader		50 kW
Standaard oplaadcapaciteit		7 kW AC
PRESTATIES		
Actieradius, km (WLTP) [1]		180
GEWICHT EN CAPACITEIT		L2H2
GVW - Maximaal toelaatbaar gewicht, kg		3500
GCW - Maximaal Toelaatbaar treingewicht, kg		5000
Leeggewicht zonder bestuurder, kg		2106
Laadvermogen, kg (afhankelijk van de opties)		1055- 1394
Max. toegestaan aanhangergewicht, met remmen, kg		1500
Max. toegestaan aanhangergewicht, zonder remmen, kg		750
Maximale verticale belasting op trekhaak kg		100
Max. toegestane dakbelasting, kg		200
DIMENSIES		L2H2
Totale lengte, mm		5685
Totale lengte inclusief achtertreden, mm		5780
Totale breedte met ingeklapte zijspiegels, mm		2222
Totale breedte met zijspiegels, mm		2466
Totale hoogte, mm		2498
Wielbasis, mm		3585
Overhang voorkant, mm		970
Overhang achteraan, mm		1130
Bodemvrijheid, mm		165
Spoorbreedte voor, mm		1770
Spoorbreedte achteraan, mm		1730
AFMETINGEN		L2H2
Max. breedte schuifdeur		1310
Schuifdeur - hoogte		1753
Hoogte opening achterdeuren - breedte 100 mm boven vloerniveau		1537
Hoogte opening achterdeuren- breedte 700 mm boven vloerniveau		1533
Hoogte opening achterdeuren- breedte 1.000 mm boven vloerniveau		1521
Hoogte opening achterdeuren		1755
Laadhoogte van achterdeuren		572
Lengte over de vloer		3225
Lengte 1 m boven de vloer		3004
Lengte 1,3 m boven de vloer		2992
Max. breedte laad ruimte		1789
Breedte van de laad ruimte tussen wielkasten		1380
Bruikbare laadhoogte		1885
Laadvolume (m ³)		10,8
VELGEN EN BANDEN		
Bandenmaat - standaard		16" stalen velgen (205/75 R16)
GARANTIEVOORWAARDEN VAN NISSAN		
Garantie op nieuwe auto's		5 jaar / 160.000 km
Garantie op verf		5 jaar
Garantie tegen roest		12 jaar oud
Garantie op onderdelen van elektrische bestelwagens		5 jaar / 160.000 km
Batterijgarantie		De lithium-ionaccu heeft een garantie van 8 jaar of 160.000 km.
Nissan Assistance Hulp onderweg		5 jaar
Service-interval		2 jaar / 40.000 km

[1] De opgegeven actieradius is verkregen via laboratoriumtests in overeenstemming met de EU-wetgeving en is bedoeld om verschillende types elektrische voertuigen met elkaar te vergelijken. De cijfers weerspiegelen niet noodzakelijk de werkelijke rijresultaten. Dit komt doordat achteraf aangebrachte opties, het laadvermogen, het aantal passagiers, het gebruik van airconditioning, de rijstijl, de bandenmaat en andere niet-technische factoren zoals topografie, het weer en de rijomstandigheden de officiële resultaten kunnen beïnvloeden. De testgegevens zijn uitgevoerd volgens de WLTP-testcyclus (Worldwide Harmonized Light Vehicles Test Procedure). Neem contact op met uw plaatselijke Nissan-dealer voor meer informatie.

TECHNICAL DATA

MOTOR		Interstar 87 kw	
Type motor	Elektrische motor		
Max. motorvermogen	141 pk / 105 kW		
Max. koppel	300		
Aandrijflijn	Voorwiel aandrijving		
Versnellingsbak	Automatische transmissie		
Soort energie	Accu		
BATTERIJ			
Type batterij	lithium-ion		
Batterijcapaciteit	87 kw		
Totaal gewicht, kg	3500		
Capaciteit snellader	130 kW		
Standaard laadcapaciteit	tot 22 kW AC		
PRESTATIES			
Actieradius, km (WLTP) [1]	399-460		
Elektrisch verbruik, kWh/100 km	21		
Versnelling 0-100 km/u			
GEWICHT EN CAPACITEIT - 3.5t		L2H2	L3H2
GVW - Maximaal toelaatbaar gewicht, kg	3500		
GCW - Maximaal Toelaatbaar treingewicht, kg	5500		
Leeggewicht zonder bestuurder, kg	2303-2656		2384-2789
Laadvermogen, kg (afhankelijk van de opties)	844-1197		711-1116
Max. toegestaan aanhangergewicht, met remmen, kg	2.000		
Max. toegestaan aanhangergewicht, zonder remmen, kg	750		
Maximale verticale belasting op trekhaak, kg	100		
Max. toegestane dakbelasting, kg	200		
gewicht en capaciteit - 4t		L2H2	L3H2
GVW - Maximaal toelaatbaar gewicht, kg	4000		
GCW - Maximaal Toelaatbaar treingewicht, kg	5500		
Leeggewicht zonder bestuurder, kg	2306-2656		2384-2789
Laadvermogen, kg (afhankelijk van de opties)	1344-1694		1210 - 1614
Max. toegestaan aanhangergewicht, met remmen, kg	1500		
Max. toegestaan aanhangergewicht, zonder remmen, kg	750		
Maximale verticale belasting op trekhaak, kg	80		
Max. toegestane dakbelasting, kg	200		
Dimensions		L2H2	L3H2
Totale lengte, mm	5685		6315
Totale lengte inclusief achtertrede, mm	5780		6410
Totale breedte met ingeklapte zijspiegels, mm	2222		
Totale breedte met zijspiegels, mm	2466		
Totale hoogte, mm	2498		
Wielbasis, mm	3585		4215
Overhang voorkant, mm	970		
Overhang achteraan, mm	1130		
Bodemvrijheid, mm	165		
Spoorbreedte voor, mm	1770		
Spoorbreedte achteraan, mm	1730		
AFMETINGEN PRODUCTRUIMTE		L2H2	L3H2
Max. breedte schuifdeur	1310		
Schuifdeur - hoogte	1753		
Hoogte opening achterdeuren - breedte 100 mm boven vloerniveau	1537		
Hoogte opening achterdeuren- breedte 700 mm boven vloerniveau	1533		
Hoogte opening achterdeuren- breedte 1.000 mm boven vloerniveau	1521		
Hoogte opening achterdeuren	1.755		
Laadhoogte van achterdeuren	572		
Lengte over de vloer	3225		3855
Lengte 1 m boven de vloer	3004		3634
Lengte 1,3 m boven de vloer	2992		3622
Max. breedte laad ruimte	1789		
Breedte van de laad ruimte tussen wielkasten	1380		
Bruikbare laadhoogte	1885		
Laadvolume (m3)	10,8		13,0
VELGEN EN BANDEN			
Bandenmaat - standaard	16" stalen velgen (205/75 R16)		
GARANTIEVOORWAARDEN VAN NISSAN			
Garantie op nieuwe auto's	5 jaar / 160.000 km		
Garantie op verf	5 jaar		
Garantie tegen roest	12 jaar oud		
Garantie op onderdelen van elektrische bestelwagens	5 jaar / 160.000 km		
Batterijgarantie	De lithium-ionaccu heeft een garantie van 8 jaar of 160.000 km.		
Nissan Assistance Hulp onderweg	5 jaar		
Service-interval	2 jaar / 40.000 km		

[1] De opgegeven actieradius is verkregen via laboratoriumtests in overeenstemming met de EU-wetgeving en is bedoeld om verschillende types elektrische voertuigen met elkaar te vergelijken. De cijfers weerspiegelen niet noodzakelijk de werkelijke rijresultaten. Dit komt doordat achteraf aangebrachte opties, het laadvermogen, het aantal passagiers, het gebruik van airconditioning, de rijstijl, de bandenmaat en andere niet-technische factoren zoals topografie, het weer en de rijomstandigheden de officiële resultaten kunnen beïnvloeden. De testgegevens zijn uitgevoerd volgens de WLTP-testcyclus (Worldwide Harmonized Light Vehicles Test Procedure). Neem contact op met uw plaatselijke Nissan-dealer voor meer informatie.

Kleuren

Standaard kleur

Metallic lak



Mineraal wit (QNG)



Star Grey (KNH)



Brandweerman rood (071)



Blauw grijs (J47)



Urban Grey (KPW)



Zwart (676)



Agave Blauw (DQG)

Stoelbekleding

Velgen en banden



Standaard stoelhoezen

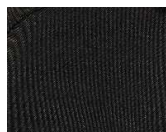

Eersteklas stoelhoezen



Kleine wioldoppen



Grote wioldoppen



Nissan Interstar-e Chassis & Platform 100% Electrisch

Prijslijst met technische gegevens



**BESTELAUTO
VAN HET
JAAR 2026**



Prijslijst

Versie	Batterij- en motorvermogen	Versnellingsbak	Max. gewicht aanhanger	Totaal gewicht	Retail prijs (excl. btw)	21 % BTW	BPM	Fiscale waarde	Consumentenadviesprijs incl. BPM/BTW**
Chassis L2H1									
BUSINESS	87 kWh batterij (105 kW/ 141 hp)	Automatisch	2500 kg	3.5t	€ 49.400	€ 10.374	€ 0	€ 59.774	€ 60.674
BUSINESS	87 kWh batterij (105 kW/ 141 hp)	Automatisch	2500 kg	4.0t	€ 50.400	€ 10.584	€ 0	€ 60.984	€ 61.884
Chassis L3H1									
BUSINESS	87 kWh batterij (105 kW/ 141 hp)	Automatisch	2500 kg	3.5t	€ 50.900	€ 10.689	€ 0	€ 61.589	€ 62.489
BUSINESS	87 kWh batterij (105 kW/ 141 hp)	Automatisch	2500 kg	4.0t	€ 51.900	€ 10.899	€ 0	€ 62.799	€ 63.699
Platform L3H1									
BUSINESS	87 kWh batterij (105 kW/ 141 hp)	Automatisch	2500 kg	3.5t	€ 50.400	€ 10.584	€ 0	€ 60.984	€ 61.884
BUSINESS	87 kWh batterij (105 kW/ 141 hp)	Automatisch	2500 kg	4.0t	€ 51.400	€ 10.794	€ 0	€ 62.194	€ 63.094
OPTIES									
	BUSINESS				Retail prijs (excl. btw)	21 % BTW	BPM	Fiscale waarde	Consumentenadviesprijs incl. BPM/BTW**
Carrosseriekleur	●				€ 0	€ 0		€ 0	€ 0
Passagiersstoel	○				€ 0	€ 0		€ 0	€ 0
Metallic lak	○				€ 430	€ 90		€ 520	€ 520
Trekhaak	○				€ 700	€ 147		€ 847	€ 847
							●		Standaard
							○		Optioneel
							-		Niet beschikbaar

Disclaimer

DE BPM

Per 1 januari 1993 is de wet op de belasting personen wagens en motorrijwielen "1992" (BPM)

ingevoerd.

BPM TARIEF BESTELAUTOS (€ 0,- voor 100% elektrische bestelauto's)

De BPM voor 2024 bedraagt:

De grondslag bedraagt 37,7% van de netto catalogusprijs minus € 1,283 voor de benzinemodelen en

37,7% van de netto catalogusprijs plus € 273 voor de dieselmodellen.

Indien van toepassing is de korting voor een roetfilter verwerkt in de BPM berekening.

De BPM wordt op hele Euro's (naar beneden) afgerond op het kenteken afgedrukt, maar is voor de volledigheid onafgerond op deze prijslijst weergegeven.

DE BTW (21%)

De BPM maakt geen deel uit van de heffingsgrondslag van de BTW.

**Vermelde consumentenadviesprijzen zijn adviesprijzen in euro's inclusief BTW, BPM (indien van toepassing) en rijksaankosten. Deze omvatten legeskosten, recyclingbijdrage, batterij beheerbijdrage (indien van toepassing), administratiekosten, transportkosten, kentekenplaten, nulbeurt, poetsen.

Voor de meest recente informatie gelieve contact op te nemen met uw plaatselijke Nissan dealer. Eventuele wijzigingen en/of (druk)fouten voorbehouden aan Nissan Nederland.

UITRUSTING

VEILIGHEID	Business
Airbags aan de bestuurders- en passagierszijde	●
Cruisecontrol en snelheidsregeling	●
Parkeersensoren achter	●
Achteruitkijkcamera	●
Automatische dienst voor noodmeldingen (e-Call) met antenne gemonteerd in rechterspiegel	●
Dodehoekdetectie	●
Verkeersbordherkenning	●
Waarschuwing bij onoplettend/onstabiel rijgedrag (vermoeidheidswaarschuwing)	●
Grootlichtassistent	●
Noodrem vooruit	●
Geluidssignaal bij achteruitrijden (extern geluid)	●
COMFORT	Business
Automatische airconditioning	●
Lange arm spiegel	●
Elektrische ramen	●
Verwarmde voorruit	●
Automatische ruitenwissers met regensensor	●
Verwarmde voorstoelen	●
In hoogte verstelbare bestuurdersstoel met armleuningen en lendensteun	●
2-persoons bijrijdersbank met neerklapbare centrale rugleuning	●
Mechanische parkeerrem	●
EXTERIEUR & TECHNIEK	Business
LED mistlicht voor	●
LED-dagrijverlichting	●
Elektrisch verstelbare buitenspiegels	●
Handmatig inklapbare zijspiegels	●
Bekabeling ter voorbereiden van op- en ombouw	●
Bedrading voor 12V adapter	●
Verlengde bekabeling achterlichten (60 cm)	●
Voorbereiding trekhaak bekabeling	●
Vaste trekhaak + 13 pin kabel	○
AUDIO EN NAVIGATIE	Business
DAB-radio	●
10,1" Audio display + 2 stuks. USB C-aansluitingen	●
Nissan Connect met wireless Android Auto* en Apple CarPlay	●
7" combimeter met kleurenscherm	●
INTERIEUR EN LAADRUIMTE	Business
Handschoenenkastje openen	●
Open opbergvak in het bovenste gedeelte van het dashboard	●
Standaard stoelbekleding	●
Totale breedte van uitgeklapte spiegels	●
VELGEN EN BANDEN	Business
16" stalen velgen (205/75 R16)	●
Bandenspanningscontrole (TMPS)	●
Bandenreparatieset (FWD)	●
Kleine wioldoppen	●
LADEN	Business
Oplaadkabel modus 3, type 2	●
11 kW AC boordlader + 130kW DC snelladen	●
CCS-laadcontactdoos voor snelladen 130 kW	●

- Standaard
- Optioneel
- Niet beschikbaar

TECHNICAL DATA

MOTOR		Interstar 87 kWh
Type motor	Elektrische motor	
Max. motorvermogen	141 pk / 105 kW	
Max. koppel	300	
Aandrijflijn	Voorwielaandrijving	
Versnellingsbak	Automatische transmissie	
Soort energie	Accu	

BATTERIJ	
Type batterij	lithium-ion
Batterijcapaciteit	87 kWh
Capaciteit snellader	130 kW
Standaard laadcapaciteit	Up to 11 kW AC

PRESTATIES	
Actieradius, km (WLTP) [1]	399-460
Elektrisch verbruik, kWh/100 km	21

CHASSIS GEWICHT EN CAPACITEIT - 3,5t	L2H1	L3H1
GCW (totaal treingewicht auto en aanhanger)	5500	5500
GVW (totaal gewicht van de auto)	3500	3500
Leeggewicht zonder bestuurder	2125	2144
Laadvermogen, kg	1375	1356
Max gewicht op vooras	2070	
Max gewicht op achteras	2100	
Max toegestaan aanhangergewicht, met remmen, kg	2500	
Max toegestaan aanhangergewicht, zonder remmen, kg	750	
Maximale verticale belasting op trekhaak kg	100	

CHASSIS GEWICHT EN CAPACITEIT - 4t	L2H1	L3H1
GCW (totaal treingewicht auto en aanhanger)	5500	5500
GVW (totaal gewicht van de auto)	4000	4000
Leeggewicht zonder bestuurder	2138	2157
Laadvermogen, kg	1862	1843
Max gewicht op vooras, kg	2070	
Max gewicht op achteras, kg	2370	
Max toegestaan aanhangergewicht, met remmen, kg	2500	
Max toegestaan aanhangergewicht, zonder remmen, kg	750	
Maximale verticale belasting op trekhaak kg	100	

AFMETINGEN		L2H1	L3H1
Aantal zitplaatsen, pers.		3	
Toegestaan totaalgewicht, kg		3 500 & 4000	
Totale lengte, mm	A	5730	6360
Maximaal toegestane lengte, mm		6348	7293
Totale breedte van uitgeklapte spiegels	B	2631	
Totale breedte met spiegels(spiegels ingeklapt)		2310	
Totale hoogte van het dak van de cabine, mm	C	2312	
		L2H1	L3H1
Wielbasis, mm	D	3585	4215
Vooroverhang, mm	E	970	970
Achteroverhang tot einde chassis, mm	F	1175	1175
Draaicirkel - stoeprand tot stoeprand, mm		12,8	14,9
Draaicirkel - muur tot muur, mm		13,4	15,6

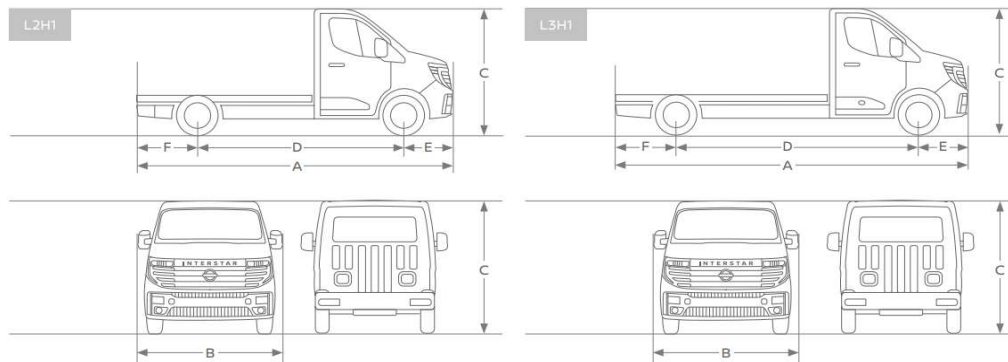

TECHNICAL DATA

PLATFORM GEWICHT EN CAPACITEIT - 3,5t		L3H1
GCW (totaal treingewicht auto en aanhanger)		5500
GVW (totaal gewicht van de auto)		3500
Leeggewicht zonder bestuurder		2047-2299
Laadvermogen, kg		1201-1453
Max gewicht op vooras		2070
Max gewicht op achteras		2100
Max. toegestaan aanhangergewicht, met remmen, kg		2500
Max. toegestaan aanhangergewicht, zonder remmen, kg		750
Maximale verticale belasting op trekhaak kg		100

PLATFORM GEWICHT EN CAPACITEIT - 4,0t		L3H1
GCW (totaal treingewicht auto en aanhanger)		5500
GVW (totaal gewicht van de auto)		4000
Leeggewicht zonder bestuurder		2062-2301
Laadvermogen, kg		1699-2070
Max gewicht op vooras, kg		2070
Max gewicht op achteras, kg		2370
Max. toegestaan aanhangergewicht, met remmen, kg		2500
Max. toegestaan aanhangergewicht, zonder remmen, kg		750
Maximale verticale belasting op trekhaak kg		100

AFMETINGEN PRODUCTRUIMTE			L3H1
Aantal zitplaatsen, pers.			3
Toegestaan totaalgewicht, kg			3 500 & 4000
Totale lengte, mm	A		6315
Maximaal toegestane lengte, mm			7203
Totale breedte van uitgeklapte spiegels	B		2631
totale breedte met spiegels/spiegels ingeklapt			2310
Totale hoogte (tot cabinedak), mm	C		2312
			L2H1
Wielbasis, mm	D		4215
Vooroverhang, mm	E		970
Achteroverhang tot einde chassis, mm	F		1130
Maximale achteroverhang met transformatie, mm			2108
Draaicirkel - stoeprand tot stoeprand, mm			14,9
Draaicirkel - muur tot muur, mm			15,6

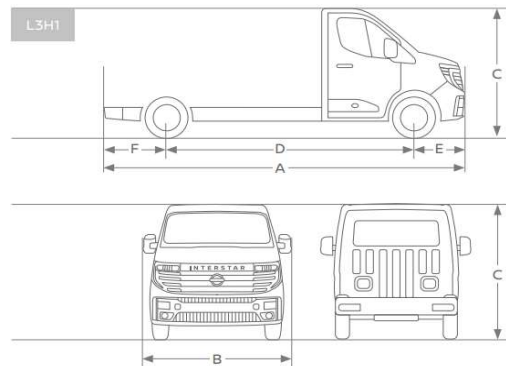

VELGEN EN BANDEN	
Bandenmaat - standaard	16" stalen velgen (205/75 R16)

GARANTIEVOORWAARDEN VAN NISSAN	
Garantie op nieuwe auto's	5 jaar / 160.000 km
Garantie op verf	5 jaar
Garantie tegen roest	12 jaar
Garantie op onderdelen van elektrische bestelwagens	5 jaar / 160.000 km
Batterijgarantie	De lithium-ionaccu heeft een garantie van 8 jaar of 160.000 km.
Nissan Assistance Hulp onderweg	5 jaar
Service-interval	2 jaar / 40.000 km

[1] De opgegeven actieradius is verkregen via laboratoriumtests in overeenstemming met de EU-wetgeving en is bedoeld om verschillende types elektrische voertuigen met elkaar te vergelijken. De cijfers weerspiegelen niet noodzakelijk de werkelijke rijresultaten. Dit komt doordat achteraf aangebrachte opties, het laadvermogen, het aantal passagiers, het gebruik van airconditioning, de rijstijl, de bandenmaat en andere niet-technische factoren zoals topografie, het weer en de rijomstandigheden de officiële resultaten kunnen beïnvloeden. De testgegevens zijn uitgevoerd volgens de WLTP-testcyclus (Worldwide Harmonized Light Vehicles Test Procedure). Neem contact op met uw plaatselijke Nissan-dealer voor meer informatie.

Kleuren

Carrosseriekleur

Metallic lak



Mineraal wit



Star Grey (KNH)



Brandweerman rood (071)



Blauw Grijs (J47)



Urban Grey (KPW)



Zwart (676)



Agave Blauw (DQG)

Stoelbekleding

Banden en velgen



Standaard stoelhoezen



Kleine wioldoppen