

C-Klasse

Limousine



Mercedes-Benz





Welkom in uw comfortzone.

Sportieve elegantie, innovatieve veiligheidstechnologie en een luxueus interieur maken van de nieuwe Mercedes-Benz C-Klasse Limousine uw comfortzone.







Het design: sportiviteit en luxe gaan hand in hand.

Het exterieurdesign kenmerkt zich door gereduceerde lijnen en zorgvuldig vormgegeven oppervlakken. Deze minimalistische vormtaal vormt een vanzelfsprekende combinatie van luxe en sportiviteit. Het dynamische front, een langere wielbasis en sportieve powerdomes benadrukken de prestatiedrang van de nieuwe C-Klasse Limousine.



Het interieur: uitdrukking van progressief comfort.

De digitale cockpit, het grote touchscreen in de middenconsole en de progressieve sierdelen geven duidelijk aan dat de nieuwe C-Klasse Limousine moderne luxe belichaamt.



De aandrijving: innovatief en efficiënt.

In de nieuwe C-Klasse Limousine vindt u benzine- en dieselmotoren van de nieuwste generatie. De innovatieve technologie met geïntegreerde startdynamo maakt hem wendbaar en dynamisch.







10:10

Search

Radio
SWR3

Navigation
Mercedesstraße

Phone
My Phone

OFF

OFF

Climate menu

DYNAMIC



Instappen. Diep ademen.

De uitgebreide comforthighlights van de nieuwe C-Klasse Limousine zorgen ervoor dat u zich vanaf de eerste seconde kunt ontspannen. Van de multi-contourstoelen met acht massageprogramma's en de indrukwekkende sfeerverlichting tot de geavanceerde ENERGIZING-pakketten. Op deze manier wordt uw auto een ontspanningsoord.



De veiligheid: geruststellend Mercedes-Benz.

De nieuwe C-Klasse Limousine beschikt over een intelligent veiligheidsconcept. Dankzij de vele innovaties is elke rit aangenaam en veilig. Het geactualiseerde rijassistentiepakket denkt met u mee en vooral: aan u. De middenairbag en PRE-SAFE® Impulse Side zijn verdere veiligheidsuitrustingen die u bescherming kunnen bieden.





Moderne luxe. Digital first.

Geavanceerde spraakbediening en een multimediasysteem dat niet alleen van u maar ook samen met u leert. De doorontwikkeling van het innovatieve bedieningssysteem MBUX transformeert uw nieuwe C-Klasse Limousine in een digitale comfortzone. Daartoe behoren ook geavanceerde uitrustingen als augmented video voor de navigatie en het nu nóg grotere head-up display.



Denkt met u mee en vooral: aan u.

Een comfortzone waarin u zich volledig kunt ontspannen. Zelfs in stressvolle situaties als files. De innovatieve veiligheids- en assistentiesystemen van de nieuwe C-Klasse Limousine helpen u daarbij. Het geavanceerde PRE-SAFE® Impulse Side en het rijassistentiepakket plus kunnen u beschermen als het erop aankomt.



ENERGIZING-pakketten.

De ENERGIZING-pakketten maken van uw ontspanning de hoogste prioriteit. Kies voor verschillende stemmingsprogramma's, zoals 'Vitality' 'Refresh' of een van de drie trainingsprogramma's.

Sfeerverlichting.

Het verlichtingsconcept strekt zich vanuit de middenconsole over het hele interieur uit. 64 kleurenwerelden kunnen dynamisch worden afgewisseld of verschillende delen van het interieur in verschillende kleuren onderdompelen. Leun achterover en ontspan!

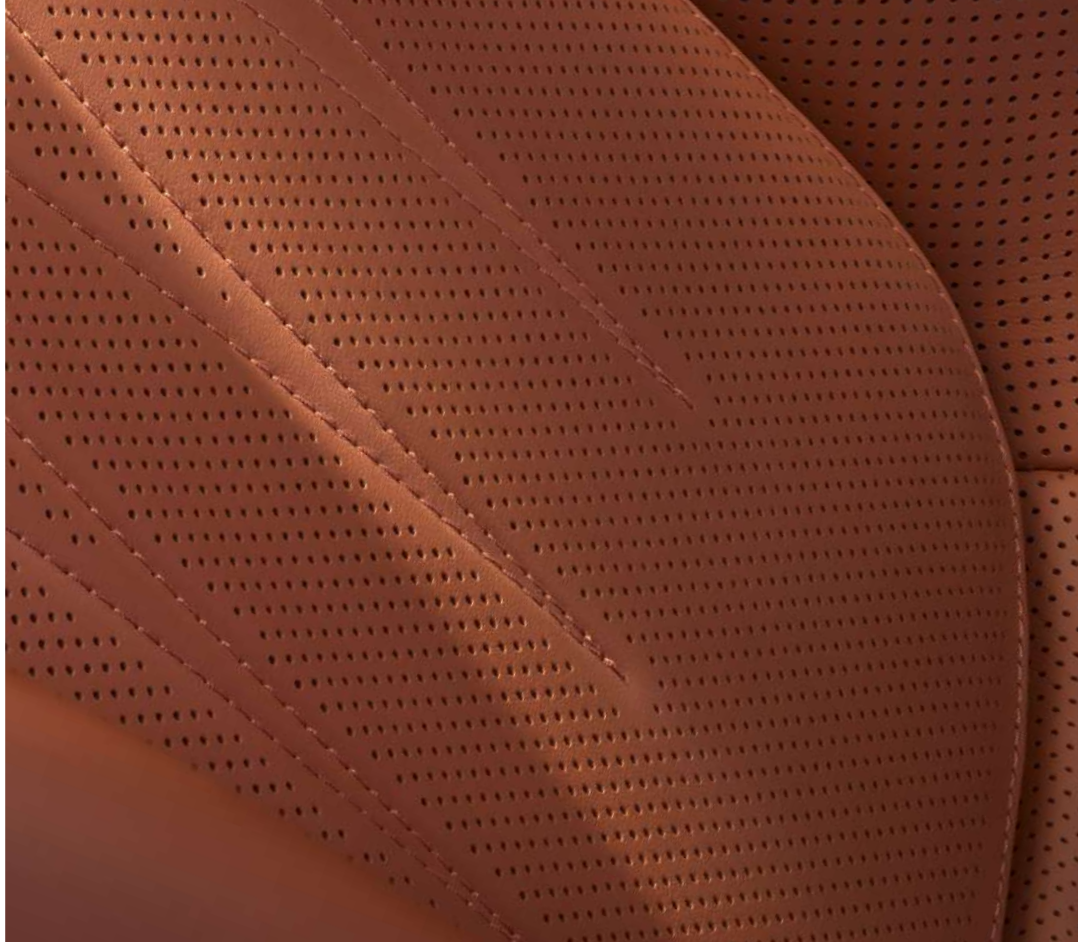

DIGITAL LIGHT met projectie.

DIGITAL LIGHT met hoge resolutie past zich optimaal aan elke situatie aan en zorgt tegelijkertijd voor meer comfort. De diverse lichtfuncties reageren niet alleen op de omgeving maar ook op de overige verkeersdeelnemers, waardoor de lichtverhoudingen altijd optimaal zijn.

Multicontourstoelen voor.

Op maat, voor uw welzijn. De multicontourstoelen voor de bestuurder en voorpassagier combineren talrijke verstelmogelijkheden met exclusieve comfortfuncties. Ergonomische details zorgen voor een perfecte zitpositie en opblaasbare zijwangen voor een optimale zijdelingse ondersteuning. Dankzij aangename massagefuncties met in totaal zes programma's wordt elke rit puur genieten.

Business Line.

De Business Line oogt vanuit elk gezichtspunt even fraai en heeft een aantrekkelijke, tijdloze uitstraling. Tot de markante designelementen behoren de powerdomes op de motorkap, high-performance led-koplampen en 43,2 cm (17") lichtmetalen velgen. Ook het interieur heeft een aantrekkelijke, tijdloze uitstraling. De hoogwaardige interieurverlichting en uitgebreide opbergmogelijkheden zorgen al bij de standaarduitvoering van de nieuwe C-Klasse Limousine voor het typerende comfort van het merk.



Luxury Line.

Met de Luxury Line benadrukt u het individuele en sportieve karakter van uw C-Klasse Limousine en laat u zien dat u van een moderne, hoogwaardige afwerking houdt. Uit het samenspel van de designelementen ontstaat een buitengewoon expressieve auto. Het verlaagde onderstel zorgt voor de ideale balans tussen dynamiek, comfort en veiligheid. De avant-gardistische accenten en de fraaie uitstraling van het interieur met sfeerverlichting verhogen het rijplezier nog eens.



AMG Line.

De expressieve styling van de AMG Line geeft de C-Klasse Limousine een sportieve en exclusieve uitstraling. Daarmee wordt een duidelijk statement voor krachtig design gemaakt. De technische uitrustingen bieden bovendien merkbaar meer rijplezier, onder andere met het dynamische sportonderstel met SPORT DIRECT STEERING (niet voor plug-in hybrids). En het interieur laat al bij de eerste blik zien wat belangrijk voor u is: een tot in detail dynamische en exclusieve ambiance.



Nightpakket.

De in zwart uitgevoerde exterieurelementen van het nightpakket zijn echte blikvangers. Daarmee wordt niet alleen de sportiviteit maar ook het individuele karakter van de nieuwe C-Klasse Limousine verder benadrukt. Bovendien demonstreert u daarmee uw passie voor expressief design en exclusieve sportiviteit.





Onderstel met adaptief verstelbare demping.

Eén onderstel, drie instellingen. Het onderstel met adaptief verstelbare demping past zich aan uw rijgedrag aan. Wat hebt u liever: ontspannen rijcomfort of hoge dynamiek? Met behulp van de DYNAMIC SELECT-schakelaar kunt u snel verschillende modi kiezen, bijvoorbeeld 'Comfort' of 'Sport'.

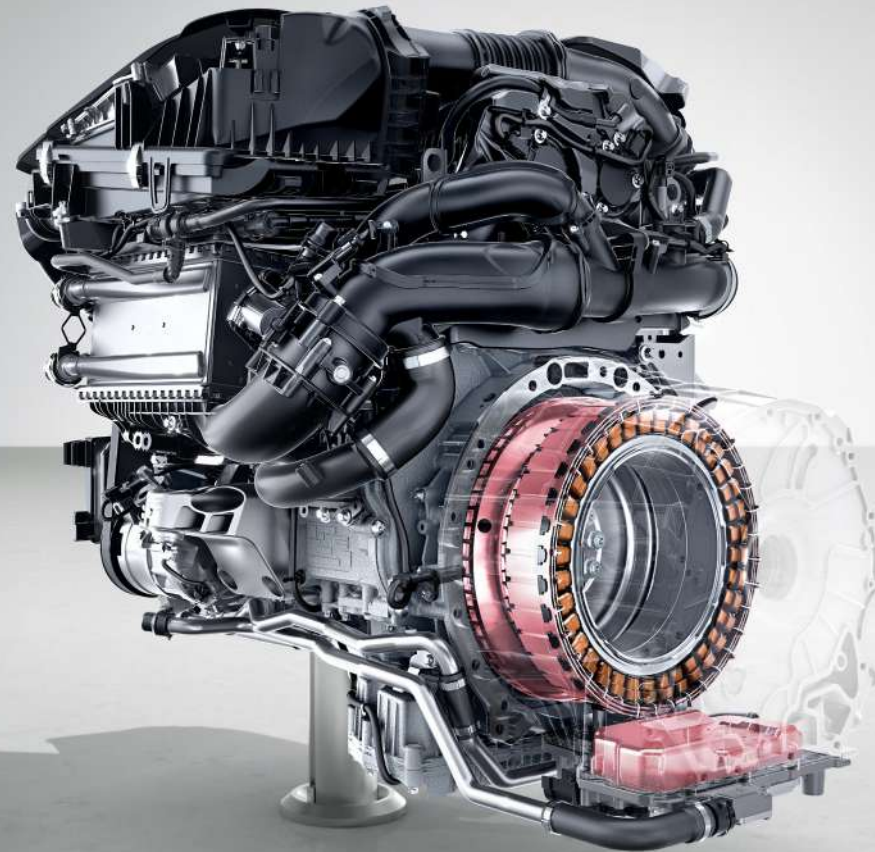

Geïntegreerde startdynamo.

Prestaties en efficiëntie gaan hand in hand. Tussen de motor en de transmissie is in de nieuwe C-Klasse een startdynamo van de tweede generatie geïntegreerd. Dit innovatieve systeem fungeert ook als hybrid-assistentiemotor, waardoor bij acceleraties maximaal 200 Nm extra koppel kan worden opgeroepen.

Technische gegevens.

	Dieselmotor	Benzinemotoren				
	C 300 d	C 180	C 200	C 200 4MATIC	C 300	C 300 4MATIC
Cilinderinhoud (cm ³)	1992	1496	1496	1496	1999	1999
Max. vermogen ¹ (kW [pk])	195/265	125/170	150/204	150/204	190/258	190/258
Transmissie	9G-TRONIC	9G-TRONIC	9G-TRONIC	9G-TRONIC	9G-TRONIC	9G-TRONIC
Acceleratie van 0–100 km/h (sec.)	5,7	8,6	7,3	7,1	6,0	6,0
Topsnelheid (km/h)	250	231	246	241	250	250
Brandstofverbruik ² gecombineerd WLTP (l/100 km en km/l)	zie prijslijst	zie prijslijst	zie prijslijst	zie prijslijst	zie prijslijst	zie prijslijst
CO ₂ -emissie ² gecombineerd WLTP (g/km)	zie prijslijst	zie prijslijst	zie prijslijst	zie prijslijst	zie prijslijst	zie prijslijst
Emissieklasse ³	Euro 6d-ISC-FCM	Euro 6d-ISC-FCM	Euro 6d-ISC-FCM	Euro 6d-ISC-FCM	Euro 6d-ISC-FCM	Euro 6d-ISC-FCM

Het beste voor de motor:
Mercedes-Benz Originele Motorolie.

¹ Opgaven voor vermogen en koppel volgens wettelijke voorschriften (verordening (EU) 715/2007) in de laatst geldende versie. ² Verbruikswaarden en CO₂-emissies volgens wettelijke voorschriften (Verordeningen (EU) 715/2007 en (EU) 2017/1153) in de laatst geldende versies. De vermelde WLTP-waarden voor het gecombineerde brandstofverbruik en de CO₂-uitstoot zijn gemeten volgens de nieuwe WLTP-testmethodiek (Worldwide harmonized Light vehicles Test Procedure) voor een voertuig in de basisuitrusting zonder opties bij standaard wielen en banden. De opgaven hebben dus geen betrekking op een specifiek voertuig. Ze zijn slechts bedoeld ter vergelijking van de verschillende voertuigtypen. De waarden variëren al naargelang de gekozen opties. ³ Opgaven uitsluitend geldig binnen de Europese Unie. Landspecifieke afwijkingen mogelijk. Meer technische gegevens kunt u vinden op onze website www.mercedes-benz.be www.mercedes-benz.nl

Afmetingen.

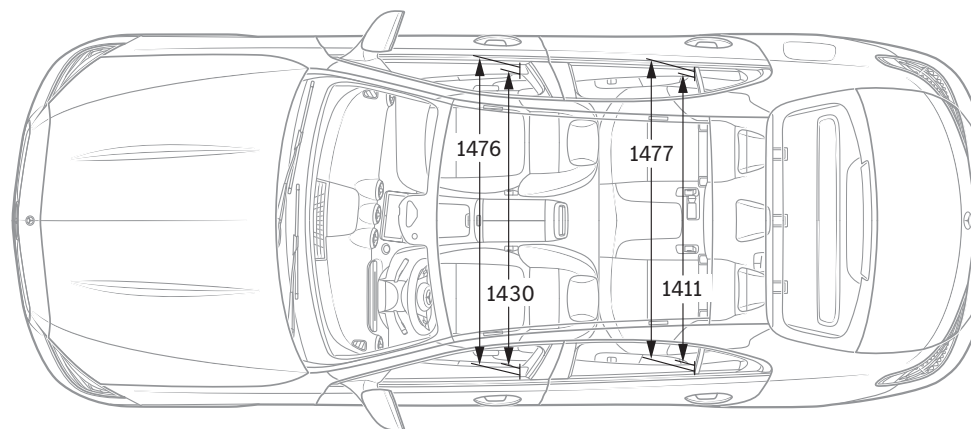
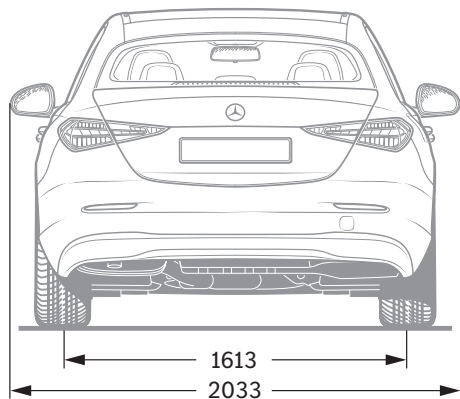
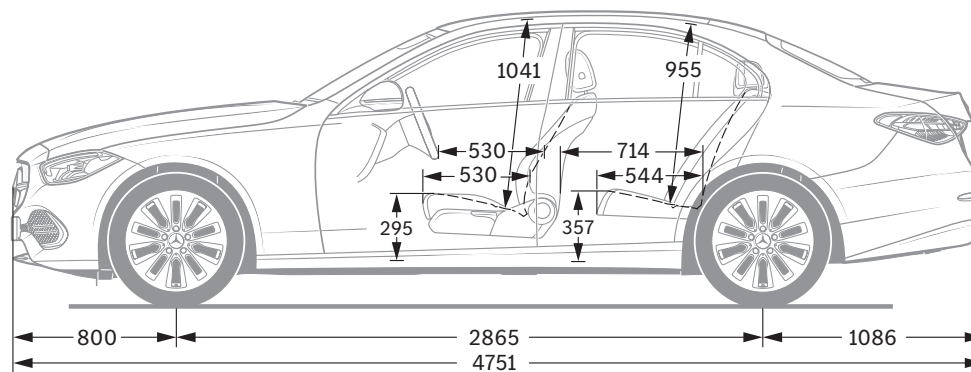
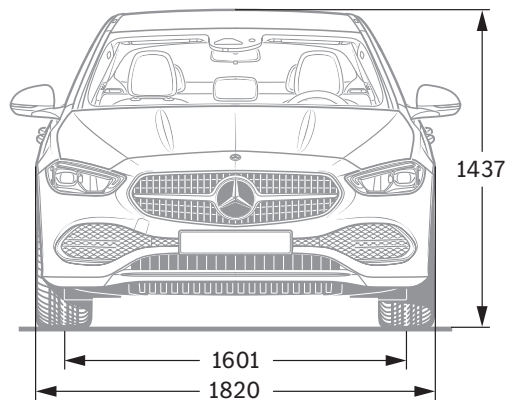

Alle gegevens in millimeters. De afgebeelde afmetingen zijn gemiddelde waarden. Ze gelden voor voertuigen in de standaarduitvoering en in onbelaste toestand.



SPORT - F O R - GOOD

We geloven al meer dan 20 jaar dat sport de kracht heeft om mensen met elkaar te verbinden en op unieke wijze te motiveren. We hebben al miljoenen kinderen en jongeren de dringend noodzakelijke toegang verleend tot onze subsidieprogramma's, zodat zij hun leven op positieve wijze kunnen veranderen. Deze programma's, die we samen met Laureus Sport for Good ondersteunen, zijn gericht op de doelen voor duurzame ontwikkeling die de Verenigde Naties hebben opgesteld. Ze maken deel uit van een spannende, omvangrijke beweging wereldwijd die als oogmerk een positieve verandering van de wereld heeft. Wanneer u een Mercedes-Benz aanschafft, ondersteunt u de stichting 'Laureus Sport for Good Foundation'.

Inhoud vrijblijvend. Wijzigingen in specificaties en uitrustingen voorbehouden. De gegevens in deze brochure benaderen de werkelijkheid zoveel mogelijk. Tevens moeten de vermelde technische gegevens als voorlopig worden beschouwd. Ze komen overeen met de stand van zaken op het moment van redactiesluiting van deze uitgave (03/21). Deze brochure is een internationale uitgave. Derhalve kunnen de afbeeldingen en

omschrijvingen afwijken van de in België en Nederland geldende standaard- en leverbare uitvoeringen. Hiervoor verwijzen wij naar onze laatste prijslijst.
www.mercedes-benz.be www.mercedes-benz.nl