

Installationguide
 Installatiegids
 Guide d'installation
 Montageanleitung

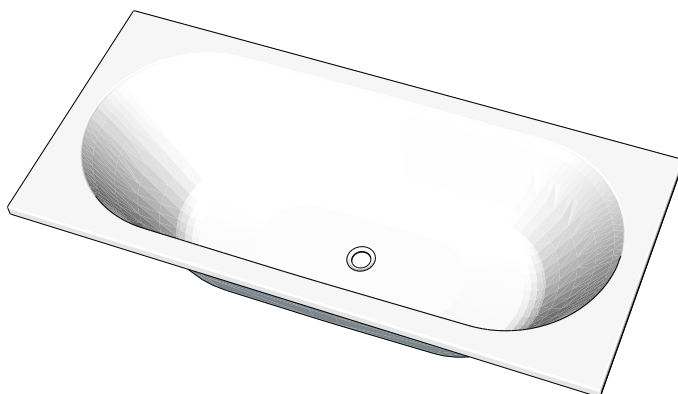

PARTS NEEDED - not included

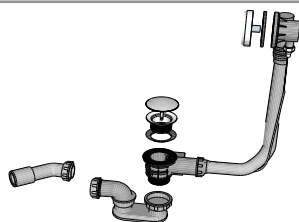

TOOLS NEEDED

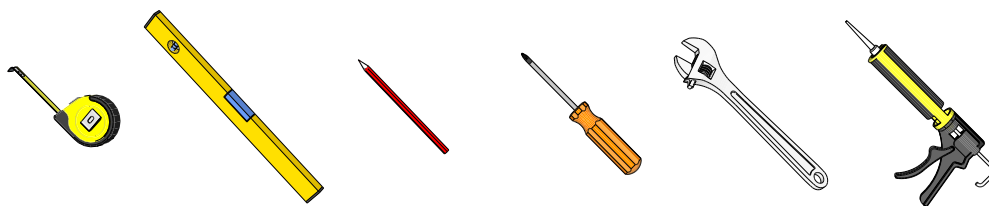

SILICONE SANITARY
 SANITAIRE SILICONE
 SILICONE SANITAIRE
 SANITÄRES SILIKON

Disclaimer

If you install the product in a way that differs from this manual this will void all guarantees. Before installation check that the product meets all your requirements and is not damaged. By proceeding with installation, you accept the condition of the product. The bath model shown in this manual may differ from your model. **Do not lift the bath tub by the pipe work!**

Disclaimer

Indien u het product plaatst op een manier die afwijkt van deze handleiding vervalt alle garantie. Controleer voor plaatsing of het product aan al uw eisen voldoet en niet beschadigd is. Indien u overgaat tot plaatsing, aanvaardt u de staat waarin het product zich bevindt.

Het getoonde badmodel in deze handleiding kan afwijken van uw model. **Til het bad niet op aan de leidingen!**

Clause de non-responsabilité

Si vous installez le produit d'une manière différente de celle présentée dans ce manuel toutes les garanties seront invalidées. Contrôlez avant le placement si le produit répond à toutes vos exigences et n'est pas endommagé. En procédant au placement, vous acceptez l'état dans lequel se trouve le produit.

Le modèle de baignoire illustré dans ce manuel peut différer de votre modèle. **Ne soulevez pas la baignoire par les tuyaux!**

Haftungsausschluss

Wenn Sie das Produkt nicht genau nach den Angaben in dieser Montageanleitung einbauen, verfällt die Garantie. Überprüfen Sie vor dem Einbau des Produkts, ob sämtliche Voraussetzungen erfüllt sind und das Produkt nicht beschädigt ist. Sobald Sie mit der Montage beginnen, sehen Sie, in welchem Zustand sich das Produkt befindet. Das in diesem Handbuch gezeigte Badmodell kann von Ihrem

Modell abweichen. Heben Sie die Badewanne nicht an den Rohrleitungen an!

SAFETY INSTRUCTIONS

1. Electrical devices should only be connected by qualified persons. The bath should be installed according to the national standards on electrical installations in bathrooms and their protection zones.
2. This appliance can be used by children aged from 8 years and above and persons with reduced physical, sensory or mental capabilities or lack of experience and knowledge if they have been given supervision or instruction concerning use of the appliance in a safe way and understand the hazards involved. Children shall not play with the appliance. Cleaning and user maintenance shall not be made by children without supervision.
3. If the supply cord is damaged, it must be replaced by the manufacturer, its service agent or similarly qualified persons in order to avoid a hazard.
4. - Maintenance of water purity, especially pH values and chlorine concentrations;
- Cleaning and disinfection;
- Use and installation of a cover;
- Disposal of water;
- Precautions to avoid damage due to water freezing;
- Precautions to avoid damage when the appliance is left empty for an extended period.
5. - Parts containing live parts, except parts supplied with safety extra-low voltage not exceeding 12 V, must be inaccessible to a person in the bath;
- Earthed appliances must be permanently connected to fixed wiring;
- Parts incorporating electrical components, except remote control devices, must be located or fixed so that they cannot fall into the bath;
- The appliance should be supplied through a residual current device (RCD) having a rated residual operating current not exceeding 30 mA.
6. - The floor has to be capable of supporting the expected load.
- An adequate drainage system has to be provided to deal with overflow water.

VEILIGHEIDSLINSTRUCTIES

1. Elektrische apparaten mogen alleen door gekwalificeerde personen worden aangesloten. Het bad moet worden geïnstalleerd volgens de geldende nationale normen inzake elektrische badkamerinstallaties en hun beschermings volumes.
2. Dit apparaat kan worden gebruikt door kinderen vanaf 8 jaar en personen met beperkte fysieke, zintuiglijke of mentale capaciteiten of een gebrek aan ervaring en kennis, als zij onder toezicht staan of instructie hebben gekregen over het gebruik van het apparaat en de gevaren begrijpen. Kinderen mogen niet met het apparaat spelen. Reiniging en onderhoud mag niet zonder toezicht door kinderen worden uitgevoerd.
3. Als het netsnoer beschadigd is, moet het worden vervangen door de fabrikant, diens serviceagent of vergelijkbaar gekwalificeerde personen om gevaar te voorkomen.
4. - Onderhoud van de waterzuiverheid, met name pH-waarden en chloorconcentraties;
- Reiniging en desinfectie;
- Gebruik en installatie van een afdekking;
- Afvoer van water;
- Voorzorgsmaatregelen om schade door bevrozing van het water te voorkomen;
- Voorzorgsmaatregelen om schade te voorkomen als het apparaat langere tijd leeg staat.
5. - Onderdelen die delen onder spanning bevatten, met uitzondering van onderdelen die worden geleverd met extra lage veiligheids spanning van maximaal 12 V, moeten ontoegankelijk zijn voor een persoon in het bad;
- Gearde apparaten moeten permanent verbonden zijn met vaste bedrading;
- Onderdelen die elektrische componenten bevatten, met uitzondering van afstandsbedieningen, moeten zo worden geplaatst of bevestigd dat zij niet in het bad kunnen vallen.
- Het apparaat moet worden gevoed via een aardlekschakelaar (RCD) met een nominale aardlekstroom van maximaal dan 30 mA.
6. - De vloer moet de verwachte belasting kunnen dragen.
- Er moet een adequaat afvoersysteem zijn om overlopend water op te vangen.

CONSIGNES DE SÉCURITÉ

1. Les appareils électriques ne doivent être raccordés que par des personnes par des personnes qualifiées. La baignoire doit être installée conformément aux normes sur les installations électriques dans les salles de bains et leurs zones de protection.
2. Cet appareil peut être utilisé par des enfants à partir de 8 ans et des personnes dont les capacités physiques, sensorielles ou mentales sont réduites ou manquant d'expérience et de connaissances s'ils ont été supervisés ou instruits concernant l'utilisation de l'appareil en toute sécurité et s'ils comprennent les risques encourus. Les enfants ne doivent pas jouer avec l'appareil. Le nettoyage et l'entretien ne doivent pas être effectués par des enfants sans surveillance.
3. Si le cordon d'alimentation est endommagé, il doit être remplacé par le fabricant, son agent de service ou des personnes de qualification similaire afin d'éviter tout danger.
4. - Le maintien de la pureté de l'eau, en particulier les valeurs de pH et les concentrations de chlore;
- Le nettoyage et la désinfection;
- L'utilisation et l'installation d'un couvercle;
- L'élimination de l'eau;
- Les précautions à prendre pour éviter les dommages dus au gel de l'eau;
- Les précautions à prendre pour éviter les dommages lorsque l'appareil reste vide pendant une période prolongée.
5. - Les parties contenant des pièces sous tension, à l'exception des parties alimentées en très basse tension de sécurité ne dépassant pas 12 V, doivent être inaccessibles à une personne se trouvant dans la baignoire.
- Les appareils mis à la terre doivent être reliés en permanence à un câblage fixe;
- Les parties comportant des composants électriques, à l'exception des dispositifs de commande à distance, doivent être placées ou fixées de manière à ne pas pouvoir tomber dans la baignoire;
- L'appareil doit être alimenté par un dispositif à courant résiduel nominal ne dépasse pas 30 mA.
6. - Le sol doit être capable de supporter la charge prévue.
- Un système d'évacuation adéquat doit être prévu pour évacuer les eaux de débordement.

SICHERHEITSHINWEISE

1. Der Anschluss elektrischer Geräte darf nur von qualifizierten Personen angeschlossen werden. Die Installation des Bades sollte gemäß den nationalen Normen für Elektroinstallationen in Badezimmern und deren Schutzzonen.
2. Dieses Gerät kann von Kindern ab 8 Jahren und Personen mit eingeschränkter körperlicher, sensorischer oder geistiger Fähigkeiten oder einem Mangel an Erfahrung und Wissen verwendet werden, wenn sie beaufsichtigt oder in die sichere Verwendung des Geräts auf sichere Weise und in Kenntnis der damit verbundenen Gefahren. Kinder dürfen nicht mit dem Gerät spielen. Reinigung und Wartung dürfen nicht von Kindern ohne Aufsicht durchgeführt werden.
3. Wenn das Netzkabel beschädigt ist, muss es vom Hersteller, seinem Kundendienst oder einer ähnlich qualifizierten Person ersetzt werden, um eine Gefahr zu vermeiden.
4. - Aufrechterhaltung der Wasserreinheit, insbesondere pH-Wert und Chlorkonzentration;
- Reinigung und Desinfektion;
- Verwendung und Anbringung einer Abdeckung;
- Entsorgung des Wassers;
- Vorkehrungen zur Vermeidung von Schäden durch gefrierendes Wasser;
- Vorkehrungen zur Vermeidung von Schäden, wenn das Gerät über einen längeren Zeitraum leer steht
5. - Teile, die stromführende Teile enthalten, ausgenommen Teile, die mit Schutzkleinspannung von höchstens 12 V versorgt werden, müssen für eine Person im Bad unzugänglich sein.
- Person in der Badewanne unzugänglich sein;
- Geerdete Geräte müssen ständig an eine feste Leitung angeschlossen sein;
- Teile mit elektrischen Bauteilen, ausgenommen Fernbedienungen, müssen so angebracht oder befestigt sein, dass sie nicht in die Badewanne fallen können;
- Das Gerät sollte über einen Fehlerstromschutzschalter (RCD) mit einem Nennfehlerstrom von höchstens 30 mA nicht überschreitet.
6. - Der Boden muss die zu erwartende Belastung tragen können.
- Es muss ein angemessenes Abflusssystem für das überlaufende Wasser vorhanden sein.

**CORRECT DISPOSAL OF THIS PRODUCT - CORRECTE VERWIJDERING VAN DIT PRODUCT
ÉLIMINATION CORRECTE DE CE PRODUIT - KORREKTE ENTSORGUNG DIESES PRODUKTS**

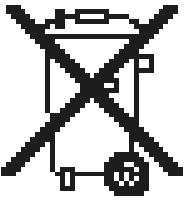

EN

This marking indicates that this product should not be disposed with other household wastes throughout the EU. To prevent possible harm to the environment or human health from uncontrolled waste disposal, recycle it responsibly to promote the sustainable reuse of material resources. To return your used device, please use the return and collection systems or contact the retailer where the product was purchased. They can take this product for environmental safe recycling.

Directive 2002/96/EC

NL

Deze markering geeft aan dat dit product niet samen met ander huishoudelijk afval in de EU mag worden weggegooid. Om mogelijke schade aan het milieu of de volksgezondheid door ongecontroleerde afvalverwijdering te voorkomen, moet u het op verantwoorde wijze recyclen om duurzaam hergebruik van materiaalbronnen te bevorderen. Als u uw gebruikte apparaat wilt inleveren, gebruik dan de inlever- en inzamelsystemen of neem contact op met de winkelier waar u het product hebt gekocht. Zij kunnen dit product meenemen voor een milieuveilige recycling.

Richtlijn 2002/96/EG

FR

Ce marquage indique que ce produit ne doit pas être éliminé avec les autres déchets ménagers dans l'ensemble de l'UE. Pour éviter que l'élimination incontrôlée des déchets ne nuise à l'environnement ou à la santé humaine, recyclez le produit de manière responsable afin de promouvoir la réutilisation durable des ressources matérielles. Pour retourner votre appareil usagé, veuillez utiliser les systèmes de retour et de collecte ou contacter le détaillant où le produit a été acheté. Il pourra prendre en charge ce produit pour le recycler dans le respect de l'environnement.

Directive 2002/96/CE

DE

Diese Kennzeichnung weist darauf hin, dass dieses Produkt in der gesamten EU nicht mit anderen Haushaltsabfällen entsorgt werden darf. Um mögliche Schäden für die Umwelt oder die menschliche Gesundheit durch unkontrollierte Abfallentsorgung zu vermeiden, recyceln Sie es verantwortungsvoll, um die nachhaltige Wiederverwendung von Materialressourcen zu fördern. Um Ihr Altgerät zurückzugeben, nutzen Sie bitte die Rückgabe- und Sammelsysteme oder wenden Sie sich an den Händler, bei dem Sie das Produkt gekauft haben. Diese können das Produkt einem umweltgerechten Recycling zuführen.

Richtlinie 2002/96/EC

BEFORE INSTALLATION - VOOR INSTALLATIE - AVANT INSTALLATION - VOR DER INSTALLATION

~220 V 50/60 Hz  3 x 2,5 mm²
16 A - Δ30ma

Electrical connection
Elektrische aansluiting
Branchement électrique
Elektroanschluss

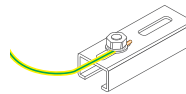

Additional compulsory earthing
Bijkomende verplichte aarding
Mise à la terre supplémentaire obligatoire
Zusätzliche, vorgeschriebene Erdung

Placement drain and overflow
Plaatsing afvoer en overloop
Placement de drain et trop-plein
Platziere den Abfluss und Überlauf

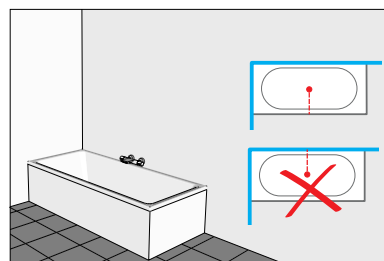

Check for damage before starting installation.
Controleer op schade vóór montage.
Contrôler si le produit n'est pas endommagé avant montage.
Prüfen sie das produkt auf Beschädigungen vor der installation.

Do not lift the bath tub by the pipe work!
Til het bad niet op aan de leidingen!
Ne soulevez pas la baignoire par les tuyaux!
Heben Sie die Badewanne nicht an den Rohrleitungen an!

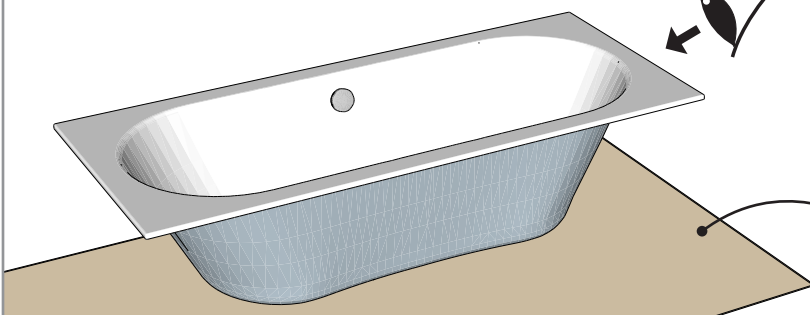

Protect against damage.
Beschermen tegen beschadiging.
Protéger contre les dommages.
Zum schutz vor Beschädigungen.

INSTALLATION - INSTALLATIE - INSTALLATION - INSTALLATION

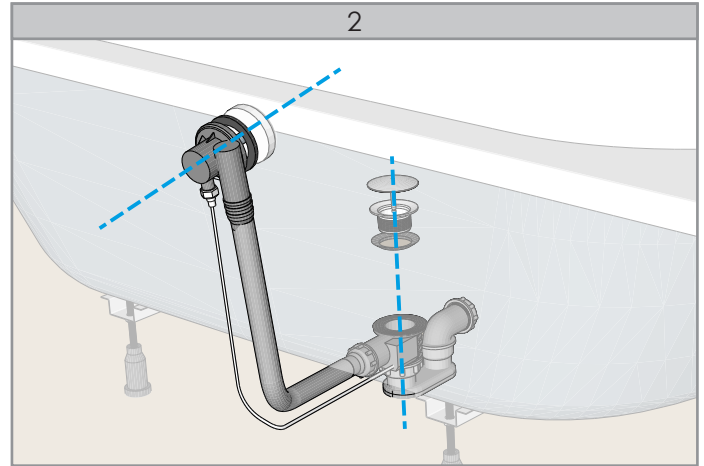
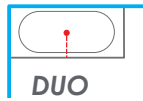
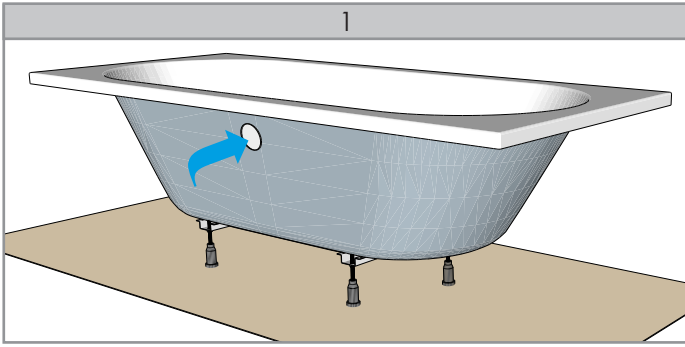

3
ELECTRICAL CONNECTION - ELEKTRISCHE AANSLUITING - CONNEXION ÉLECTRIQUE - ELEKTRISCHE VERBINDING

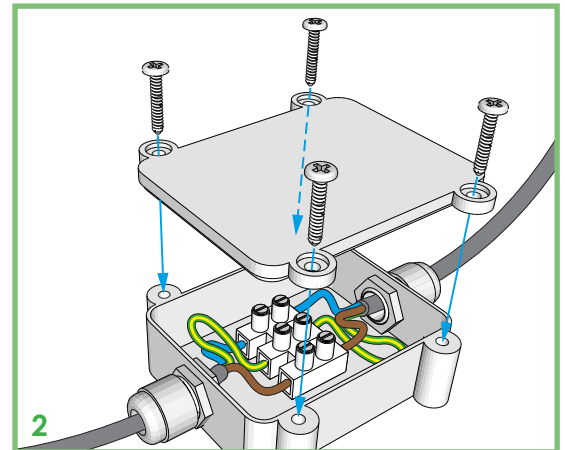
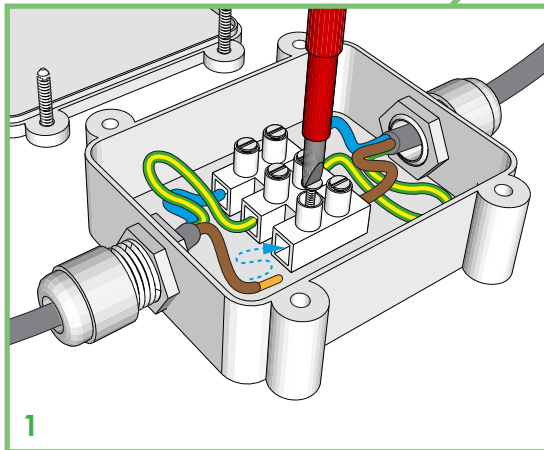
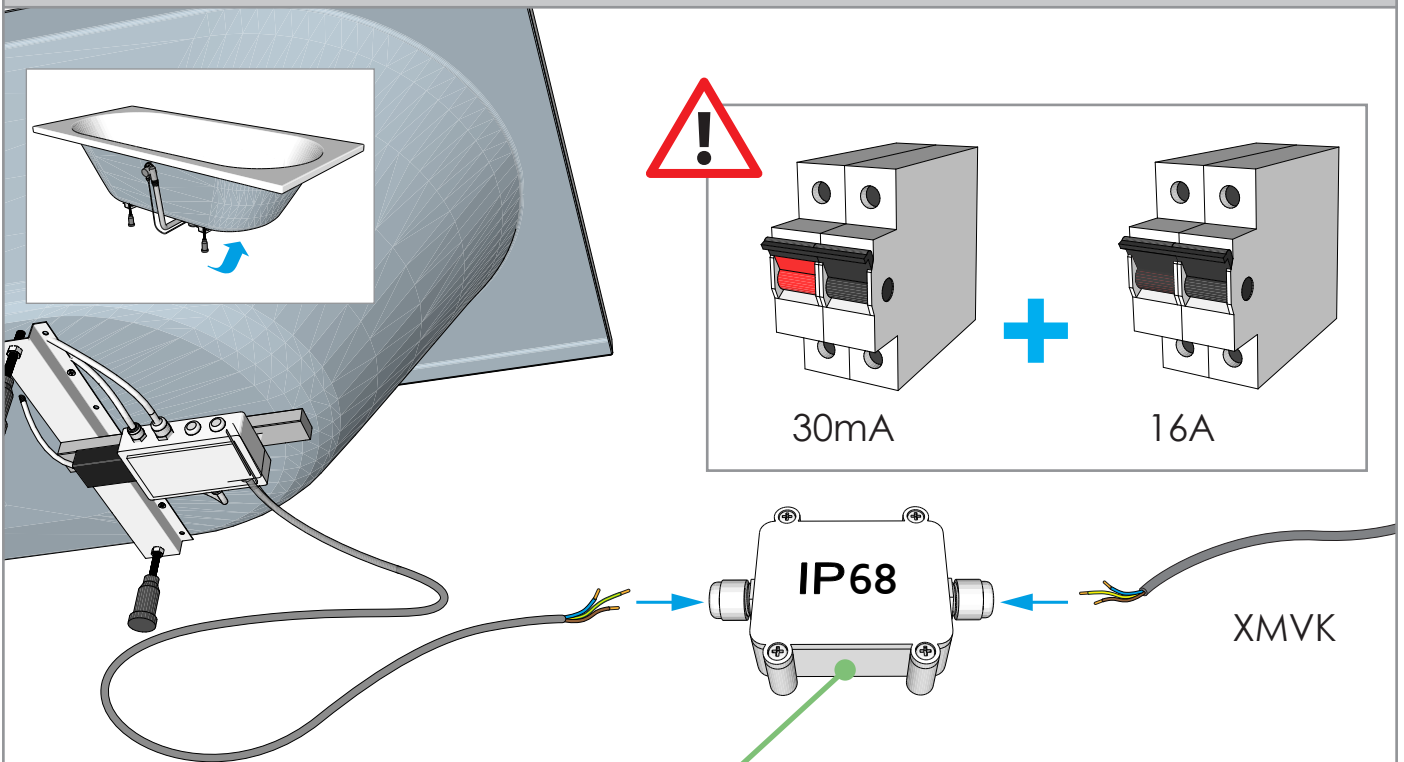

! Seal the connection box tightly to ensure IP68.
 ! De aansluitdoos goed afsluiten om IP68 te garanderen.
 ! Sceller hermétiquement le boîte de jonction pour assurer IP68.
 ! Schließen Sie die abzweigdose hermetisch ab, um IP68 zu gewährleisten.

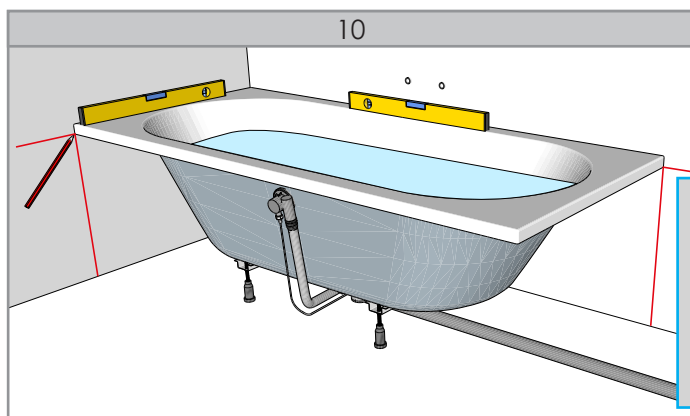
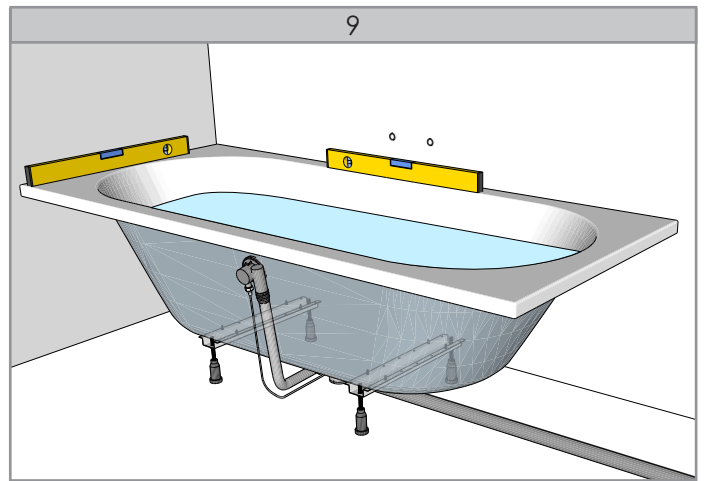
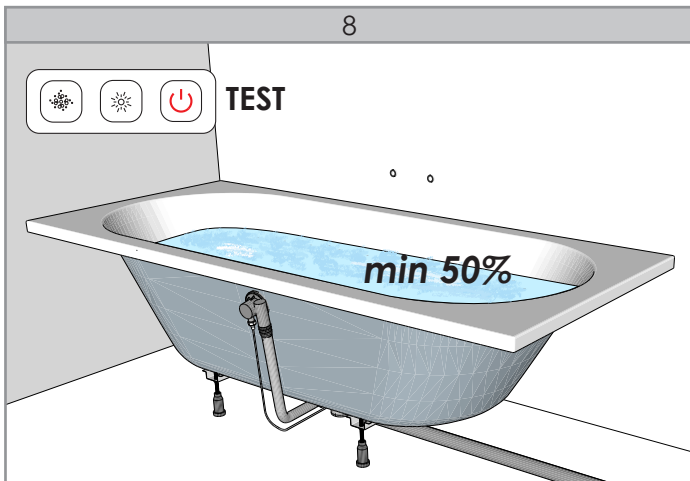
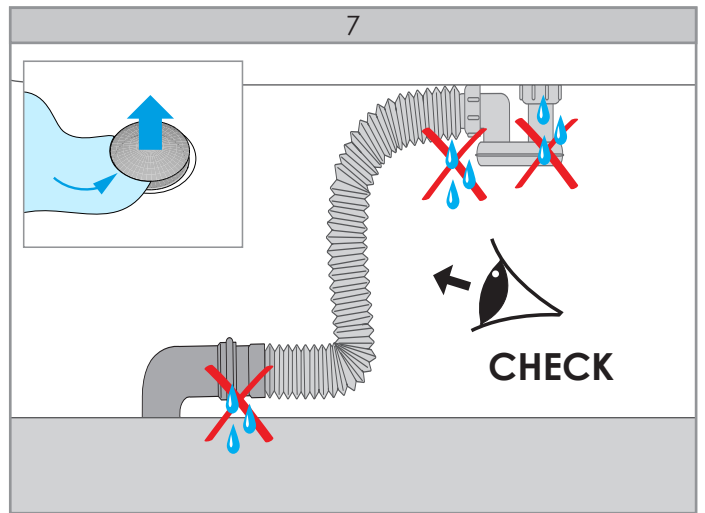
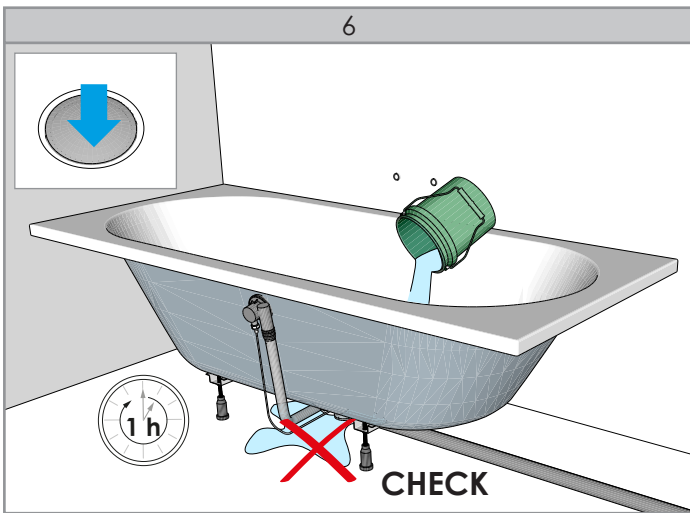
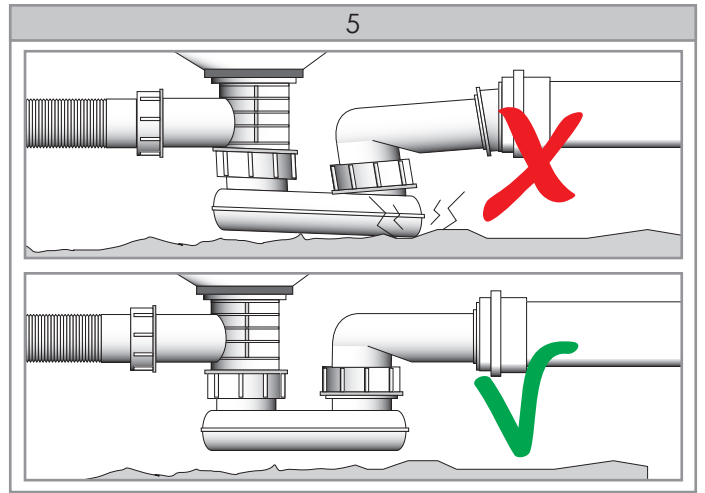
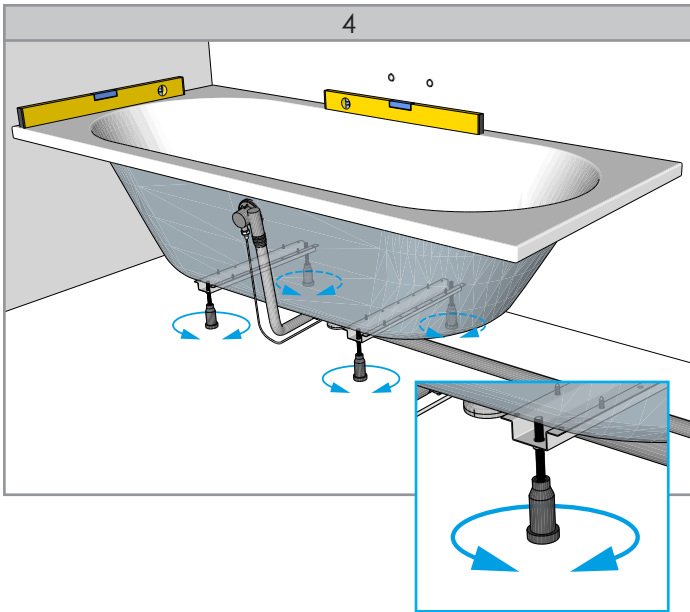

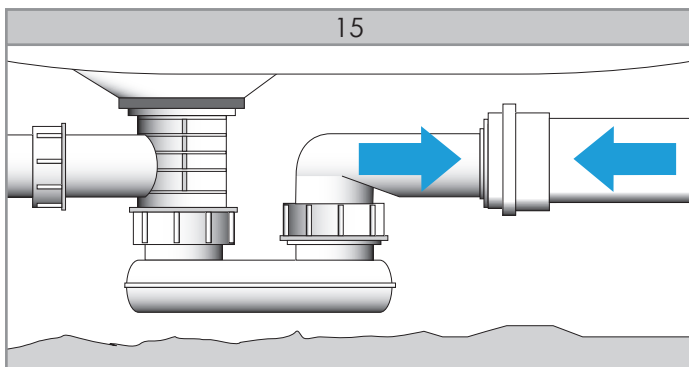
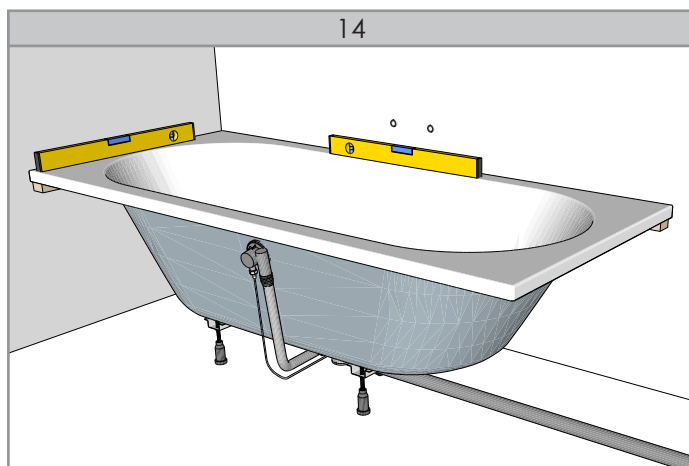
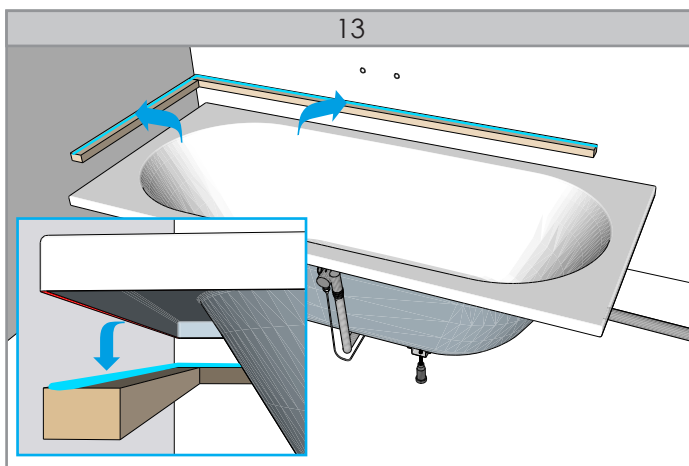
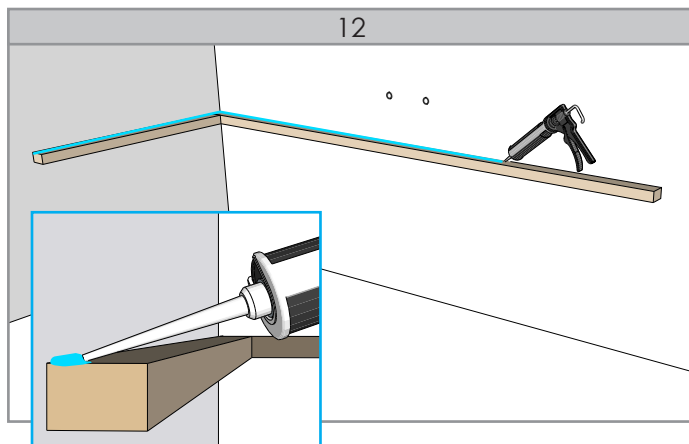
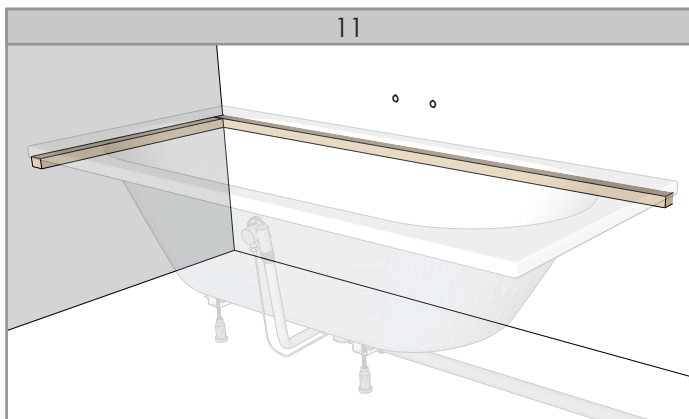

16

Provide removable panels to allow access for maintenance of **driver, siphon and overflow**.

Voorzie wegneembare panelen om onderhoud mogelijk te maken van **motor, sifon en overloop**.

Prévoir des panneaux amovibles afin de permettre l'entretien **du moteur, du siphon et du trop-plein**.

Sehen Sie abnehmbare Verkleidungen vor, um die Wartung von **Motor, Siphon und Überlauf** zu ermöglichen.

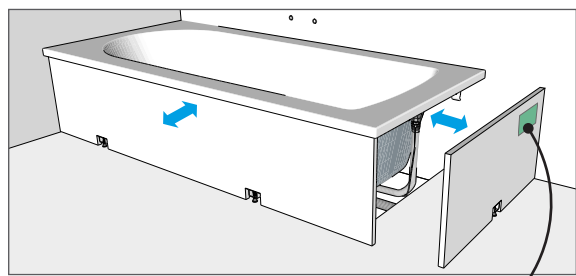

Fill the tile joints of the service hatch with **sanitary silicone** to enable maintenance.

Vul de tegelvoegen van het serviceluik met **sanitaire silicone** om onderhoud mogelijk te maken.

Remplissez les joints de carrelage de avec une silicone **sanitaire** pour permettre l'entretien.

Füllen Sie die Fliesenfugen der Wartungsklappe mit **sanitäres silikon**, um Wartung zu ermöglichen.

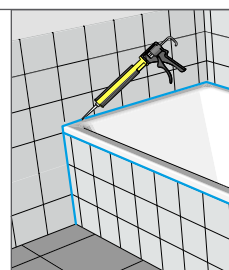

To provide the air circuit with sufficient volume of air, a splash-proof **ventilation grille** of at least 100 cm² must be provided. This grille may exit into another room if necessary, but must remain free for sufficient circulation.

Om het luchtcircuit van voldoende volume lucht te voorzien dient er een spatwaterdicht **ventilatie-rooster** voorzien te worden van minstens 100 cm². Dit rooster mag eventueel in een andere ruimte uitmonden, maar dient wel vrij te blijven voor voldoende circulatie. Pour que le circuit d'air dispose d'un volume d'air suffisant, il faut prévoir une **grille d'aération** étanche aux éclaboussures d'au moins 100 cm². Cette grille peut déboucher dans une autre pièce si nécessaire, mais doit rester libre pour permettre une circulation suffisante.

Um den Luftkreislauf mit einer ausreichenden Luftmenge zu versorgen, muss ein spritzwassergeschütztes **Lüftungsgitter** von mindestens 100 cm² vorhanden sein. Dieses Gitter kann bei Bedarf in einen anderen Raum münden, muss aber für eine ausreichende Zirkulation frei bleiben.



Power/ Unlock button
Bouton d'alimentation/déverrouillage

Aan/uit-knop
Ein-Aus-/Entriegelungstaste

Press the button to start the system, the indicator light will turn red. The system will automatically shut down after 60 minutes. When inactive, the control panel will automatically be locked after 10 seconds. Hold the button for 2 seconds to unlock.

Druk op de knop om het systeem te starten, het indicatielampje wordt rood. Het systeem wordt automatisch uitgeschakeld na 60 minuten. Indien inactief, wordt het bedieningspaneel na 10 seconden automatisch vergrendeld. Houd de knop 2 seconden ingedrukt om te ontgrendelen.

Appuyez sur le bouton pour démarrer le système, le voyant deviendra rouge. Le système s'arrêtera automatiquement après 60 minutes. Lorsqu'il est inactif, le panneau de commande se verrouille automatiquement au bout de 10 secondes. Maintenez le bouton enfoncé pendant 2 secondes pour déverrouiller.

Drücken Sie die Taste, um das System zu starten, die Kontrollleuchte wird rot. Das System wird nach 60 Minuten automatisch heruntergefahren. Bei Inaktivität wird das Bedienfeld nach 10 Sekunden automatisch gesperrt. Halten Sie die Taste zum Entsperren 2 Sekunden lang gedrückt.



Light button
Bouton lumière

Lichtschakelaar
Lichttaste

Press the button when system is switched on, the indicator light will turn red.

- Change colour automatically: press the button for 2 seconds until you hear a short 'beep'.
- Switch off the lighting: press the button for 2 seconds until you hear a short 'beep', release and then keep pressing the button for 2 seconds until the lighting is switched off.

Druk op de knop wanneer het systeem is ingeschakeld, het indicatielampje wordt rood.

- Automatisch kleur laten veranderen: 2 seconden duwen op de knop tot je een korte 'biep' hoort.
- Verlichting uitschakelen: 2 seconden duwen op knop tot je een korte 'biep' hoort, loslaten en dan terug 2 seconden op toets blijven drukken tot verlichting uitgeschakeld is.

Appuyez sur le bouton lorsque le système est allumé, le voyant deviendra rouge.

- Changer la couleur automatiquement : appuyez sur le bouton pendant 2 secondes jusqu'à ce que vous entendiez un court « bip ».
- Éteignez l'éclairage : appuyez sur le bouton pendant 2 secondes jusqu'à ce que vous entendiez un court « bip », relâchez puis maintenez enfoncé le bouton pendant 2 secondes jusqu'à ce que l'éclairage s'éteigne.

Drücken Sie die Taste, wenn das System eingeschaltet ist, die Kontrollleuchte wird rot.

- Farbe automatisch ändern: Drücken Sie die Taste 2 Sekunden lang, bis Sie einen kurzen „Piepton“ hören.
- Beleuchtung ausschalten: Taste 2 Sekunden lang drücken, bis ein kurzer „Piepton“ ertönt, loslassen und dann 2 Sekunden lang gedrückt halten, bis die Beleuchtung erlischt.



Air pump button
Bouton de pompe à air

Luchtpomp knop
Luftpumpentaste

Press the button when system is switched on and the tub filled with water, the indicator light will turn red.

Druk op de knop als het systeem is ingeschakeld en het bad is gevuld met water, het indicatielampje wordt rood.

Appuyez sur le bouton lorsque le système est allumé et que la baignoire est remplie d'eau, le voyant lumineux deviendra rouge.

Drücken Sie die Taste, wenn das System eingeschaltet und die Wanne mit Wasser gefüllt ist, die Kontrollleuchte wird rot.



EN: To remove excess water, it is recommended to turn on the blower function for 2 minutes after each use of the bath.

NL: Om overtollig water te verwijderen is het aanbevolen om na elk gebruik van het bad de blaasfunctie 2 minuten aan te zetten.

FR: Pour éliminer l'excès d'eau, il est recommandé d'activer la fonction soufflerie pendant 2 minutes après chaque utilisation du bain.

DE: Um überschüssiges Wasser zu entfernen, wird empfohlen, die Blasfunktion nach jedem Gebrauch des Bades für 2 Minuten einzuschalten.

Maintenance

Your bathtub is made of acryl and can be cleaned with a damp cloth and water with a mild detergent. Household detergents with aggressive, chlorinated and/or abrasive constituents may not be used because this will damage the surface of the bathtub. Limescale can best be removed with a product based on citric acid. However, never use acetic acid, the acryl surface material will be irreversible damaged.

Onderhoud

Uw bad is vervaardigd uit acryl en kan gereinigd worden met een vochtige doek en water met een mild schoonmaakmiddel. Huishoudmiddelen met agressieve, chloorhoudende en/of schurende bestanddelen mogen niet gebruikt worden omdat deze het oppervlak van het bad beschadigen. Kalkaanslag kan het best verwijderd worden met product op basis van citroenzuur. Gebruik echter nooit azijnzuur, acryl lost hierin op en raakt hierdoor onherstelbaar beschadigd.

Entretien

Votre baignoire est fabriqué en acrylique et peut être nettoyée avec un chiffon humide et d'eau avec un détergent doux. Les détergent domestiques avec des constituants agressifs, chlorés ou abrasifs ne peuvent servir car ces produits vont endommager la surface de la baignoire. Le calcaire peut être enlevé avec un produit à base d'acide citrique. Cependant, n'utilisez jamais d'acide acétique, le matériau de surface acryl sera irréversible endommagé.

Wartung

Ihre Badewanne besteht aus Acryl und kann mit einem feuchten Tuch und Wasser mit einem milden Reinigungsmittel gesäubert werden. Haushaltsreiniger mit aggressiven, chlorierte und/oder abrasive Bestandteile können nicht verwendet werden, da dies die Oberfläche der Badewanne beschädigt wird. Kalk kann am besten mit einem auf Zitronensäure basierendes Produkt entfernt werden. Jedoch nie verwenden, Essigsäure, Acryl-Oberflächenmaterial wird irreversibel beschädigt.