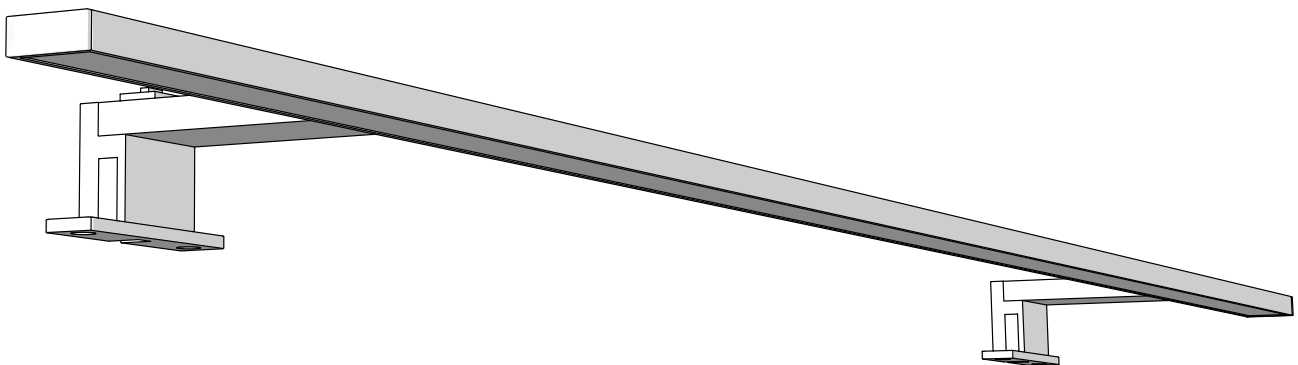
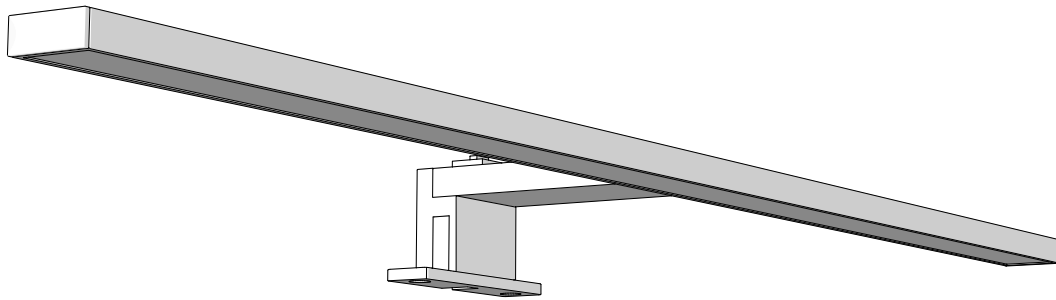

Bathroom LED-light - Installationguide

Badkamer LED-armatuur - Installatiegids

Luminaire-LED salle de bains - Guide d'installation

LED-Leuchte Bad - Montageanleitung

**Disclaimer**

If you install the product in a way that differs from this manual, this will void all guarantees. Before installation check that the product meets all your requirements and is not damaged. By proceeding with installation, you accept the condition of the product.

Disclaimer

Indien u het product plaatst op een manier die afwijkt van deze handleiding, vervalt alle garantie. Controleer voor plaatsing of het product aan al uw eisen voldoet en niet beschadigd is. Indien u overgaat tot plaatsing, aanvaardt u de staat waarin het product zich bevindt.

Clause de non-responsabilité

Si vous installez le produit d'une manière différente de celle présentée dans ce manuel, toutes les garanties seront invalidées. Contrôlez avant le placement si le produit répond à toutes vos exigences et n'est pas endommagé. En procédant au placement, vous acceptez l'état dans lequel se trouve le produit.

Haftungsausschluss

Wenn Sie das Produkt nicht genau nach den Angaben in dieser Montageanleitung einbauen, verfällt die Garantie. Überprüfen Sie vor dem Einbau des Produkts, ob sämtliche Voraussetzungen erfüllt sind und das Produkt nicht beschädigt ist. Sobald Sie mit der Montage beginnen, sehen Sie, in welchem Zustand sich das Produkt befindet.

1. SAFETY INSTRUCTIONS

Technical data : see fixture label

1. Keep these instructions in a safe place.
2. Electrical devices should only be connected by qualified persons.
3. The device should be installed according to the national standards in force for protected zones.
4. This device is only suitable for installation in living quarters and should only be used in accordance to the specific purpose for which it was designed.
5. **Important!** Before you begin to install the device, you should switch off the power supply (remove the fuse breaker or set to zero).
6. Do not mount electrical devices on surfaces that are damp, recently painted, electrically conductive or highly flammable.
7. Use fasteners that are consistent with the weight of the luminaire.
8. To avoid damage to concealed wiring during installation, establish the direction of the supply cable before drilling fixing holes.
9. The electrical connection should be made using a suitable junction box, as shown in the illustrations.
10. Respect the colour codes when connecting the wiring.
11. Class II: These luminaires have double insulation of all their electrical or wiring parts.
12. When connecting Class II lamps, the earth cable of the mains MUST be neutralized or isolated.
13. Use a cable conduit to protect the electrical conductors.
14. Make sure the cables and connections are not exposed to a heat source.
15. If the connecting cable is damaged in any way, it should only be replaced by the manufacturer or by an appointed technician.
16. The light source of this luminaire is not replaceable, when the light source reaches the end of its lifespan, the entire luminaire must be replaced.
17. Do not use luminaires that are damaged or whose protective glass is cracked or broken. Contact your supplier for replacement.
18. Clean only the external surfaces of the lighting fixture with a soft, dry cloth. Do not use aggressive cleaning agents. It is important that moisture does not penetrate the electrical housing or is able to make contact with any living parts.
19. The luminaire should never be covered.
20. Do not use the luminaire to hang items or support them.
21. As our products are subject to technical modifications, we cannot guarantee that all information is always up to date. Please contact our technical department with any queries.
22. Please contact your supplier if the fixture does not function. In any case, do not attempt to carry out repairs or replace parts yourself.

1. VEILIGHEIDSLINSTRUCTIES

Technische informatie : zie het label op de armatuur.

1. Bewaar deze instructies op een veilige plaats.
2. Elektrische apparaten mogen alleen door gekwalificeerde personen worden aangesloten.
3. Het apparaat moet worden geïnstalleerd volgens de nationale normen inzake beschermingsvolumes.
4. Dit toestel is enkel geschikt voor installatie in woonruimtes en mag alleen worden gebruikt in overeenstemming met het specifieke doel waarvoor het is ontworpen.
5. **Belangrijk!** Voordat u begint met de installatie van het apparaat, dient u de stroomtoevoer uit te schakelen (verwijder de zekeringschakelaar of zet deze op nul).
6. Bevestig geen elektrische apparaten op oppervlakken die vochtig, recent geverfd, elektrisch geleidend of licht ontvlambaar zijn.
7. Gebruik bevestigingen die in overeenstemming zijn met het gewicht van het verlichtingstoestel.
8. Om schade aan ingewerkte leidingen te voorkomen dient u zich te vergewissen van het traject dat deze volgen vooraleer u bevestigingsgaten boort.
9. De elektrische aansluiting moet gebeuren door middel van een aangepaste aansluitdoos, zoals getoond op de afbeeldingen.
10. Respecteer de kleurcodes bij het aansluiten van de bedrading.
11. Klasse II : Deze armaturen hebben een dubbele isolatie van al hun onderdelen en aansluitingen.
12. Bij het aansluiten van Klasse II armaturen dient de aardingsgeleider geïsoleerd of geïsoleerd te worden.
13. Gebruik de overschuifhuls om de geleiders van de stroomvoorziening te beschermen.
14. Zorg dat de kabels en verbindingen niet worden blootgesteld aan een warmtebron.
15. Als de aansluitkabel op enige wijze is beschadigd, mag deze alleen door de fabrikant of door een aangestelde technicus worden vervangen.
16. De lichtbron van deze armatuur is niet vervangbaar, wanneer de lichtbron het einde van zijn levensduur bereikt heeft, moet de volledige armatuur vervangen worden.
17. Gebruik geen armaturen die beschadigd zijn of waarvan het beschermingsglas gebroken is. Contacteer uw leverancier.
18. Reinig alleen de externe oppervlakken van de armatuur met een zachte, droge doek. Gebruik geen agressieve schoonmaakmiddelen. Het is belangrijk dat er geen vocht in de behuizing terecht kan komen of de op spanning staande delen kan bereiken.
19. De armatuur mag nooit worden afgedekt.
20. Gebruik de armatuur niet om zaken aan op te hangen of om op te steunen.
21. Aangezien onze producten onderhevig zijn aan technische wijzigingen kunnen we niet garanderen dat alle informatie altijd up-to-date is. Mocht u vragen hebben kunt u ons gerust contacteren.
22. Neem contact op met uw leverancier als de armatuur niet naar behoren werkt. Probeer in ieder geval niet zelf herstellingen uit te voeren of onderdelen te vervangen.

1. CONSIGNES DE SÉCURITÉ

Caractéristiques techniques: voir l'étiquette de la lampe

1. Conservez ces instructions dans un endroit sûr.
2. Les appareils électriques peuvent uniquement être raccordés par des personnes qualifiées.
3. L'appareil doit être installé selon les normes nationales en vigueur pour les zones protégées.
4. Cet appareil d'éclairage est réservé à l'installation dans des salles de séjour et doit uniquement être utilisé conformément au but spécifique dans lequel il a été conçu.
5. **Important!** Avant de commencer l'installation de l'appareil, vous devez couper l'alimentation électrique (retirer le fusible ou le mettre à zéro).
6. Ne montez pas d'appareils électriques sur des surfaces humides, récemment peintes, conductrices d'électricité ou hautement inflammables.
7. Utilisez les systèmes de fixation correspondants, en fonction du poids de l'appareil.
8. Afin d'éviter d'endommager les tuyaux encastrés, vous devez vérifier leur trajet avant de percer des trous.
9. Le raccordement électrique doit être réalisé à l'aide d'une boîte de jonction appropriée, comme indiqué dans les illustrations.
10. Respectez les codes de couleurs lors du raccordement du câblage.
11. Classe II : La sécurité de ces lampes est assurée par un double isolement de toutes ses parties conductrices d'électricité ou câbles.
12. Lors de l'installation des luminaires de Classe II, le câble réseau prise de terre (du logement) doit être annulé et isolé.
13. Utilisez des protecteurs pour les câbles d'alimentation.
14. Maintenez toujours les connexions et les câbles éloignés des sources de chaleur.
15. Si le câble de raccordement est endommagé de quelque manière que ce soit, il ne doit être remplacé que par le fabricant ou par un technicien agréé.
16. La source lumineuse de ce luminaire n'est pas remplaçable, lorsque la source lumineuse arrive en fin de vie, l'ensemble du luminaire doit être remplacé.
17. Ne pas utiliser de luminaires endommagés ou dont le verre de protection est fissuré ou cassé. Contactez votre fournisseur.
18. Le nettoyage de l'appareil est limité aux surfaces extérieures, à l'aide d'un chiffon doux et sec. N'utilisez surtout pas de produits de nettoyage agressifs. Il est important que l'humidité ne puisse pas pénétrer dans dans le boîtier électrique ou se déposer sur les pièces sous tension.
19. Le luminaire ne doit jamais être recouvert.
20. Ne pas utiliser le luminaire pour suspendre ou soutenir des objets.
21. Comme nos produits sont sujets à des changements techniques, nous ne pouvons pas garantir que toutes les informations sont toujours à jour. Si vous avez des questions, n'hésitez pas à nous contacter.
22. Veuillez contacter votre fournisseur si l'appareil ne fonctionne pas correctement. Surtout n'essayez pas d'effectuer des réparations ou de remplacer des pièces vous-même.

1. SICHERHEITSWEISE

Technische Daten : siehe Leuchtenetikett

1. Bewahren Sie diese Anleitung an einem sicheren Ort auf.
2. Elektrogeräte dürfen nur von qualifizierten Personen angeschlossen werden.
3. Dieses Gerät eignet sich ausschließlich für Wohnzwecke. Sie dürfen nur für ihren vorgesehenen Zweck verwendet werden.
4. Das Gerät muss gemäß der geltenden nationalen Bestimmungen zum Volumen installiert werden.
5. **Wichtig!** Bevor Sie die Installation berühren, muss die Stromversorgung abgeschaltet werden (entfernen Sie die Sicherung oder schalten Sie sie auf die 0-Position).
6. Montieren Sie keine elektrischen Geräte auf Oberflächen, die feucht, frisch gestrichen, elektrisch leitfähig oder leicht entzündlich sind.
7. Verwenden Sie Befestigungselemente, die dem Gewicht der Beleuchtungseinrichtung entsprechen.
8. Um keine in der Wand verlaufenden Leitungen zu beschädigen, vorher den Verlauf dieser Leitungen in Erfahrung bringen, bevor gebohrt wird.
9. Die Netzleitungsanschlüsse dürfen nur mittels einer geeigneten Anschlussdose ausgeführt werden. Bitte beachten Sie die Zeichnung.
10. Beachten Sie beim Anschließen der Kabel die Farbcodes.
11. Schutzklasse II: Diese Leuchten werden durch eine doppelte Isolierung an den gesamten elektrischen leitenden Teilen und Kabeln geschützt.
12. Bei der Installation von Beleuchtung der Schutzklasse II, die Erdungskabel muss aufgehoben und isoliert werden.
13. Verwenden Sie die Überbrückungslehre, um die Leiter des Netzteils zu schützen.
14. Achten Sie darauf, dass die Kabel und Anschlüsse keiner Wärmequelle ausgesetzt sind.
15. Sollte das Stromkabel in irgendeiner Weise beschädigt sein, darf es nur durch den Hersteller oder seinen angestellten Techniker ausgetauscht werden.
16. Die Lichtquelle dieser Leuchte ist nicht austauschbar. Wenn die Lichtquelle das Ende ihrer Lebensdauer erreicht, muss die gesamte Leuchte ausgetauscht werden.
17. Verwenden Sie keine Leuchten, die beschädigt sind oder deren Schutzglas gesprungen oder gebrochen ist. Wenden Sie sich an Ihren Lieferanten.
18. Das Gerät darf nur an den äußeren Oberflächen gereinigt werden, mit einem weichen, trockenen Tuch. Verwenden Sie keine aggressiven Reinigungsmittel. Es ist wichtig, dass keine Feuchtigkeit in das Armaturgehäuse oder an stromleitende Teile gelangt.
19. Die Leuchte sollte niemals abgedeckt werden.
20. Verwenden Sie die Leuchte nicht zum Aufhängen oder Abstützen von Gegenständen.
21. Da unsere Produkte technischen Änderungen unterworfen sind, können wir nicht garantieren, dass alle Informationen immer aktuell sind. Sollten Sie Fragen haben können Sie uns gerne kontaktieren.
22. Bitte wenden Sie sich an Ihren Lieferanten, wenn das Gerät nicht richtig funktioniert. Versuchen Sie auf keinen Fall, selbst Reparaturen durchzuführen oder Teile auszutauschen.



IP44

2. IMPORTANT - BELANGRIJK - IMPORTANT - WICHTIG

- EN** To comply with section 5.2.10 of the EN 60598-1:08 standard, the bathroom cabinet or mirror on which this luminaire is mounted must be equipped with the necessary means to prevent mechanical stress on the connection terminals or the power cable.
- NL** Om te voldoen aan sectie 5.2.10 van de EN 60598-1:08-norm moet het badkamermeubel of de spiegel waarop dit armatuur wordt gemonteerd, voorzien zijn van de nodige middelen om mechanische belasting op de aansluitklemmen of stroomkabel te voorkomen.
- FR** Pour être conforme à la section 5.2.10 de la norme EN 60598-1:08, le meuble de salle de bain ou le miroir sur lequel ce luminaire est monté doit être équipé des moyens nécessaires pour éviter toute contrainte mécanique sur les bornes de raccordement ou sur le câble d'alimentation.
- DE** Um Abschnitt 5.2.10 der Norm EN 60598-1:08 zu erfüllen, muss das Badezimmerschrankmöbel oder der Spiegel, an dem diese Leuchte montiert wird, mit den notwendigen Vorrichtungen ausgestattet sein, um mechanische Belastungen der Anschlussklemmen oder des Netzkabels zu verhindern.

3. ADJUSTABLE COLOUR TEMPERATURE - INSTELBARE KLEURTEMPERATUUR TEMPÉRATURE DE COULEUR AJUSTABLE - EINSTELBARE FARBTEMPERATUR

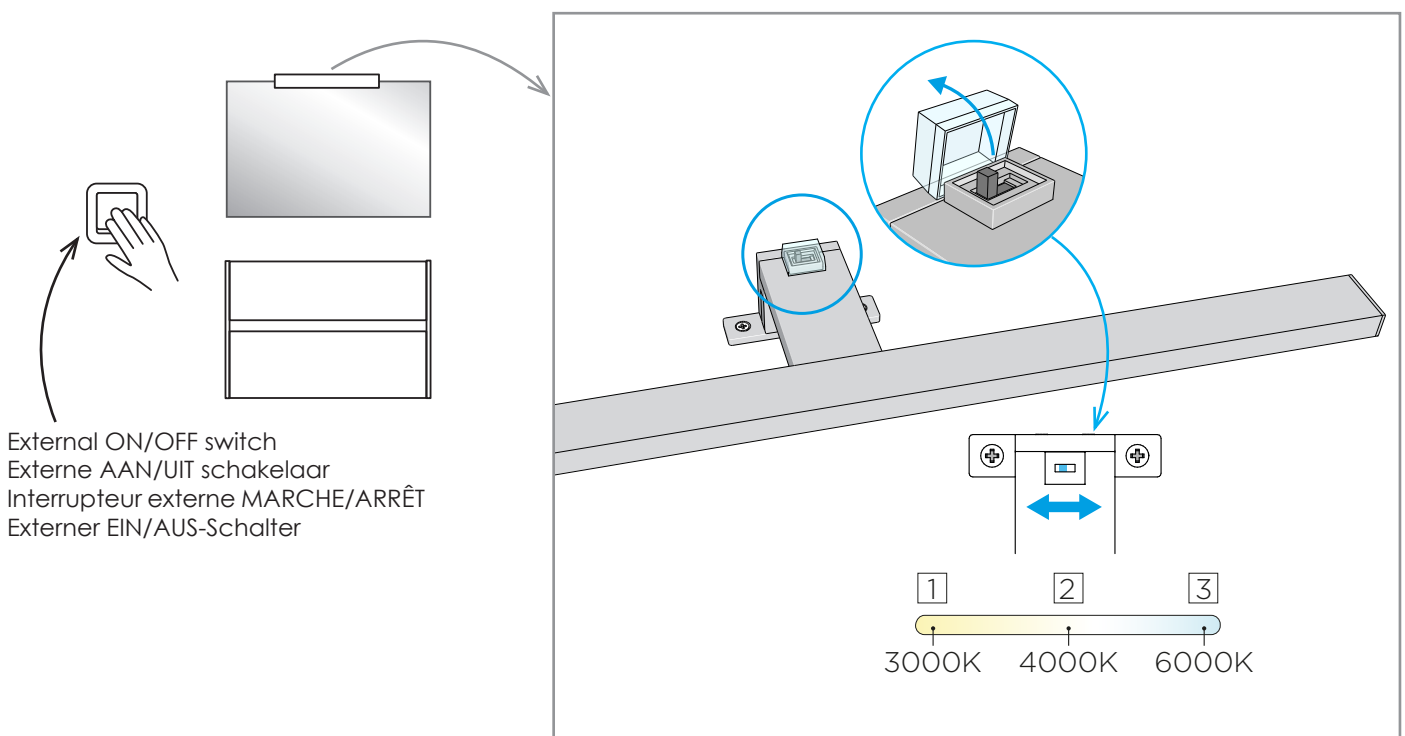

4. INSTALLATION ON MIRROR CABINET - INSTALLATIE op SPIEGELKAST INSTALLATION SUR ARMOIRE DE TOILETTE - MONTAGE AUF SPIEGELSCHRANK

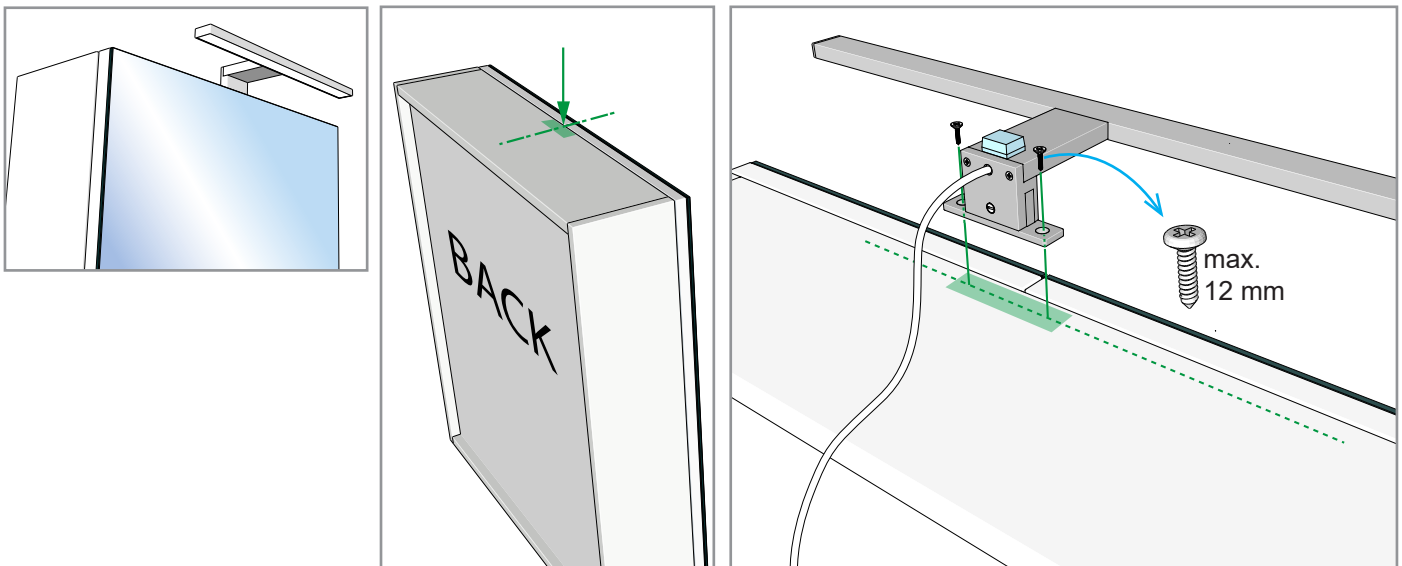

5. INSTALLATION ON MIRROR (WOODEN PANEL) - INSTALLATIE OP SPIEGEL (HOUTEN PANEEL)
INSTALLATION SUR MIROIR (PANNEAU EN BOIS) - MONTAGE AN SPIEGEL (HOLZPANEEL)

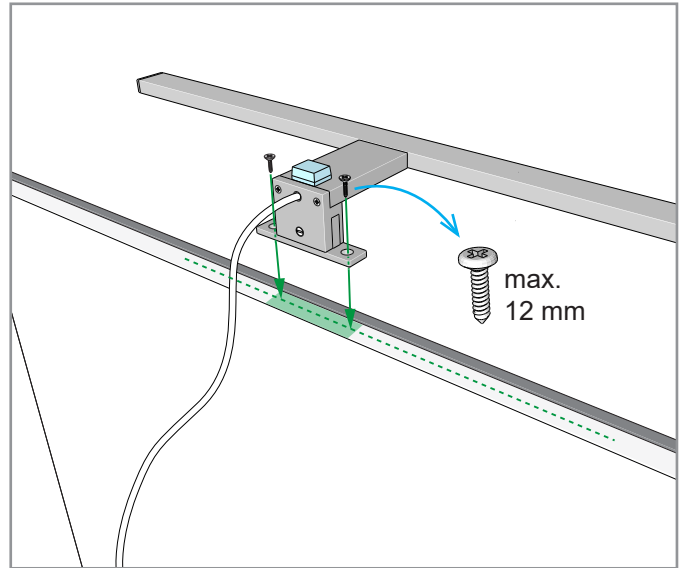
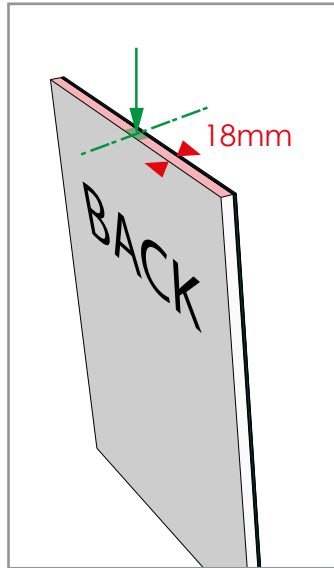
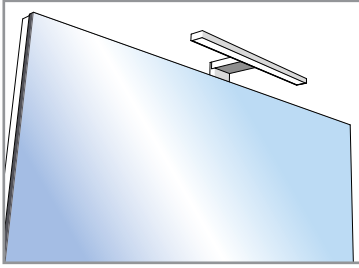

6. INSTALLATION ON MIRROR GLASS - INSTALLATIE OP SPIEGELGLAS
INSTALLATION SUR VERRE MIROIR - MONTAGE AUF SPIEGELGLAS

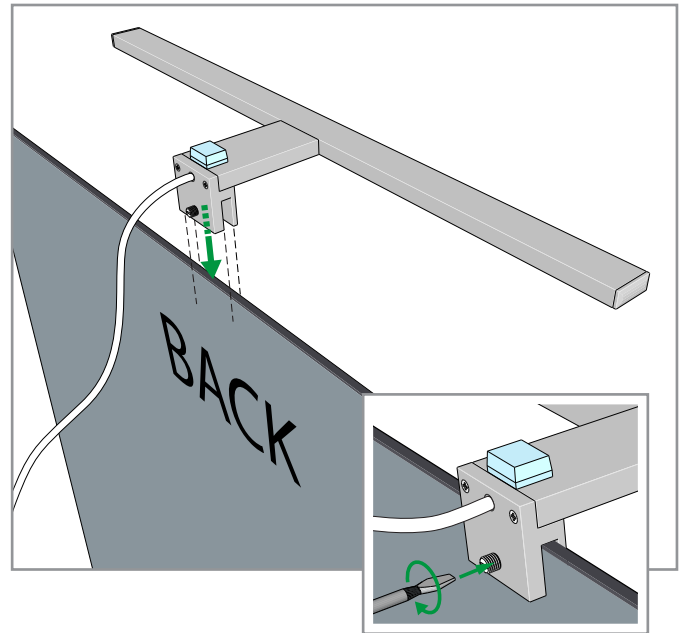
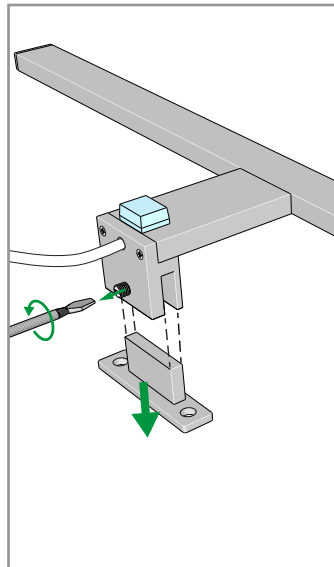
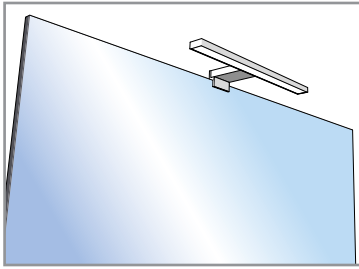

7. WALL INSTALLATION - WANDMONTAGE
MONTAGE MURAL - WANDMONTAGE

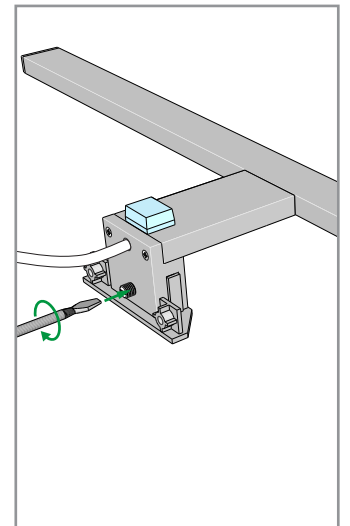
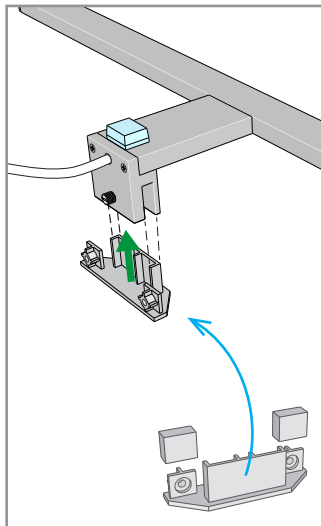
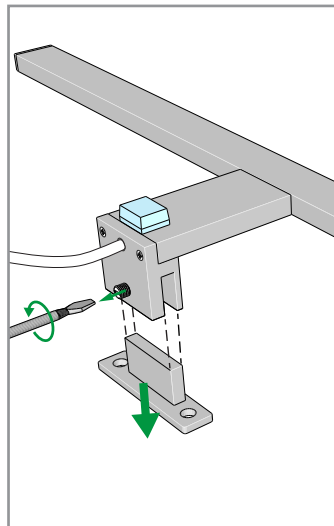
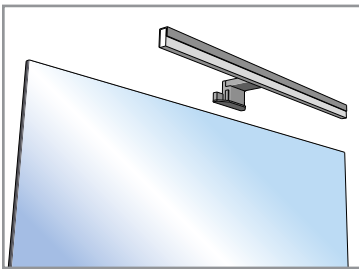

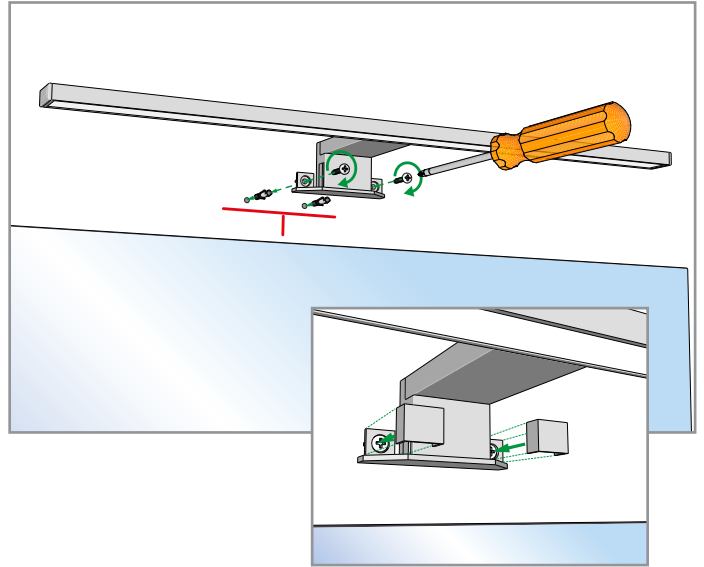
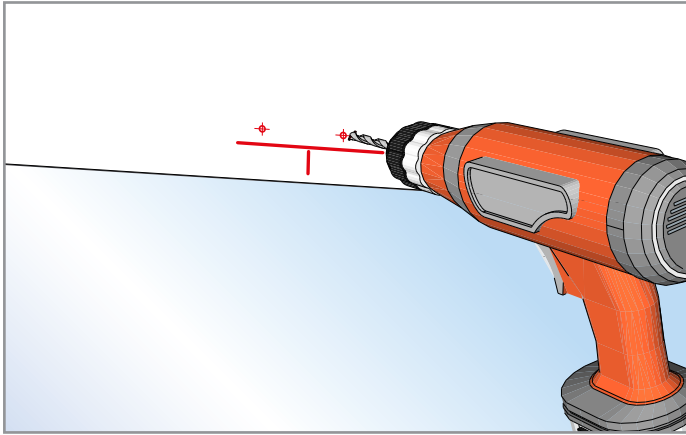
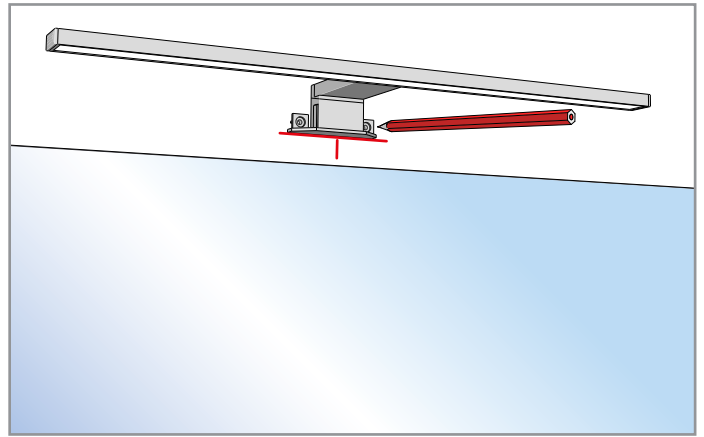
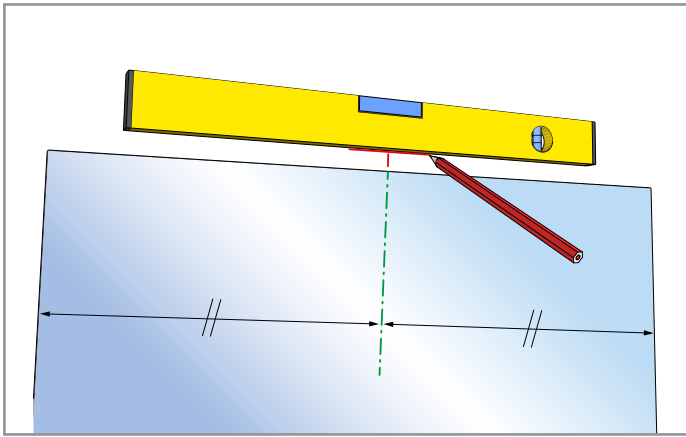

8. ELECTRICAL CONNECTION - ELEKTRISCHE AANSLUITING -
RACCORDEMENT ÉLECTRIQUE - ELEKTRISCHER ANSCHLUSS

SINGLE DRIVE (1 wire)
ENKELE AANDRIJVING (1 kabel)
SORTIE UNIQUE (1 cable)
EINZELNE ANTRIEB (1 Kabel)

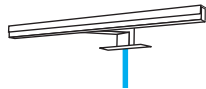

DOUBLE DRIVE (2 wires)
DUBBELE AANDRIJVING (2 kabels)
SORTIE DOUBLE (2 cables)
DOPPELANTRIEB (2 Kabel)

